

Brink type : 1011
 Typen Godkänningsnummer/Godkänd typ nr. : RDW-0801 3086
 Max. Masse Anhängers/Max. trailervikt : 1100 kg
 Max. vertikale Last/Max. vertikallast : 80 kg

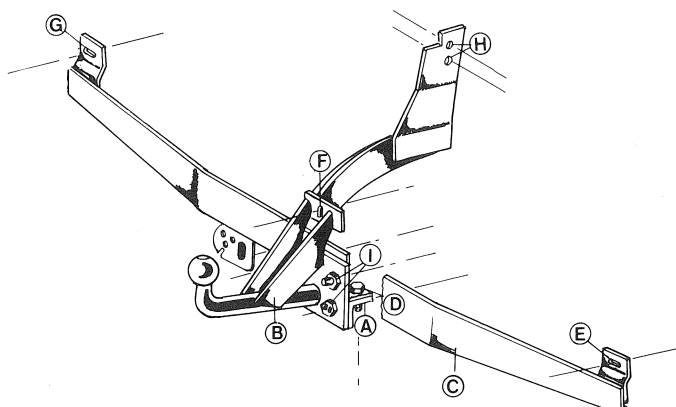

Aanhaalmomenten voor bouten/moeren :
 Torques for bolts/nuts :
 Couples de serrage pour raccords :
 Anzugdrehmomente für Verschraubungen :
 Skruer og muttre trekkes til :
 Atdragningsmoment för bultar/muttrar :

M 6: 11,1 Nm
 M 8: 27 Nm
 M 10: 53,5 Nm
 M 12: 93,2 Nm
 M 14: 148,8 Nm
 M 16: 231,5 Nm
 MF10: 58,2 Nm
 MF12: 101,9 Nm



Anbauanleitung:

1. Winkeleisen A und Kugelplatte B mit zwei Schrauben M 8 x 25 an Stelle D mit Blechprofil C verschrauben. Stelle I ebenfalls an das Blechprofil mit vier Schrauben M 10 x 30 befestigen.
2. Den Stoßfängerhalter vom Fahrzeug entfernen. Das Reserverad abnehmen und den Reserveradhalter an der linken Seite lösen.
3. Die Anhängervorrichtung an Stelle E, F und C auf die Stoßfängerhalter-Befestigungspunkte montieren. An Stelle H die Löcher an den Reserveradhalter schrauben.
4. Den Stoßfänger und Reserveradhalter mit den originalen Schrauben und Federringen wieder befestigen.

Unterlegscheiben bei den Schlitzlöchern verwenden

Hinweis: Im Anlagebereich Bodenschutz entfernen.

Alle Schrauben Güte 8.8 Mutter 8
 Federringe und Unterlegscheiben nicht vergessen.

Über das maximal zulässige Gewicht, daß von der Anhängervorrichtung des Fahrzeuges gezogen werden darf, kann die Vertretung der Fahrzeug Firma Ihnen Auskunft erteilen.

Sämtliche Befestigungsschrauben der Kupplungskugel mit Halterung nach ca. 1000 Anhänger-Km nachziehen.

Beim Bohren muß man Schaden an Benzin- und Bremsleitungen vermeiden.

Monteringsinstruktion:

1. Montera vinkeljärn A och kuldell B på profil C med två bultar M 8 x 25 (kval. 8.8) på punkterna D och fyra bultar M 10 x 30 (kval. 8.8) på punkterna I.
2. Demontera stötfångaren inklusive stötfångarkonsolerna. Ta bort reservhjulet och skruva lös vänsterkonsolen.
3. Placera dragkroken under bilen med punkterna E, F och G på fastsättningspunkterna på stötfångarkonsolerna och punkt H på reservhjulskonsolen.
4. Montera stötfångaren och reservhjulskonsolen med originalbultar och fjäderbrickor.

Observera : Det bullerdämpande skyddspreparatet under golvet skall avlägsnas från monteringspunkterna. Alla bultar skall vara av kvalitet 8.8 och muttrar 8. Glöm inte mellanlägg och låsringar. Kontakta din återförsäljare för att få max. tillåten släpmassa.

Vi rekommenderar : Efter ca. 1000 km skall bultar (se tab.) och muttrar dras åt.

Se till att Du utför installationen enligt anvisningarna och inte skadar broms, bränsleledningar eller bränsletank.