

febi 26339

(D)

Wichtige Hinweise für den febi Querlenker passend für Renault Clio 1+2, Kangoo, Megane 1, und Scenic 1

Ausbau des Querlenkers

1. Vorderachse entlasten
2. Stabilisator nach unten aushängen (1)
3. Verbindung zwischen Traggelenk und Radlagergehäuse demontieren (2)
4. Befestigungsschrauben des Querlenkers ausbauen (3)

Einbau des Querlenkers

1. **Bitte Schraubensatz febi 26339 verwenden.**
2. Befestigungsschrauben des Querlenkers einsetzen, jedoch nicht festziehen (3)
3. Traggelenk in das Radlagergehäuse stecken und die Befestigungsschraube mit 60 Nm festziehen (2)
4. Stabilisator einhängen und mit 35 Nm befestigen (1)
5. Fahrzeug auf die Räder stellen und mehrmals durchfedern
6. Befestigungsschrauben mit 90 Nm festziehen (3)

(GB)

Important Information for febi control arm fits for Renault Clio 1+2, Kangoo, Megane 1 and Scenic 1

Remove control arm:

1. Jack up the car to relieve vehicle from front axle.
2. Remove (fold down) stabilizer. (1)
3. Disconnect the ball joint and suspension strut. (2)
4. Remove the control arm screws. (3)

Install control arm:

1. **Please use screw kit 26339**
2. Insert the control arm screws. Do not tighten! (3)
3. Insert ball joint into suspension strut and tighten bolt to the proper torque with 60 Nm. (2)
4. Install stabilizer with 35 Nm. (1)
5. Place the vehicle down on the wheels and bounce the car on the suspension to settle the vehicle on the suspension.
6. Tighten the control arm screws to the proper torque with 90 Nm. (3)

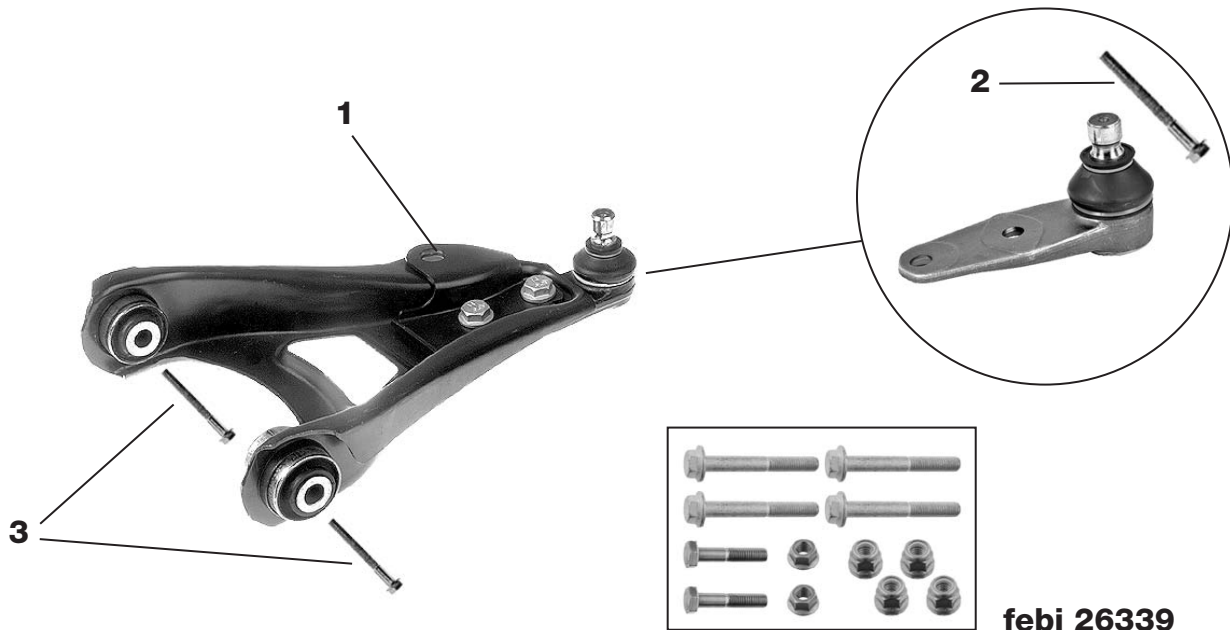

febi 26339

(F)

Information importante concernant l'installation des triangles de suspension concernant les Renault Clio 1 et 2, Kangoo, Mégane et Scénic 1. Kit de fixation febi, référence 26339.

Démontage des triangles:

1. Lever la voiture pour soulever le train avant.
2. Démontez, la fixation de la barre stabilisatrice - (1)
3. Démontez, la fixation entre la rotule et le porte moyeu - (2)
4. Démontez, les vis de fixation du triangle - (3)

Remontage des triangles:

1. **Veillez utiliser le kit de vis febi, référence 26339.**
2. Fixer les vis du triangle, mais sans les bloquer - (3)
3. Insérer la rotule dans le porte moyeu et visser la vis avec un couple de serrage de 60 Nm - (2)
4. Refixer le stabilisateur et serrer la vis au couple de serrage de 35 Nm - (1)
5. Reposer le véhicule sur ses roues afin de repositionner la suspension correctement.
6. Bloquer alors les vis au couple de 90 Nm - (3)

(I)

Indicazioni importanti relative ai bracci febi per Renault Clio 1+2, Kangoo, Megane 1 e Scenic 1

Smontaggio del braccio sospensione

1. Sollevare l'avantreno
2. Rimuovere la barra stabilizzatrice verso il basso (1)
3. Scollegare lo snodo e il fusello (2)
4. Estrarre le viti di fissaggio del braccio (3)

Montaggio del braccio sospensione

1. **Per cortesia utilizzare il kit bulloni 26339**
2. Inserire le viti di fissaggio del braccio, ma non avvitare (3)
3. Posizionare lo snodo nel fusello e avvitare le viti con coppia di serraggio 60Nm (2)
4. Installare la barra stabilizzatrice e fissare con coppia di serraggio 35 Nm (1)
5. Posizionare il veicolo sulle ruote e fare rimbalzare più volte l'auto in modo da fissare il veicolo sulla sospensione
6. Avvitare le viti di fissaggio del braccio con coppia di serraggio 90 Nm (3)