



# Turbo's Hoet

## TECHINFO T114

### Turbo's Hoet Nederland BV

T: 033 247 30 90  
F: 033 247 30 99  
E: [sales@turbos-hoet.nl](mailto:sales@turbos-hoet.nl)  
W: [www.turbos-hoet.com/turbos](http://www.turbos-hoet.com/turbos)

### HP Turbo's Hoet SAS

T: 01 47 33 38 38  
F: 01 47 91 45 46  
E: [turbo@turbos-hoet.fr](mailto:turbo@turbos-hoet.fr)  
W: [www.turbos-hoet.com/turbos](http://www.turbos-hoet.com/turbos)

### Turbo's Hoet Belgium NV

T: 051 25 24 36  
F: 051 20 05 07  
E: [turbo@turbos-hoet.be](mailto:turbo@turbos-hoet.be)  
W: [www.turbos-hoet.com/turbos](http://www.turbos-hoet.com/turbos)

### Turbo's Hoet Bulgaria

T: 02 813 81 41  
F: 02 813 81 35  
E: [office@turbos-hoet.bg](mailto:office@turbos-hoet.bg)  
W: [www.turbos-hoet.com/turbos](http://www.turbos-hoet.com/turbos)

### Turbo's Hoet Romania SRL

T: 0736 888 555  
F: 0372 200 299  
E: [turbo@turbos-hoet.ro](mailto:turbo@turbos-hoet.ro)  
W: [www.turbos-hoet.com/turbos](http://www.turbos-hoet.com/turbos)





## TECHINFOT114

### INFO TECHNIQUE – BMW 3 E46 / 90 / 91, 5 E60 / 61, X3 E83

La marque BMW nécessite une attention particulière lors du remplacement du turbo, afin d'éviter une répétition de la panne.

**Il est donc primordial de suivre les instructions suivantes :**

- Il faut vérifier les compressions moteur. Dans le reniflard, il existe un filtre qui se bouche, ce qui peut résulter dans de la surpression d'huile dans le turbo, et peut ensuite provoquer une fuite d'huile au turbo.



*Ancien type de reniflard*



*Nouveau type de reniflard*

- Le reniflard de l'ancien type doit être remplacé par un nouveau modèle tel que présenté sur la figure. Cette pièce est fournie avec le turbo de Turbo's Hoet, il s'agit d'une pièce d'origine BMW.

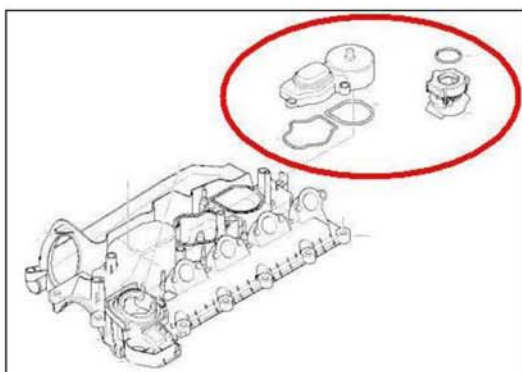

# Garrett®

by Honeywell



# HOLSET®

*TURBOCHARGERS*



# Schwitzer

# IHI

**CHARGING SYSTEMS**  
INTERNATIONAL

