

GATES INFOS TECHNIQUE



www.gatesautocat.com / info.france@gates.com

> 5078, 5344XS K015078, K01/K025344XS

Marque : AUDI, BMW

Cylindrée : Audi 2.6/2.8 V6; BMW 2.4 D/TD

Code moteur : Audi AAH, ABC, ACZ, AEJ, AFC

Type moteur : BMW M21246TA/TB

Châssis :

Au début de l'année, nous avons mis à jour la puce de notre tensiomètre sonore STT-I. Cette mise à jour sera la dernière de la version 006.

Nous venons, en effet, de mettre en place un nouveau système de valeurs de tension pour les dernières références de courroies Powergrip.

Dans ce cas, nous ajouterons, sur les dessins des boîtes des courroies ou kits Powergrip, le code à saisir sur le STT-I.

Le code est lié à la référence "T": **T 3500**

A ce jour, nous avons deux nouvelles valeurs de tension :

Pour les courroies **5078**, montées sur BMW 2.4D/TD, le code est **3303**.

Pour les courroies **5344XS**, montées sur Audi 2.6 et 2.8V6, le code est **3276**.

Après avoir tapé le code et appuyé sur Entrée, , le code apparaîtra à l'écran, confirmant que le STT-I a trouvé la valeur. Vous pourrez alors procéder à la mesure de la tension, comme d'habitude.

En résumé :

Si le dessin de la boîte comporte un **T**, tapez la référence de la courroie.

Si le dessin de la boîte comporte un **T 3500**, tapez ce numéro.

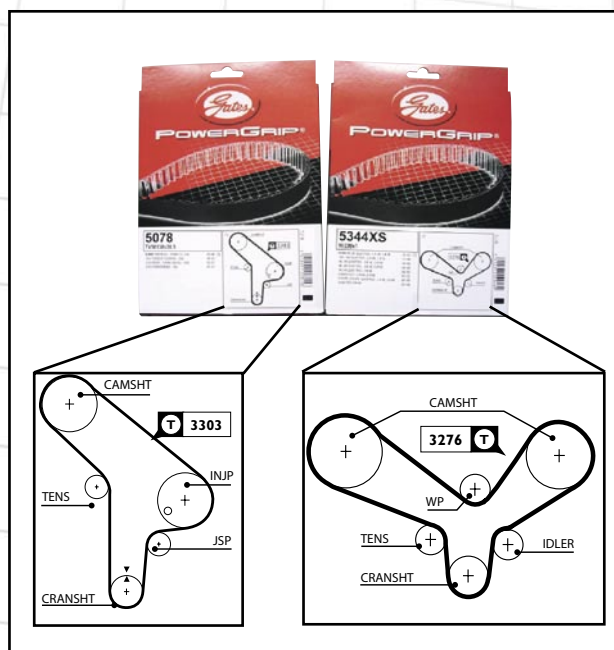

GATES INFOS TECHNIQUE



www.gatesautocat.com / info.france@gates.com

5344XS 90239xI

AUDI 80, 80 QUATTRO – 2.6 V6, 2.8 V6
100, 100 QUATTRO – 2.6 V6, 2.8 V6
A4, A4 QUATTRO – 2.6 V6, 2.8 V6
A6, A6 QUATTRO – 2.6 V6, 2.8 V6
A8, A8 QUATTRO – 2.8 V6
CABRIOLET – 2.6 V6, 2.8 V6
COUPE, COUPE QUATTRO – 2.6 V6, 2.8 V6
QUATTRO 2.8 V6

91-94 (1)
91-96
94-99
94-98
94-96
92-02
91-96
91-93

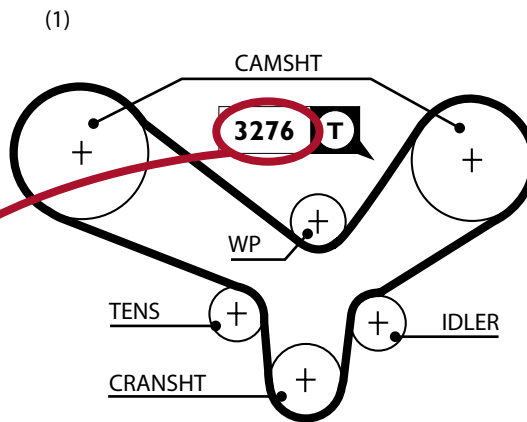

7K24



5610XS I33x26

***NISSAN PRIMERA** 1.9 DCI 03- (1)
***RENAULT GRAND SCENIC** 1.9 DCI 03- (1)
MEGANE 1.9 DCI 02-
MEGANE CC 1.9 DCI 03-
SCENIC 1.9 DCI 03-

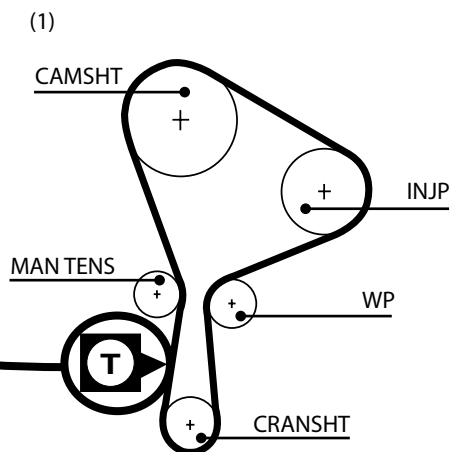

7L06



Pour de plus amples informations, n'hésitez pas à contacter notre Service Technique au 01 34 47 41 55 ou à consulter notre catalogue en ligne : www.gatesautocat.com.



21
Janvier 2008

2/2