



ENGLISH
FRANÇAIS
ESPAÑOL

KD-R995BTS / KD-R990BTS / KD-R895BTS / KD-R792BT / KD-R790BT / KD-RD99BTS / KD-RD79BT / KD-R99MBS

CD RECEIVER
INSTRUCTION MANUAL

RÉCEPTEUR CD
MANUEL D'INSTRUCTIONS

RECEPTOR CON CD
MANUAL DE INSTRUCCIONES

JVCKENWOOD Corporation



For customer Use:

Enter below the Model No. and Serial No. which are located on the top or bottom of the cabinet. Retain this information for future reference.

Model No. _____
Serial No. _____

CAUTION

Use of controls or adjustments or performance of procedures other than those specified herein may result in hazardous radiation exposure.
In compliance with Federal Regulations, following are reproductions of labels on, or inside the product relating to laser product safety.

JVC KENWOOD Corporation
2967-3, ISHIKAWA-MACHI,
HACHIOJI-SHI, TOKYO, JAPAN

THIS PRODUCT COMPLIES WITH DHHS RULES 21CFR
SUBCHAPTER J IN EFFECT AT DATE OF MANUFACTURE.

Location : Top Plate

Información acerca de la eliminación de equipos eléctricos y electrónicos al final de la vida útil (aplicable a los países que hayan adoptado sistemas independientes de recogida de residuos)



Los productos con el símbolo de un contenedor con ruedas tachado no podrán ser desechados como residuos domésticos. Los equipos eléctricos y electrónicos al final de la vida útil, deberán ser reciclados en instalaciones que puedan dar el tratamiento adecuado a estos productos y a sus subproductos residuales correspondientes. Póngase en contacto con su administración local para obtener información sobre el punto de recogida más cercano. Un tratamiento correcto del reciclaje y la eliminación de residuos ayuda a conservar los recursos y evita al mismo tiempo efectos perjudiciales en la salud y el medio ambiente.

FCC WARNING

This equipment may generate or use radio frequency energy. Changes or modifications to this equipment may cause harmful interference unless the modifications are expressly approved in the instruction manual. The user could lose the authority to operate this equipment if an unauthorized change or modification is made.

FCC NOTE

This equipment has been tested and found to comply with the limits for a Class B digital device, pursuant to Part 15 of the FCC Rules. These limits are designed to provide reasonable protection against harmful interference in a residential installation. This equipment may cause harmful interference to radio communications, if it is not installed and used in accordance with the instructions. However, there is no guarantee that interference will not occur in a particular installation. If this equipment does cause harmful interference to radio or television reception, which can be determined by turning the equipment off and on, the user is encouraged to try to correct the interference by one or more of the following measures:

- Reorient or relocate the receiving antenna.
- Increase the separation between the equipment and receiver.
- Connect the equipment into an outlet on a circuit different from that to which the receiver is connected.
- Consult the dealer or an experienced radio/TV technician for help.

Informação sobre a eliminação de pilhas

Este produto não deve ser eliminado como lixo doméstico geral. Devolva a pilha usada ao revendedor ou entidade autorizada para que a mesma seja devolvida ao fabricante ou importador. A reciclagem e a eliminação de lixo de maneira apropriada ajudarão a conservar os recursos naturais ao mesmo tempo que prevenirão os efeitos prejudiciais à nossa saúde e ao meio ambiente.

CALIFORNIA, USA ONLY

This product contains a CR Coin Cell Lithium Battery which contains Perchlorate Material—special handling may apply. See www.dtsc.ca.gov/hazardouswaste/perchlorate

IC (Industry Canada) Notice

This device complies with Industry Canada's licence-exempt RSSs.

Operation is subject to the following two conditions:

- (1) This device may not cause interference; and
- (2) This device must accept any interference, including interference that may cause undesired operation of the device.

Note de IC (Industrie Canada)

Le présent appareil est conforme aux CNR d'Industrie Canada applicables aux appareils radio exempts de licence.

L'exploitation est autorisée aux deux conditions suivantes:

- (1) l'appareil ne doit pas produire de brouillage;
- (2) l'utilisateur de l'appareil doit accepter tout brouillage radioélectrique subi, même si le brouillage est susceptible d'en compromettre le fonctionnement.

Contains Bluetooth Module

FCC ID:

ZWY8811X

IC ID:

12033A-8811X

This transmitter must not be co-located or operated in conjunction with any other antenna or transmitter.

CAUTION

This equipment complies with FCC/IC radiation exposure limits set forth for an uncontrolled environment and meets the FCC radio frequency (RF) Exposure Guidelines and RSS-102 of the IC radio frequency (RF) Exposure rules. This equipment has very low levels of RF energy that it deemed to comply without maximum permissive exposure evaluation (MPE). But it is desirable that it should be installed and operated keeping the radiator at least 20cm or more away from person's body.

ATTENTION

Cet équipement est conforme aux limites d'exposition aux rayonnements énoncées pour un environnement non contrôlé et respecte les règles des radioélectriques (RF) de la FCC lignes directrices d'exposition et d'exposition aux fréquences radioélectriques (RF) CNR-102 de l'IC. Cet équipement émet une énergie RF très faible qui est considérée comme conforme sans évaluation de l'exposition maximale autorisée (MPE). Cependant, il est souhaitable qu'il devrait être installé et utilisé en gardant une distance de 20 cm ou plus entre le radiateur et le corps humain.

Para cumplimiento de la IFT:

"La operación de este equipo está sujeta a las siguientes dos condiciones:

- (1) es posible que este equipo o dispositivo no cause interferencia perjudicial y
- (2) este equipo o dispositivo debe aceptar cualquier interferencia, incluyendo la que pueda causar su operación no deseada"

SOFTWARE LICENSE AGREEMENT

The software embedded in the Product (hereinafter the "Licensed Software") provided by Licensor is copyrighted to or sublicensable by the Licensor, and this Agreement provides for the terms and conditions which Users shall follow in order to use the Licensed Software.

The User shall use the Licensed Software by agreeing with the terms of this Software License Agreement. This Agreement shall be deemed completed at the time the User (hereinafter the "User") initially used the Product in which the "Licensed Software" is embedded.

The Licensed Software may include the software which has been licensed to the Licensor directly or indirectly from any third party. In such case, some third parties require the Users to follow their conditions for use separately from this Software License Agreement. Such software shall not be subject to this Agreement, and the Users are urged to read the "Important Notice concerning the Software" to be provided separately below.

Article 1 General Provision

The Licensor shall grant to the User a non-exclusive and non-transferable (other than the exceptional case referred to in Article 3, Paragraph 1) licensed to use the Licensed Software within the country of the User. (the country where the User bought the Product(hereinafter the "Country"))

Article 2 License

1. The license granted under this Agreement shall be the right to use the Licensed Software in the Product.
2. The User shall not duplicate, copy, modify, add, translate or otherwise alter, or lease the Licensed Software and any related documents, whether in whole or in part.
3. The use of the Licensed Software shall be limited to personal purpose, and the Licensed Software shall not be distributed, licensed or sub-licensed whether it is for commercial purpose or not.
4. The User shall use the Licensed Software according to the directions described in the operation manual or help file, and is prohibited to use or duplicate any data in a manner violating the Copyright Law or any other laws and regulations by applying whole or a part of the Licensed Software.

Article 3 Conditions for Grant of License

1. When the User transfers the Product, it may also transfer the license to use the Licensed Software embedded in the Product (including any related materials, updates and upgrades) on condition that no original, copies or related materials continue in the possession of the User, and that the User shall cause the transferee to comply with this Software License Agreement.
2. The User shall not carry out reverse engineering, disassembling, decompiling or any other code analysis works in connection with the Licensed Software.

Article 4 Right pertaining to the Licensed Software

Any and all copyrights and other rights pertaining to the Licensed Software and related documents shall belong to the Licensor or the original holder of the right who granted to the Licensor the license or sublicense for the Licensed Software (hereinafter the "Original Rightholder"), and the User shall not be entitled to any right other than the license granted hereunder, in respect of the Licensed Software and any related documents.

Article 5 Indemnification of Licensor

1. Neither the Licensor nor the Original Rightholder shall be liable for any damage incurred by the User or any third party due to the exercise of the license granted to the User under this Agreement, unless otherwise restricted by law.
2. The Licensor will offer no guarantee for the merchantability, convertibility and consistency with certain objective of the Licensed Software.

Article 6 Liability to Third Party

If any dispute has arisen with any third party due to an infringement upon a copyright, patent or any other intellectual property right that was caused by the User's use of the Licensed Software, the User shall settle such dispute at its own cost and hold the Licensor and the Original Rightholder harmless from any inconvenience it may cause.

Article 7 Confidentiality

The User shall keep the confidentiality of such portion of the Licensed Software, related documents thereof or any other information to be granted under this Agreement, as well as the conditions of this Agreement as has not yet entered the public domain, and shall not disclose or divulge the same to any third party without approval of the Licensor.

Article 8 Termination

In case the User falls under any of the events described in the following items, the Licensor may immediately terminate this Agreement or claim that the User compensates for the damage incurred by the Licensor due to such event:

- (1) when the User violated any provision of this Agreement; or
- (2) when a petition has been filed against the User for an attachment, provisional attachment, provisional disposition or any other compulsory execution.

Article 9 Destruction of the Licensed Software

If this Agreement is terminated pursuant to the provision of Article 8, the User shall destroy the Licensed Software, any related documents and copies thereof within two (2) weeks from such date of termination.

Article 10 Protection of Copyright

1. The copyright and all the other intellectual property rights relating to the Licensed Software shall belong to the Licensor and the Original Rightholder, and in no event shall they be under the ownership of the User.
2. The User shall, whenever it uses the Licensed Software, comply with any laws relating to the copyright and other intellectual property rights.

Article 11 Export Restriction

1. It is prohibited to export the Licensed Software and any related documents outside the country of the User (including transmission thereof outside the country of the User via Internet or other communication tools).
2. The User shall understand that the Licensed Software shall be subject to the export restrictions adopted by the country of User and any other countries.
3. The User shall agree that the software will be subject to any and all applicable international and domestic laws (including the export control regulation of the country of User and any other countries, and any restrictions concerning the end-users, the use by end-users and importing countries to be provided by the country of User and any other countries, and any other governmental authorities).

Article 12 Miscellaneous

1. In the event any part of this Agreement is invalidated by operation of law, the residual provisions shall continue in force.
2. Matters not stipulated in this Agreement or any ambiguity or question raised in the construction of this Agreement shall be provided or settled upon good-faith consultation between the Licensor and the User.
3. The Licensor and the User hereby agree that this Agreement is governed by the laws of Japan, and any dispute arising from, and relating to the rights and obligations under, this Agreement shall be submitted to the exclusive jurisdiction of the Tokyo District Court for its first instance.

Important Notice concerning the Software

-jansson

Copyright (c) 2009-2012 Petri Lehtinen <petri@digipj.org>

Permission is hereby granted, free of charge, to any person obtaining a copy of this software and associated documentation files (the "Software"), to deal in the Software without restriction, including without limitation the rights to use, copy, modify, merge, publish, distribute, sublicense, and/or sell copies of the Software, and to permit persons to whom the Software is furnished to do so, subject to the following conditions:

The above copyright notice and this permission notice shall be included in all copies or substantial portions of the Software.

THE SOFTWARE IS PROVIDED "AS IS", WITHOUT WARRANTY OF ANY KIND, EXPRESS OR IMPLIED, INCLUDING BUT NOT LIMITED TO THE WARRANTIES OF MERCHANTABILITY, FITNESS FOR A PARTICULAR PURPOSE AND NONINFRINGEMENT. IN NO EVENT SHALL THE AUTHORS OR COPYRIGHT HOLDERS BE LIABLE FOR ANY CLAIM, DAMAGES OR OTHER LIABILITY, WHETHER IN AN ACTION OF CONTRACT, TORT OR OTHERWISE, ARISING FROM, OUT OF OR IN CONNECTION WITH THE SOFTWARE OR THE USE OR OTHER DEALINGS IN THE SOFTWARE.

CONTENTS

BEFORE USE	2
BASICS	3
GETTING STARTED	4
1 Cancel the demonstration	
2 Set the clock and date	
3 Set the basic settings	
RADIO	5
CD/USB/iPod/ANDROID	8
Pandora®	10
iHeartRadio®	11
Spotify	12
SiriusXM® Radio	13
BLUETOOTH®	16
AUX	24
AUDIO SETTINGS	24
DISPLAY SETTINGS	29
LEARNING STEERING REMOTE CONTROL	31
REFERENCES	32
Maintenance	
More information	
TROUBLESHOOTING	36
SPECIFICATIONS	39
INSTALLATION/ CONNECTION	40

BEFORE USE

IMPORTANT

- To ensure proper use, please read through this manual before using this product. It is especially important that you read and observe Warning and Caution in this manual.
- Please keep the manual in a safe and accessible place for future reference.

▲ WARNING

- **Do not operate any function that takes your attention away from safe driving.**
- **Do not ingest the battery, Chemical Burn Hazard**

The remote control supplied with this product contains a coin/button cell battery.

If the coin/button cell battery is swallowed, it can cause severe internal burns in just 2 hours and can lead to death.

Keep new and used batteries away from children.

If the battery compartment does not close securely, stop using the product and keep it away from children.

If you think batteries might have been swallowed or placed inside any part of the body, seek immediate medical attention.

▲ Caution

Volume setting:

- Adjust the volume so that you can hear sounds outside the car to prevent accidents.
- Lower the volume before playing digital sources to avoid damaging the speakers by the sudden increase of the output level.

General:

- Avoid using the external device if it might hinder safe driving.
- Make sure all important data has been backed up. We shall bear no responsibility for any loss of recorded data.
- Never put or leave any metallic objects (such as coins or metal tools) inside the unit to prevent a short circuit.
- If a disc error occurs due to condensation on the laser lens, eject the disc and wait for the moisture to evaporate.
- Depending on the types of cars, the antenna will automatically extend when you turn on the unit with the antenna control wire connected (→ 42). Turn off the unit when parking at a low ceiling area.

Remote control (RM-RK52):

- Do not leave the remote control in hot places such as on the dashboard.
- The Lithium battery is in danger of explosion if replaced incorrectly. Replace it only with the same or equivalent type.
- The battery pack or batteries shall not be exposed to excessive heat such as sunshine, fire or the like.

How to read this manual

- Operations are explained mainly using buttons on the faceplate of **KD-R995BTS**.
- English indications are used for the purpose of explanation. You can select the display language from the menu. (→ 5)
- [XX] indicates the selected items.
- (→ XX) indicates references are available on the stated page.

BASICS

Faceplate

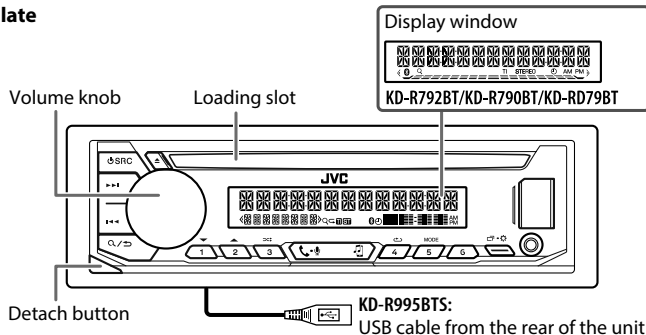

Attach

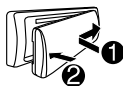

Detach

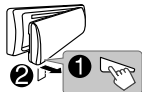

How to reset



Reset the unit within 5 seconds after detaching the faceplate.

To

On the faceplate

Turn on the power

- Press **SRC**.
- Press and hold to turn off the power.

Adjust the volume

Turn the volume knob.

- Press the volume knob to mute the sound or pause playback.
- Press again to cancel. The volume level returns to the previous level before muting or pause.

Select a source

- Press **SRC** repeatedly.
- Press **SRC**, then turn the volume knob within 2 seconds.

Change the display information

Press **DISP** repeatedly. (→ 34, 35)

Remote control (RM-RK52) (supplied for KD-R792BT)

Other models can be remotely controlled with an optionally purchased remote control.

Remote sensor (Do not expose to bright sunlight.)



Pull out the insulation sheet when using for the first time.



How to replace the battery



On the remote control

(Not available)

Press **VOL +** or **VOL -**.

- Press and hold **VOL +** to continuously increase the volume to 15.

Press **MUTE** to mute the sound or pause playback.

- Press again to cancel. The volume level returns to the previous level before muting or pause.

Press **SOURCE** repeatedly.

(Not available)

GETTING STARTED

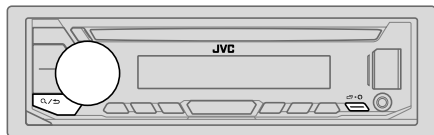

1 Cancel the demonstration

When you turn on the power for the first time (or [FACTORY RESET] is set to [YES], ➔ 5), the display shows: "CANCEL DEMO" ➔ "PRESS" ➔ "VOLUME KNOB"

- 1 Press the volume knob.
[YES] is selected for the initial setup.
- 2 Press the volume knob again.
"DEMO OFF" appears.

2 Set the clock and date

- 1 Press and hold .
 - 2 Turn the volume knob to select [CLOCK], then press the knob.
- To adjust the clock**
- 3 Turn the volume knob to select [CLOCK ADJUST], then press the knob.
 - 4 Turn the volume knob to make the settings, then press the knob.
Hour ➔ Minute
 - 5 Turn the volume knob to select [CLOCK FORMAT], then press the knob.
 - 6 Turn the volume knob to select [12H] or [24H], then press the knob.

To set the date

- 7 Turn the volume knob to select [DATE SET], then press the knob.
- 8 Turn the volume knob to make the settings, then press the knob.
Day ➔ Month ➔ Year
- 9 Press to exit.

To return to the previous setting item, press / .

3 Set the basic settings

- 1 Press and hold .
- 2 Turn the volume knob to select an item (see the following table), then press the knob.
- 3 Repeat step 2 until the desired item is selected or activated.
- 4 Press to exit.

To return to the previous setting item, press / .

Default: **XX**

SYSTEM	
KEY BEEP	(Not applicable when 3-way crossover is selected.) ON: Activates the keypress tone. ; OFF: Deactivates.
SOURCE SELECT	
AM SRC*	ON: Enables AM in source selection. ; OFF: Disables. (➔ 5)
PANDORA SRC*	ON: Enables PANDORA FRONT/PANDORA REAR/PANDORA in source selection. ; OFF: Disables. (➔ 10)
IHEART SRC*	ON: Enables IHEARTRADIO-F/IHEARTRADIO-R/IHEARTRADIO in source selection. ; OFF: Disables. (➔ 11)
SPOTIFY SRC*	ON: Enables SPOTIFY FRONT/SPOTIFY REAR/SPOTIFY in source selection. ; OFF: Disables. (➔ 12)
BUILT-IN AUX*	ON: Enables AUX in source selection. ; OFF: Disables. (➔ 24)
USER S. REMO	(for KD-R792BT) See page 31 for details.

* Not displayed when the corresponding source is selected.

GETTING STARTED

F/W UPDATE

UPDATE SYSTEM

F/W UP xxxx	YES: Starts upgrading the firmware. ; NO: Cancels (upgrading is not activated). For details on how to update the firmware, visit < http://www.jvc.net/cs/car/ >.
----------------	--

FACTORY RESET	YES: Resets the settings to default (except the stored station). ; NO: Cancels.
--------------------------	--

CLOCK

TIME SYNC	ON: The clock time is automatically set using the Clock Time (CT) data in FM Radio Broadcast Data System signal/FM Radio Data System signal. ; OFF: Cancels.
------------------	---

CLOCK DISPLAY	ON: The clock time is shown on the display even when the unit is turned off. ; OFF: Cancels.
--------------------------	--

ENGLISH	Select the display language for menu and music information if applicable.
ESPANOL	By default, ENGLISH is selected.

RADIO

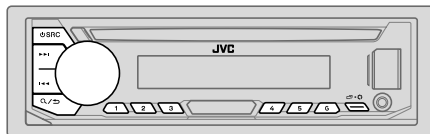

“ST” or “STEREO” lights up when receiving an FM stereo broadcast with sufficient signal strength.

Search for a station

- 1 Press **SRC** repeatedly to select FM or AM.
- 2 Press **◀▶** (or press **◀▶** on the remote control) to search for a station automatically.
(or)
Press and hold **◀▶** (or press and hold **◀▶** on the remote control) until “M” flashes,
then press repeatedly to search for a station manually.

Settings in memory

You can store up to 18 stations for FM and 6 stations for AM.

Store a station

While listening to a station....

Press and hold one of the number buttons (1 to 6).
(or)

- 1 Press and hold the volume knob until “PRESET MODE” flashes.
- 2 Turn the volume knob to select a preset number, then press the knob.
The preset number flashes and “MEMORY” appears.

Select a stored station

Press one of the number buttons (1 to 6).
(or)

- 1 Press **Q/⏪**.
- 2 Turn the volume knob to select a preset number, then press the knob.

RADIO

Other settings

- 1 Press and hold .
- 2 Turn the volume knob to select an item (see the following table), then press the knob.
- 3 Repeat step 2 until the desired item is selected/activated or follow the instructions stated on the selected item.
- 4 Press to exit.

To return to the previous setting item, press / .

Default: **XX**

TUNER SETTING (except KD-R792BT)

RADIO TIMER

Turns on the radio at a specific time regardless of the current source.

- 1 **ONCE/DAILY/WEEKLY/OFF**: Select how often the timer will be turned on.
- 2 **FM/AM/SIRIUS XM***1: Select the source.
- 3 **01 to 18** (for FM/SIRIUS XM)/**01 to 06** (for AM): Select the preset station.
- 4 Set the activation day*2 and time.
“” lights up when complete.

Radio Timer will not activate for the following cases.

- The unit is turned off.
- **[OFF]** is selected for **[AM SRC]** in **[SOURCE SELECT]** after Radio Timer for AM is selected. (→ 4)

SSM

SSM 01–06 / SSM 07–12 / SSM 13–18: Automatically presets up to 18 stations for FM. “SSM” stops flashing when the first 6 stations are stored. Select **SSM 07–12 / SSM 13–18** to store the following 12 stations.

IF BAND

AUTO: Increases the tuner selectivity to reduce interference noises from adjacent FM stations. (Stereo effect may be lost.) ; **WIDE**: Subjects to interference noises from adjacent FM stations, but sound quality will not be degraded and the stereo effect will remain.

MONO SET

ON: Improves the FM reception, but the stereo effect will be lost. ;
OFF: Cancels.

AREA

N.AMERICA: For North/Central/South America, AM/FM intervals: 10 kHz/200 kHz. ; **S.AMERICA**: For some South American countries, AM/FM intervals: 10 kHz/50 kHz. ; **EUROPE**: For any other areas, AM/FM intervals: 9 kHz/50 kHz.

PTY SEARCH*3

Select a PTY code (see below).

If there is a station broadcasting a program of the same PTY code as you have selected, that station is tuned in.

*1 **KD-R995BTS/KD-R990BTS/KD-R895BTS/KD-RD99BTS/KD-R99MBS**: Selectable only when SiriusXM Vehicle Tuner is connected. (→ 13)

*2 Selectable only when **[ONCE]** or **[WEEKLY]** is selected in step 1.

*3 Only for FM source.

PTY code (except KD-R792BT)

NEWS, INFORM (information), **SPORTS, TALK, ROCK, CLS ROCK** (classic rock), **ADLT HIT** (adult hits), **SOFT RCK** (softrock), **TOP 40, COUNTRY, OLDIES, SOFT, NOSTALGA** (nostalgia), **JAZZ, CLASSICL** (classical), **R & B** (rhythm and blues), **SOFT R&B** (soft rhythm and blues), **LANGUAGE, REL MUSC** (religious music), **REL TALK** (religious talk), **PERSNLTY** (personality), **PUBLIC, COLLEGE, HABL ESP** (Spanish talk), **MUSC ESP** (Spanish music), **HIP HOP, WEATHER**

RADIO

Default: **XX**

TUNER SETTING (for KD-R792BT)	
RADIO TIMER	<p>Turns on the radio at a specific time regardless of the current source.</p> <p>1 ONCE/DAILY/WEEKLY/OFF: Select how often the timer will be turned on.</p> <p>2 FM/AM: Select the band.</p> <p>3 01 to 18 (for FM)/01 to 06 (for AM): Select the preset station.</p> <p>4 Set the activation day*¹ and time.</p> <p>“Ⓞ” lights up when complete.</p> <p>Radio Timer will not activate for the following cases.</p> <ul style="list-style-type: none"> • The unit is turned off. • [OFF] is selected for [AM SRC] in [SOURCE SELECT] after Radio Timer for AM is selected. (➔ 4)
SSM	<p>SSM 01–06/SSM 07–12/SSM 13–18: Automatically presets up to 18 stations for FM. “SSM” stops flashing when the first 6 stations are stored. Select SSM 07–12/SSM 13–18 to store the following 12 stations.</p>
IF BAND	<p>AUTO: Increases the tuner selectivity to reduce interference noises from adjacent FM stations. (Stereo effect may be lost.) ; WIDE: Subjects to interference noises from adjacent FM stations, but sound quality will not be degraded and the stereo effect will remain.</p>
MONO SET	<p>ON: Improves the FM reception, but the stereo effect will be lost. ;</p> <p>OFF: Cancels.</p>
NEWS SET*²	<p>ON: The unit will temporarily switch to News Programme if available. ;</p> <p>OFF: Cancels.</p>
REGIONAL*²	<p>ON: Switches to another station only in the specific region using the “AF” control. ; OFF: Cancels.</p>
AF SET*²	<p>ON: Automatically searches for another station broadcasting the same program in the same Radio Data System network with better reception when the current reception is poor. ; OFF: Cancels.</p>

TI	<p>ON: Allows the unit to temporarily switch to Traffic Information if available (“TI” lights up) while listening to all sources except in AM. ; OFF: Cancels.</p>
AREA	<p>N.AMERICA: For North/Central/South America, AM/FM intervals: 10 kHz/200 kHz. ; S.AMERICA: For some South American countries, AM/FM intervals: 10 kHz/50 kHz. ; EUROPE: For any other areas, AM/FM intervals: 9 kHz/50 kHz.</p>
PTY SEARCH*²	<p>Select a PTY code (see below).</p> <p>If there is a station broadcasting a program of the same PTY code as you have selected, that station is tuned in.</p>

*¹ Selectable only when [ONCE] or [WEEKLY] is selected in step **1**.

*² Only for FM source.

PTY code (for KD-R792BT)

NEWS, AFFAIRS, INFO, SPORT, EDUCATE, DRAMA, CULTURE, SCIENCE, VARIED, POP M (music), ROCK M (music), EASY M (music), LIGHT M (music), CLASSICS, OTHER M (music), WEATHER, FINANCE, CHILDREN, SOCIAL, RELIGION, PHONE IN, TRAVEL, LEISURE, JAZZ, COUNTRY, NATION M (music), OLDIES, FOLK M (music), DOCUMENT

CD/USB/iPod/ANDROID

Start playback

The source changes automatically and playback starts.

CD

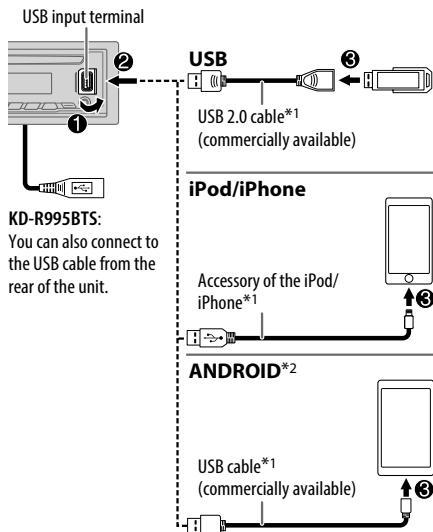
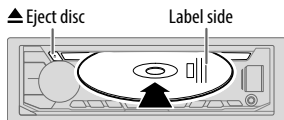

KD-R995BTS:
You can also connect to the USB cable from the rear of the unit.

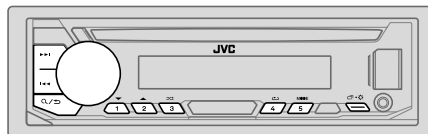

Selectable source:

- **KD-R995BTS:** CD/USB FRONT/USB REAR/iPod FRONT/iPod REAR/ANDROID FRONT/ANDROID REAR
- **KD-R990BTS/KD-R895BTS/KD-R792BT/KD-R790BT/KD-RD99BTS/KD-RD79BT/KD-R99MBS:** CD/USB/iPod USB/ANDROID

To	On the faceplate	On the remote control
Reverse/Fast-forward*3	Press and hold ◀◀ / ▶▶ .	Press and hold ◀ / ▶ .
Select a track/file	Press ◀◀ / ▶▶ .	Press ◀ / ▶ .
Select a folder*4	Press 2 ▲ / 1 ▼ .	Press ▲ / ▼ .
Repeat play*5	Press 4 ↺ repeatedly. TRACK REPEAT/ALL REPEAT : Audio CD TRACK REPEAT/FOLDER REPEAT/ALL REPEAT : MP3/WMA/AAC/WAV/ FLAC file	ONE REPEAT/ALL REPEAT/REPEAT OFF : iPod or ANDROID
Random play*5	Press 3 ↻ repeatedly. ALL RANDOM/RANDOM OFF : Audio CD FOLDER RANDOM/ALL RANDOM/RANDOM OFF : MP3/WMA/AAC/WAV/ FLAC file SONG RANDOM/ALL RANDOM/RANDOM OFF : iPod or ANDROID	

*1 Do not leave the cable inside the car when not using.

*2 When connecting an Android device, "Press [VIEW] to install JVC MUSIC PLAY APP" is shown. Follow the instructions to install the application. You can also install the latest version of JVC MUSIC PLAY application on your Android device before connecting. For more information, visit <<http://www.jvc.net/cs/car/>>.

*3 For ANDROID: Applicable only when [AUTO MODE] is selected. (→ 9)

*4 For CD: Only for MP3/WMA/AAC files. This does not work for iPod/ANDROID.

*5 For iPod/ANDROID: Applicable only when [HEAD MODE]/[AUTO MODE] is selected. (→ 9)

CD/USB/iPod/ANDROID

Select control mode

While in iPod FRONT/iPod REAR/iPod USB source, press **5 MODE** repeatedly.

HEAD MODE: Control iPod from this unit.

IPHONE MODE: Control iPod using the iPod itself. However, you can still play/pause or file skip from this unit.

While in ANDROID FRONT/ANDROID REAR/ANDROID source, press **5 MODE** repeatedly.

AUTO MODE: Control Android device from this unit via JVC MUSIC PLAY application installed in the Android device.

AUDIO MODE: Control Android device using the Android device itself via other media player applications installed in the Android device. However, you can still play/pause or file skip from this unit.

Select music drive

While in USB FRONT/USB REAR/USB source, press **5 MODE** repeatedly.

Stored songs in the following drive will be played back.

- Selected internal or external memory of a smartphone (Mass Storage Class).
- Selected drive of a multiple drives device.

Settings to use JVC Remote application

JVC Remote application is designed to control the JVC car receiver's operations from the iPhone/iPod (via USB input terminal).

Preparation:

Install the latest version of JVC Remote application on your device before connecting. For more information, visit <<http://www.jvc.net/cs/car/>>.

You can make the settings in the same way as connection via Bluetooth. (→ 22)

Select a file from a folder/list

For iPod/ANDROID, applicable only when [HEAD MODE]/[AUTO MODE] is selected.

- 1 Press **Q / ↵**.
- 2 Turn the volume knob to select a folder/list, then press the knob.
- 3 Turn the volume knob to select a file, then press the knob.

Quick search (applicable only for CD, USB FRONT, USB REAR, USB, ANDROID FRONT, ANDROID REAR and ANDROID source)

If you have many files, you can search through them quickly.

Turn the volume knob quickly to browse through the list quickly.

Alphabet search (applicable only for iPod FRONT, iPod REAR, iPod USB, ANDROID FRONT, ANDROID REAR and ANDROID source)

You can search for a file according to the first character.

For iPod FRONT/iPod REAR/iPod USB source

Press **2 ▲ / 1 ▼** or turn the volume knob quickly to select the desired character (A to Z, 0 to 9, OTHERS).

- Select "OTHERS" if the first character is other than A to Z, 0 to 9.

For ANDROID FRONT/ANDROID REAR/ANDROID source

1 Press **2 ▲ / 1 ▼** to enter character search.

2 Turn the volume knob to select the desired character.

^A^: Upper case letters (A to Z)

A: Lower case letters (a to z)

-0-: Numbers (0 to 9)

-OTHERS-: Character other than A to Z, 0 to 9

3 Press the volume knob to start searching.

- To return to the previous setting item, press **Q / ↵**.
- To cancel, press and hold **Q / ↵**.

Pandora® (except KD-R792BT)

Preparation:

Install the latest version of the Pandora application on your device (iPhone/iPod touch), then create an account and log in to Pandora.

- Select [ON] for [PANDORA SRC] in [SOURCE SELECT]. (→ 4)

Start listening

- 1 Open the Pandora application on your device.
- 2 Connect your device to the USB input terminal.

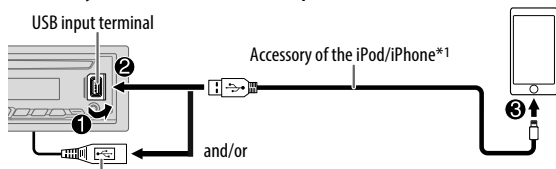

KD-R995BTS: You can also connect to the USB cable from the rear of the unit.

- 3 Press **SRC** repeatedly to select PANDORA FRONT/PANDORA REAR/PANDORA.
Broadcast starts automatically.

To	On the faceplate	On the remote control
Playback/pause	Press the volume knob.	Press
Skip a track	Press .	Press .
Thumbs up or thumbs down*2	Press 2 ▲ / 1 ▼ .	Press .

*1 Do not leave the cable inside the car when not using.

*2 If thumbs down is selected, the current track is skipped.

Create and store a new station

- 1 Press **Q / ↵**.
- 2 Turn the volume knob to select [NEW STATION], then press the knob.
- 3 Turn the volume knob to select [FROM TRACK] or [FROM ARTIST], then press the knob.
A new station is created based on the current song or artist.
- 4 Press and hold one of the number buttons (**3, 4, 5 or 6**) to store.

To select a stored station: Press one of the number buttons (**3, 4, 5 or 6**).

Search for a registered station

- 1 Press **Q / ↵**.
- 2 Turn the volume knob to select an item, then press the knob.
[BY DATE]: According to the registered date
[A-Z]: By alphabetical order
- 3 Turn the volume knob to select the desired station, then press the knob.

To cancel, press and hold **Q / ↵**.

Bookmark current song information

Press and hold the volume knob.

"BOOKMARKED" appears and the information is stored to your device.

- The bookmark is available on your Pandora account but not on this unit.

iHeartRadio® (except KD-R792BT)

Preparation:

Install the latest version of iHeartAuto application on your device (iPhone/iPod touch), then create an account and log in to iHeartRadio.

- Select [ON] for [IHEART SRC] in [SOURCE SELECT]. (→ 4)

Start listening

- 1 Open the iHeartAuto application on your device.
- 2 Connect your device to the USB input terminal.

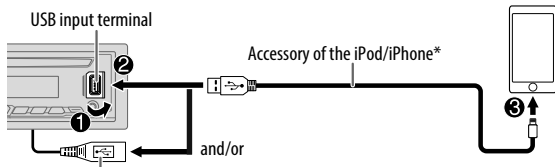

KD-R995BTS: You can also connect to the USB cable from the rear of the unit.

- 3 Press **SRC** repeatedly to select IHEARTRADIO-F/IHEARTRADIO-R/IHEARTRADIO.
Broadcast starts automatically

* Do not leave the cable inside the car when not using.

To	On the faceplate	On the remote control
Playback/pause	Press the volume knob.	Press X .
Skip a track for custom station	Press ▶▶ .	Press ▶ .
Thumbs up or thumbs down	Press 2 ▲ / 1 ▼ .	Press ▲ / ▼ .
Create a new/custom station	Press and hold the volume knob.	(Not available)
Scan for live station	<ol style="list-style-type: none">1 Press 3 to start scanning.2 Press 3 again to listen to the station.	(Not available)

Search and store a station

- 1 Press **Q / ↵**.
- 2 Turn the volume knob to select a category, then press the knob.
- 3 Turn the volume knob to select the desired station, then press the knob.
When a city list appears, you can search cities in alphabetical order by turning the volume knob quickly.

To cancel, press and hold **Q / ↵**.

To store a station: Press and hold one of the number buttons (**4**, **5** or **6**).

To select a stored station: Press one of the number buttons (**4**, **5** or **6**).

Spotify

Preparation:

Install the latest version of the Spotify application on your device (iPhone/iPod touch), then create an account and log in to Spotify.

- Select [ON] for [SPOTIFY SRC] in [SOURCE SELECT]. (➔ 4)

Start listening

- 1 Open the Spotify application on your device.
- 2 Connect your device to the USB input terminal.

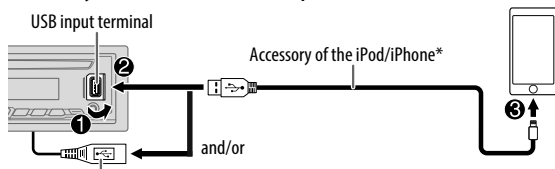

KD-R995BTS: You can also connect to the USB cable from the rear of the unit.

- 3 Press **SRC** repeatedly to select SPOTIFY FRONT/SPOTIFY REAR/SPOTIFY.

Broadcast starts automatically

- * Do not leave the cable inside the car when not using.

To	On the faceplate	On the remote control
Playback/pause	Press the volume knob.	Press
Skip a track	Press *1 / .	Press *1 / .
Thumbs up or thumbs down*2	Press 2 ▲ / 1 ▼ .	Press / .
Start radio	Press and hold 5 .	(Not available)

To	On the faceplate	On the remote control
Repeat play*3	Press 4 repeatedly. ALL REPEAT, ONE REPEAT*1, REPEAT OFF	(Not available)
Random play*3	Press 3 repeatedly*1. ALL RANDOM, RANDOM OFF	(Not available)

*1 Available for premium account users only.

*2 This feature is available for tracks in Radio only. If thumbs down is selected, the current track is skipped.

*3 Available for tracks in Playlists only.

Save favorite song information

While listening to the Radio on Spotify...

Press and hold the volume knob.

"SAVED" appears and the information is stored to "Your Music" or "Your Library" on your Spotify account.

To unsave, repeat the same procedure.

"REMOVED" appears and the information is removed from "Your Music" or "Your Library" on your Spotify account.

Search for a song or station

- 1 Press **Q** / .
- 2 Turn the volume knob to select a list type, then press the knob. The list types displayed differ depending on the information sent from Spotify.
- 3 Turn the volume knob to select the desired song or station, then press the knob. You can browse through the list quickly by turning the volume knob quickly.

To cancel, press and hold **Q** / .

SiriusXM® Radio (for KD-R995BTS/KD-R990BTS/KD-R895BTS/KD-RD99BTS/KD-R99MBS)

Only SiriusXM® brings you more of what you love to listen to, all in one place. Get over 140 channels, including commercial-free music plus the best sports, news, talk, comedy and entertainment. Welcome to the world of satellite radio. A SiriusXM Vehicle Tuner and Subscription are required. For more information, visit <www.siriusxm.com>.

Preparation:

- 1 Connect the optional SiriusXM Vehicle Tuner (commercially available).

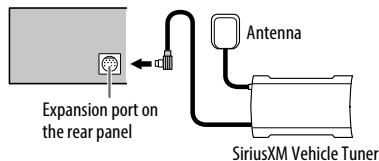

- 2 Check your Radio ID for activation.

The SiriusXM Radio ID is required for activation and can be found by tuning to Channel 0 as well as on the label found on the SiriusXM Vehicle Tuner and its packaging.

The Radio ID does not include the letters I, O, S or F.

- 3 Activate the subscription.

For users in the U.S.A.:

Online: Go to <www.siriusxm.com>

Phone: Call 1-866-635-2349

For users in Canada:

Online: Go to <www.siriusxm.ca/activatexm>

Phone: Call 1-877-438-9677

- 4 Press **SRC** repeatedly to select SIRIUS XM to start updating.

Start listening

- 1 Press **SRC** repeatedly to select SIRIUS XM.
- 2 Press **Q** / **↵**.
"Q" lights up.
- 3 Turn the volume knob to select a CATEGORY, then press the knob.
- 4 Turn the volume knob to select a category from the list, then press the knob.
If "ALL CHANNEL" is selected, all the available channels will be shown.
- 5 Turn the volume knob to select a channel, then press the knob.
(or)
Press **◀◀** / **▶▶** to search for a channel manually.
• Pressing and holding **◀◀** / **▶▶** changes the channel rapidly.

If a locked channel or a mature channel is selected, a pass code input screen appears. Enter the pass code to receive the channel. (→ 15)

Settings in memory

You can store up to 18 channels.

Store a channel

While listening to a channel...

Press and hold one of the number buttons (1 to 6).

(or)

- 1 Press and hold the volume knob until "PRESET MODE" flashes.
- 2 Turn the volume knob to select a preset number, then press the knob.
The preset number flashes and "MEMORY" appears.

Select a stored channel

Press one of the number buttons (1 to 6).

(or)

- 1 Press **Q** / **↵**.
- 2 Turn the volume knob to select PRESET, then press the knob.
- 3 Turn the volume knob to select a preset number, then press the knob.

(or)

Press **▲** / **▼** on the remote control.











SiriusXM® Radio (for KD-R995BTS/KD-R990BTS/KD-R895BTS/KD-RD99BTS/KD-R99MBS)

SiriusXM Replay™

While listening to a channel...

- 1 Press the volume knob.
"⏸" lights up and the unit memorizes this paused position.
- 2 Press the volume knob to start Replay.
Replay starts from the paused position in step 1.

During Replay...

To	On the faceplate	On the remote control
Playback/pause	Press the volume knob.	Press  .
Skip backward/ forward	Press   .	Press   .
Rewind/Fast-forward	Press and hold   .	Press and hold   .
Go to Live and exit Replay	Press and hold the volume knob. <ol style="list-style-type: none">1 Press .2 Turn the volume knob to select LIVE, then press the knob.	Press and hold  .

SmartFavorites and TuneStart™

User preset channels are initially assigned as the SmartFavorites channels. SmartFavorite channel is available with SXV200 or later SiriusXM tuner models. The SiriusXM Vehicle Tuner automatically buffers the broadcast audio content of the SmartFavorites channels in the background.



Using SXV200: This unit can assign a maximum of 6 SmartFavorites channels. If you try to assign the 7th channel, an error beep tone will be heard. Initially, preset channels 1 to 6 are assigned as SmartFavorites.

Using SiriusXM tuner models later than SXV200: This unit can assign a maximum of 18 SmartFavorites channels. Initially, all preset channels are assigned as SmartFavorites.

- "*" appears at the last character of the channel name for the SmartFavorites channels.

When you select a SmartFavorite channel, you can rewind and replay up to 30 minutes of any of the missed news, talk, sports or music content.

- Playback starts from the beginning of the song if [TUNE START] is set to [ON] (➔ 15) for most music channels stored as a SmartFavorite.

To	On the faceplate
Select a stored SmartFavorite channel	Press one of the number buttons (1 to 6). <ol style="list-style-type: none">1 Press .2 Turn the volume knob to select PRESET, then press the knob.3 Turn the volume knob to select a preset number, then press the knob.
Cancel SmartFavorites channels	<ol style="list-style-type: none">1 Press .2 Turn the volume knob to select PRESET, then press the knob.3 Turn the volume knob to select a preset number, then press and hold the knob. "*" is removed from the last character.
Reassign SmartFavorites channels	Repeat steps 1 to 3 of cancelling SmartFavorites channels. "*" appears at the last character.

SiriusXM® Radio (for KD-R995BTS/KD-R990BTS/KD-R895BTS/KD-RD99BTS/KD-R99MBS)

TuneScan™

You can get a short preview of the songs that you have missed on each of your SmartFavorites music channels or currently tuned music channel.

- 1 Press **Q** / **↵**.
- 2 Turn the volume knob to select **TUNE SCAN**, then press the knob. Scanning start for the first 6 seconds of the recorded music contents.
 - To listen to the current song, press the volume knob to stop scanning. The unit continues playing the current song.
 - To select the previous/next song, press **◀** / **▶**.
 - To cancel scanning, press and hold the volume knob. Playback returns to the channel before you entered TuneScan.

SiriusXM settings

- 1 Press and hold **☐** - **✱**.
- 2 Turn the volume knob to select an item (see the following table), then press the knob.
- 3 Repeat step 2 until the desired item is selected/activated or follow the instructions stated on the selected item.
- 4 Press **☐** - **✱** to exit.

To return to the previous setting item, press **Q** / **↵**.

Default: **XX**

SIRIUS XM

- | | |
|---------------------|---|
| CHANNEL LOCK | To unlock settings: <ol style="list-style-type: none">1 Turn the volume knob to select a number.2 Press ◀ / ▶ to move to the entry position.3 Repeat steps 1 and 2 to enter the current pass code. (Initial pass code is 0000.)4 Press the volume knob to confirm. |
|---------------------|---|

CODE SET	<ol style="list-style-type: none">1 Press the volume knob to enter [NEW CODE].2 Turn the volume knob to select a number.3 Press ◀ / ▶ to move to the entry position.4 Repeat steps 2 and 3 to enter a new 4-digit pass code.5 Press the volume knob to confirm.6 Repeat steps 2 to 5 to reconfirm the pass code.<ul style="list-style-type: none">• Make a note of the new pass code to enter channel lock settings for next time.
LOCK SETTING	MATURE CH: Selects the SiriusXM-defined lock setting. ; USER DEFINED: Selects the individual channels the user wants to lock. ; OFF: Cancels.
CHANNEL EDIT *1	<ol style="list-style-type: none">1 Turn the volume knob to select a category, then press the knob.2 Turn the volume knob to select a channel you want to lock, then press the knob. "L" appears in front of the channel number.3 Press and hold Q / ↵ to exit.
CHANNEL CLEAR *1	YES: Clears all the locked channels. ; NO: Cancels.
TUNE START *2	ON: All qualified music channels in the SmartFavorites will start playback from the beginning of the song. ; OFF: Cancels.
SIGNAL LEVEL	Shows the strength (NO SIGNAL/WEAK/GOOD/STRONG) of the current received signal.
BUFFER USAGE	Shows the memory usage (0% to 100%) for Replay buffer.
SXM RESET	YES: Resets stored channel and lock setting to default. ; NO: Cancels.

*1 Displayed only when **[USER DEFINED]** is selected.

*2 Available only if the connected SiriusXM Vehicle Tuner is SXV200 or later that supports SmartFavorites.

BLUETOOTH — Connection

Supported Bluetooth profiles

- Hands-Free Profile (HFP)
- Advanced Audio Distribution Profile (A2DP)
- Audio/Video Remote Control Profile (AVRCP)
- Serial Port Profile (SPP)
- Phonebook Access Profile (PBAP)

Supported Bluetooth codecs

- Sub Band Codec (SBC)
- Advanced Audio Coding (AAC)

Connect the microphone

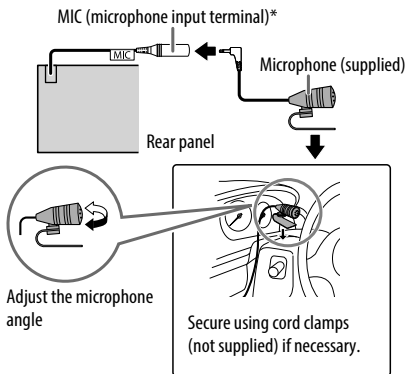

* For the location of the microphone input terminal/microphone input jack, refer to page “Connecting external amplifiers” on page 43.

Pair and connect a Bluetooth device for the first time

- 1 Press **ⓄSRC** to turn on the unit.
 - 2 Search and select “KD-R9**BTS”/“KD-R8**BTS”/“KD-R7**BT”/“KD-RD9*BTS”/“KD-RD7*BT”/“KD-R9*MBS” on the Bluetooth device.
“BT PAIRING” flashes on the display.
 - For some Bluetooth devices, you may need to enter the Personal Identification Number (PIN) code immediately after searching.
 - 3 Perform (A) or (B) depending on what appears on the display.
For some Bluetooth devices, pairing sequence may vary from the steps described below.
(A) “[Device Name]” → “XXXXXX” → “VOL – YES” → “BACK – NO”
“XXXXXX” is a 6-digit passkey randomly generated during each pairing.
 - 1 Ensure that the passkeys appear on the unit and Bluetooth device are the same.
 - 2 Press the volume knob to confirm the passkey.
 - 3 Operate the Bluetooth device to confirm the passkey.
(B) “[Device Name]” → “VOL – YES” → “BACK – NO”
 - 1 Press the volume knob to start pairing.
 - 2 • If “PAIRING” → “PIN 0000” scrolls on the display, enter the PIN code “0000” into the Bluetooth device.
You can change to a desired PIN code before pairing. (→ 20)
• If only “PAIRING” appears, operate the Bluetooth device to confirm pairing.
- “PAIRING COMPLETED” appears when pairing is completed and “**Ⓞ**” will light up when the Bluetooth connection is established.
- This unit supports Secure Simple Pairing (SSP).
 - Up to five devices can be registered (paired) in total.
 - Once the pairing is completed, the Bluetooth device will remain registered in the unit even if you reset the unit. To delete the paired device, → 20, [DEVICE DELETE].
 - A maximum of two Bluetooth phones and one Bluetooth audio device can be connected at any time.
However, while in BT AUDIO source, you can connect to five Bluetooth audio devices and switch between these five devices. (→ 21)
 - Some Bluetooth devices may not automatically connect to the unit after pairing. Connect the device to the unit manually.
 - Refer to the instruction manual of the Bluetooth device for more information.

Auto Pairing

When you connect iPhone/iPod touch/Android device to the USB input terminal, pairing request (via Bluetooth) is automatically activated.

Press the volume knob to pair once you have confirmed the device name.

- Automatic pairing request is activated only if:
- Bluetooth function of the connected device is turned on.
 - [AUTO PAIRING] is set to [ON]. (➔ 20)
 - JVC MUSIC PLAY application is installed on the Android device (➔ 8) and [AUTO MODE] is selected (➔ 9).

BLUETOOTH — Mobile phone

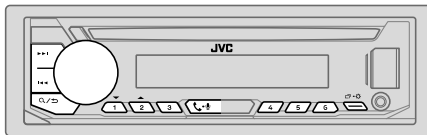

Receive a call

When there is an incoming call:

- **KD-R995BTS/KD-R990BTS/KD-R895BTS/KD-RD99BTS/KD-R99MBS:**
The buttons will blink in the color you have selected in [RING COLOR]. (➔ 18)
- **KD-R792BT/KD-R790BT/KD-RD79BT:**
The buttons will blink in the blinking pattern you have selected in [RING ILLUMI]. (➔ 18)
- The unit answers the call automatically if [AUTO ANSWER] is set to a selected time. (➔ 18)

During a call:

- **KD-R995BTS/KD-R990BTS/KD-R895BTS/KD-RD99BTS/KD-R99MBS:**
The buttons stop blinking and illuminate in the color you have selected in [RING COLOR]. (➔ 18)
- **KD-R792BT/KD-R790BT/KD-RD79BT:**
The buttons stop blinking.
- If you turn off the unit or detach the faceplate, the Bluetooth connection is disconnected.

The following operations may differ or not available depending on the connected phone.

To	On the faceplate	On the remote control
First incoming call...		
Answer a call	Press or the volume knob.	Press .
Reject a call	Press and hold or the volume knob.	Press and hold .
End a call	Press and hold or the volume knob.	Press and hold .

BLUETOOTH®

To	On the faceplate	On the remote control
While talking on the first incoming call...		
Answer another incoming call and hold the current call	Press - or the volume knob.	(Not available)
Reject another incoming call	Press and hold - or the volume knob.	(Not available)
While having two active calls...		
End current call and activate held call	Press and hold - or the volume knob.	Press and hold / / / .
Swap between the current call and held call	Press - .	(Not available)
Adjust the phone volume* ¹ [00] to [35] (Default: [15])	Turn the volume knob during a call.	Press VOL + * ² or VOL - during a call.
Switch between hands-free and private talk modes* ³	Press / during a call.	(Not available)

*¹ This adjustment will not affect the volume of the other sources.

*² Press and hold **VOL +** to continuously increase the volume to 15.

*³ Operations may vary according to the connected Bluetooth device.

Improve the voice quality

While talking on the phone...

- 1 Press and hold - .
- 2 Turn the volume knob to select an item (see the following table), then press the knob.
- 3 Repeat step 2 until the desired item is selected or activated.
- 4 Press - to exit.

To return to the previous setting item, press / .

Default: **XX**

MIC GAIN	LEVEL -10 to LEVEL +10 (LEVEL -04): The sensitivity of the microphone increases as the number increased.
NR LEVEL	LEVEL -05 to LEVEL +05 (LEVEL 00): Adjust the noise reduction level until the least noise is being heard during a phone conversation.
ECHO CANCEL	LEVEL -05 to LEVEL +05 (LEVEL 00): Adjust the echo cancellation delay time until the least echo is being heard during a phone conversation.

Make the settings for receiving a call

- 1 Press - to enter Bluetooth mode.
- 2 Turn the volume knob to select an item (see the following table), then press the knob.
- 3 Repeat step 2 until the desired item is selected or activated.

To return to the previous setting item, press / .

Default: **XX**

SETTINGS	
AUTO ANSWER	01 SEC to 30 SEC: The unit answers incoming call automatically in the selected time (in seconds). ; OFF : Cancels.
RING COLOR	KD-R995BTS/KD-R990BTS/KD-R895BTS/KD-RD998BTS/KD-R99MBS: COLOR 01 to COLOR 49 (COLOR 08): Selects the light color for the buttons as notification when there is an incoming call and during a call. ; OFF : Cancels.
RING ILLUMI	KD-R792BT/KD-R790BT/KD-RD79BT: BLINK 01 to BLINK 05 (BLINK 02): Selects the blinking pattern for the buttons as notification when there is an incoming call. ; OFF : Cancels.

BLUETOOTH®

BATT/SIGNAL* **KD-R995BTS/KD-R990BTS/KD-R895BTS/KD-RD99BTS/KD-R99MBS:**
AUTO: Shows the strength of the battery and signal when the unit detects a Bluetooth device and the Bluetooth device is connected. ; **OFF:** Cancels.

* Functionality depends on the type of the phone used.

Make a call

You can make a call from the call history, phonebook, or dialing the number. Call by voice is also possible if your mobile phone has the feature.

- 1 Press **📞** - **📞** to enter Bluetooth mode.
“(First device name)” appears.
 - If two Bluetooth phones are connected, press **📞** - **📞** again to switch to another phone.
“(Second device name)” appears.
- 2 Turn the volume knob to select an item (see the following table), then press the knob.
- 3 Repeat step 2 until the desired item is selected/activated or follow the instructions stated on the selected item.

To return to the previous setting item, press **🔍** / **🏠**.

RECENT CALL (Applicable only if the phone supports PBAP.)
1 Press the volume knob to select a name or a phone number.

- “<” indicates call received, “>” indicates call made, “M” indicates call missed.
- “NO HISTORY” appears if there is no recorded call history or call number.

2 Press the volume knob to call.

PHONEBOOK (Applicable only if the phone supports PBAP.)
1 Press **2 ▲** / **1 ▼** to select the desired letter (A to Z, 0 to 9, and OTHERS).

- “OTHERS” appears if the first character is other than A to Z, 0 to 9.

2 Turn the volume knob to select a name, then press the knob.
3 Turn the volume knob to select a phone number, then press the knob to call.

- The phonebook of the connected phone is automatically transferred to the unit when pairing.
- This unit can display only non-accent letters. (Accent letters such as “Ú” is shown as “U”.)

DIAL NUMBER 1 Turn the volume knob to select a number (0 to 9) or character (*, #, +).
2 Press **⏪** / **⏩** to move the entry position.
Repeat steps 1 and 2 until you finish entering the phone number.
3 Press the volume knob to call.

VOICE Speak the name of the contact you want to call or the voice command to control the phone functions. (➡ **Make a call using voice recognition**)

Make a call using voice recognition

- 1 Press and hold **📞** - **📞** to activate the connected phone.
 - 2 Speak the name of the contact you want to call or the voice command to control the phone functions.
- Supported Voice Recognition features vary for each phone. Refer to the instruction manual of the connected phone for details.
 - This unit also supports the intelligent personal assistant function of iPhone.

Settings in memory

Store a contact in memory

You can store up to 6 contacts into the number buttons (1 to 6).

- 1 Press **📞** - **📞** to enter Bluetooth mode.
- 2 Turn the volume knob to select [RECENT CALL], [PHONEBOOK] or [DIAL NUMBER], then press the knob.
- 3 Turn the volume knob to select a contact or enter a phone number.
If a contact is selected, press the volume knob to show the phone number.
- 4 Press and hold one of the number buttons (1 to 6).
“MEMORY P(selected preset number)” appears when the contact is stored.

To erase a contact from the preset memory, select [DIAL NUMBER] in step 2 and store a blank number.

BLUETOOTH®

Make a call from memory

- 1 Press - to enter Bluetooth mode.
- 2 Press one of the number buttons (1 to 6).
- 3 Press the volume knob to call.
"NO PRESET" appears if there is no contact stored.

Bluetooth mode settings

- 1 Press and hold - .
- 2 Turn the volume knob to select an item (see the following table), then press the knob.
- 3 Repeat step 2 until the desired item is selected/activated or follow the instructions stated on the selected item.
- 4 Press - to exit.

To return to the previous setting item, press / .

Default: **XX**

BT MODE	
PHONE SELECT*	Selects the phone or audio device to connect or disconnect. "X" appears in front of the device name when connected.
AUDIO SELECT*	">" appears in front of the current playback audio device.
DEVICE DELETE	<ol style="list-style-type: none">1 Turn the volume knob to select a device to delete, then press the knob.2 Turn the volume knob to select [YES] or [NO], then press the knob.
PIN CODE EDIT (0000)	Changes the PIN code (up to 6 digits). <ol style="list-style-type: none">1 Turn the volume knob to select a number.2 Press / to move the entry position. Repeat steps 1 and 2 until you finish entering the PIN code.3 Press the volume knob to confirm.
RECONNECT	ON: The unit automatically reconnect when the last connected Bluetooth device is within range. ; OFF: Cancels.
AUTO PAIRING	ON: The unit automatically pair supported Bluetooth device (iPhone/iPod touch/Android device) when it is connected through USB input terminal. Depending on the operating system of the connected device, this function may not work. ; OFF: Cancels.

INITIALIZE	YES: Initializes all the Bluetooth settings (including stored pairing, phonebook, and etc.). ; NO: Cancels.
INFORMATION	MY BT NAME: Displays the unit name ("KD-R9xxBTS"/"KD-R8xxBTS"/"KD-R7x*BT"/"KD-RD9x*BTS"/"KD-RD7*BT"/"KD-R9x*MBS"). ; MY ADDRESS: Shows address of this unit.

* You can only connect a maximum of two Bluetooth phones and one Bluetooth audio device at any time.

Bluetooth compatibility check mode

You can check the connectivity of the supported profile between the Bluetooth device and the unit.

• Make sure there is no Bluetooth device paired.

- 1 Press and hold - .
- "BLUETOOTH" ↔ "CHECK MODE" appears. "SEARCH NOW USING PHONE" → "PIN IS 0000" scrolls on the display.
- 2 Search and select "KD-R9xxBTS"/"KD-R8xxBTS"/"KD-R7x*BT"/"KD-RD9x*BTS"/"KD-RD7*BT"/"KD-R9x*MBS" on the Bluetooth device within 3 minutes.
 - 3 Perform (A), (B) or (C) depending on what appears on the display.
 - (A) "PAIRING" → "XXXXXX" (6-digit passkey): Ensure that the same passkey appears on the unit and Bluetooth device, then operate the Bluetooth device to confirm the passkey.
 - (B) "PAIRING" → "PIN IS 0000": Enter "0000" on the Bluetooth device.
 - (C) "PAIRING": Operate the Bluetooth device to confirm pairing.

BLUETOOTH®

After pairing is successful, "PAIRING OK"

➔ "[Device Name]" appears and Bluetooth compatibility check starts.

If "CONNECT NOW USING PHONE" appears, operate the Bluetooth device to allow phonebook access to continue.

"TESTING" flashes on the display.

The connectivity result flashes on the display.

"PAIRING OK" and/or "HANDS-FREE OK"*1 and/or "AUD.STREAM OK"*2 and/or "PBAP OK"*3 : Compatible

*1 Compatible with Hands-Free Profile (HFP)

*2 Compatible with Advanced Audio Distribution Profile (A2DP)

*3 Compatible with Phonebook Access profile (PBAP)

After 30 seconds, "PAIRING DELETED" appears to indicate that pairing has been deleted, and the unit exits check mode.

- To cancel, press and hold **SRC** to turn off the power, then turn on the power again.

BLUETOOTH — Audio

While in BT AUDIO source, you can connect to five Bluetooth audio devices and switch between these five devices.

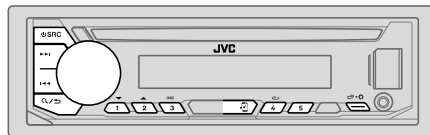

Audio player via Bluetooth

- 1 Press **SRC** repeatedly to select BT AUDIO (or press **SOURCE** on the remote control).
 - Pressing **BT** enters BT AUDIO directly.
- 2 Operate the Bluetooth audio player to start playback.

To	On the faceplate	On the remote control
Playback/pause	Press the volume knob.	Press ⏮ .
Select group or folder	Press 2 ▲ / 1 ▼ .	Press ▲ / ▼ .
Reverse skip/Forward skip	Press ⏪ / ⏩ .	Press ◀ / ▶ .
Reverse/Fast-forward	Press and hold ⏪ / ⏩ .	Press and hold ◀ / ▶ .
Repeat play	Press 4 ↺ repeatedly. TRACK REPEAT, ALL REPEAT, REPEAT OFF	(Not available)
Random play	Press 3 ↻ repeatedly. GROUP RANDOM, ALL RANDOM, RANDOM OFF	(Not available)
Select a file from a folder/ list	Refer to "Select a file from a folder/list" on page 9.	(Not available)
Switch between connected Bluetooth audio devices	Press 5 *	(Not available)

* Pressing the "Play" key on the connected device itself also causes switching of sound output from the device.





Operations and display indications may differ according to their availability on the connected device.



Settings to use JVC Remote application

JVC Remote application is designed to control the JVC car receiver's operations from the iPhone/iPod (via Bluetooth or via USB input terminal) or Android smartphone (via Bluetooth).

Preparation:

Install the latest version of JVC Remote application on your device before connecting. For more information, visit <[http://www.jvc.net/cs/](http://www.jvc.net/cs/car/)>.

- 1 Press and hold  .
- 2 Turn the volume knob to select an item (see the following table), then press the knob.
- 3 Repeat step 2 until the desired item is selected or activated.
- 4 Press   to exit.

To return to the previous setting item, press  / .

Default: **XX**

REMOTE APP	
SELECT	Select the device (IOS or ANDROID) to use the application.
IOS	<p>YES: Selects iPhone/iPod to use the application via Bluetooth or connected via USB input terminal. ; NO: Cancels.</p> <p>If IOS is selected, select iPod BT source (or iPod USB if your iPhone/iPod is connected via USB input terminal) to activate the application.</p> <ul style="list-style-type: none"> • The connectivity of the application will be interrupted or disconnected if: <ul style="list-style-type: none"> – You change from iPod BT source to any playback source connected via the USB input terminal. – You change from iPod USB source to iPod BT source.
ANDROID	YES: Selects Android smartphone to use the application via Bluetooth. ; NO: Cancels.
ANDROID LIST*	Selects the Android smartphone to use from the list.

* Displayed only when [ANDROID] of [SELECT] is set to [YES].

STATUS

Shows the status of the selected device.

IOS CONNECTED: You are able to use the application using the iPhone/iPod connected via Bluetooth or USB input terminal.

IOS NOT CONNECTED: No IOS device is connected to use the application.

ANDROID CONNECTED: You are able to use the application using the Android smartphone connected via Bluetooth.

ANDROID NOT CONNECTED: No Android device is connected to use the application.

Listen to iPhone/iPod via Bluetooth

You can listen to the songs on the iPhone/iPod via Bluetooth on this unit.

Press  **SRC** repeatedly to select iPod BT.

- You can operate the iPod/iPhone in the same way as iPod/iPhone via USB input terminal. (➡ 8)
- If you plug in an iPhone/iPod to the USB input terminal while listening to iPod BT source, the source automatically change to iPod USB. Press  **SRC** to select iPod BT if the device is still connected via Bluetooth.

BLUETOOTH®

Internet radio via Bluetooth

You can listen to internet radio (Pandora, iHeartRadio and Spotify) on the iPhone/iPod touch/Android device via Bluetooth on this unit.

- Make sure the USB input terminal is not connected to any device.

Listen to Pandora (except KD-R792BT)

Preparation:

Select [ON] for [PANDORA SRC] in [SOURCE SELECT]. (→ 4)

- 1 Open the Pandora application on your device.
- 2 Connect your device via Bluetooth connection. (→ 16)
- 3 Press **ⓄSRC** repeatedly to select PANDORA (for iPhone/iPod) or PANDORA BT (for Android device).

The source switches and broadcast starts automatically.

- You can operate Pandora in the same way as Pandora via USB input terminal. (→ 10)

Listen to iHeartRadio (except KD-R792BT)

Preparation:

Select [ON] for [IHEART SRC] in [SOURCE SELECT]. (→ 4)

- 1 Open the iHeartAuto application on your device.
- 2 Connect your device via Bluetooth connection. (→ 16)
- 3 Press **ⓄSRC** repeatedly to select IHEART RADIO.

The source switches and broadcast starts automatically.

- You can operate iHeartRadio in the same way as iHeartRadio via USB input terminal. (→ 11)

Listen to Spotify

Preparation:

Select [ON] for [SPOTIFY SRC] in [SOURCE SELECT]. (→ 4)

- 1 Open the Spotify application on your device.
- 2 Connect your device via Bluetooth connection. (→ 16)
- 3 Press **ⓄSRC** repeatedly to select SPOTIFY (for iPhone/iPod) or SPOTIFY BT (for Android device).

The source switches and broadcast starts automatically.

- You can operate Spotify in the same way as Spotify via USB input terminal. (→ 12)

AUX

Use a portable audio player

1 Connect a portable audio player (commercially available).

3.5 mm (1/8") stereo mini plug with "L" shaped connector (commercially available)

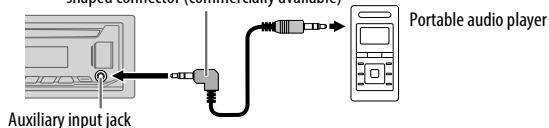

2 Select [ON] for [BUILT-IN AUX] in [SOURCE SELECT]. (→ 4)

3 Press **SRC** repeatedly to select AUX.

4 Turn on the portable audio player and start playback.



Use a 3-core plug head stereo mini plug for optimum audio output.

AUDIO SETTINGS

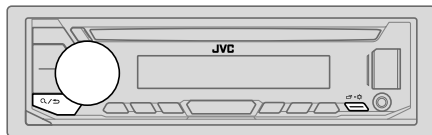

1 Press and hold **⏏**.

2 Turn the volume knob to select an item (see the following table), then press the knob.

3 Repeat step 2 until the desired item is selected/activated or follow the instructions stated on the selected item.

4 Press **⏏** to exit.

To return to the previous setting item, press **Q/▷**.

Default: **XX**

EQ SETTING

PRESET EQ

Select a preset equalizer suitable to the music genre.

- Select [USER] to use the settings made in [EASY EQ] or [PRO EQ].

FLAT/DRVN 3/DRVN 2/DRVN 1/HARD ROCK/HIP HOP/JAZZ/POP/R&B/USER/CLASSICAL

Drive equalizer (**DRVN 3/DRVN 2/DRVN 1**) boosts specific frequencies in the audio signal to reduce the noise heard from outside the car or running noise of the tyres.

EASY EQ

Adjust your own sound settings.

- The settings are stored to [USER].
- The settings made may affect the current settings of [PRO EQ].

SUB.W SP*1*2: **00 to +06** (Default: **+03**)

SUB.W*1*3: **-50 to +10** **00**

BASS: **LVL-09 to LVL+09** **LVL 00**

MID: **LVL-09 to LVL+09** **LVL 00**

TRE: **LVL-09 to LVL+09** **LVL 00**

*1, *2, *3: (→ 25)

AUDIO SETTINGS

PRO EQ	Adjust your own sound settings. • The settings are stored to [USER]. • The settings made may affect the current settings of [EASY EQ].
62.5HZ	LEVEL -09 to LEVEL +09 (LEVEL 00): Adjusts the level to memorize for each source. (Before making an adjustment, select the source you want to adjust.) ON: Turns on the extended bass. ; OFF: Cancels.
100HZ/160HZ/250HZ/400HZ/630HZ/1KHZ/1.6KHZ/2.5KHZ/4KHZ/6.3KHZ/10KHZ/16kHz	LEVEL -09 to LEVEL +09 (LEVEL 00): Adjusts the level to memorize for each source. (Before making an adjustment, select the source you want to adjust.)
Q FACTOR	1.35/1.50/2.00: Adjust the quality factor.
AUDIO CONTROL	
BASS BOOST	LEVEL +01 to LEVEL +05: Selects your preferred bass boost level. ; OFF: Cancels.
LOUDNESS	LEVEL 01/LEVEL 02: Boosts low or high frequencies to produce a well-balanced sound at low volume. ; OFF: Cancels.
SUB.W LEVEL *1	SPK-OUT *2 (Not applicable when 3-way crossover is selected.) SUB.W 00 to SUB.W +06 (SUB.W +03): Adjusts the output level of the subwoofer connected via speaker lead. (➔ 42)
	PRE-OUT *3 SUB.W -50 to SUB.W +10 (SUB.W 00): Adjusts the output level of the subwoofer connected to the lineout terminals (SW or REAR/SW) through an external amplifier. (➔ 43)
SUBWOOFER SET *3	ON: Turns on the subwoofer output. ; OFF: Cancels.
FADER	(Not applicable when 3-way crossover is selected.) POSITION R15 to POSITION F15 (POSITION 00): Adjusts the front and rear speaker output balance.
BALANCE *4	POSITION L15 to POSITION R15 (POSITION 00): Adjusts the left and right speaker output balance.
VOLUME ADJUST	LEVEL -15 to LEVEL +06 (LEVEL 00): Preset the initial volume level of each source (compared to the FM volume level). Before adjustment, select the source you want to adjust.
AMP GAIN	LOW POWER: Limits the maximum volume level to 25. (Select if the maximum power of each speaker is less than 50 W to prevent damaging the speakers.) ; HIGH POWER: The maximum volume level is 35.
SPK/PRE OUT	(Not applicable when 3-way crossover is selected.) Depending on the speaker connection method, select the appropriate setting to get the desired output. (➔ 26, Speaker output settings)
SPEAKER SIZE	Depending on the crossover type you have selected (➔ [X ' OVER TYPE]), 2-way crossover or 3-way crossover setting items will be shown. (➔ 27, Crossover settings)
X ' OVER	By default, 2-way crossover type is selected.
DTA SETTINGS	For settings, ➔ 28, Digital Time Alignment settings .
CAR SETTINGS	
X ' OVER TYPE	Caution: Adjust the volume before changing the [X ' OVER TYPE] to avoid the sudden increase or decrease of the output level.
2-WAY	(Displayed only when [3-WAY] is selected.) YES: Selects two way crossover type. ; NO: Cancels.
3-WAY	(Displayed only when [2-WAY] is selected.) YES: Selects three way crossover type. ; NO: Cancels.

*1 Displayed only when [SUBWOOFER SET] is set to [ON].

*2 For 2-way crossover: Displayed only when [SPK/PRE OUT] is set to [SUB.W/SUB.W]. (➔ 26)

*3 For 2-way crossover: Displayed only when [SPK/PRE OUT] is set to [REAR/SUB.W] or [SUB.W/SUB.W]. (➔ 26)

*4 This adjustment will not affect the subwoofer output.

AUDIO SETTINGS

SOUND EFFECT	
SPACE ENHANCE	(Not applicable for TUNER source.) SMALL/MEDIUM/LARGE: Virtually enhances the sound space. ; OFF: Cancels.
SND RESPONSE	LEVEL1/LEVEL2/LEVEL3: Virtually makes the sound more realistic. ; OFF: Cancels.
SOUND LIFT	LOW/MIDDLE/HIGH: Virtually adjust the sound position heard from the speakers. ; OFF: Cancels.
VOL LINK EQ	ON: Boosts the frequency to reduce the noise heard from outside the car or running noise of the tyres. ; OFF: Cancels.
K2 TECHNOLOGY	(Not applicable for TUNER source, SIRIUS XM source and AUX source.) ON: Improve the sound quality of compressed music. ; OFF: Cancels.

Speaker output settings [SPK/PRE OUT]

(Applicable only if [X ' OVER TYPE] is set to [2-WAY]) (→ 25)

Select the output setting for the speakers [SPK/PRE OUT], based on the speaker connection method.

■ Connection via lineout terminals

For connections through an external amplifier. (→ 43)

KD-R995BTS/KD-R895BTS/KD-R99MB5:

Setting on [SPK/PRE OUT]	Audio signal through lineout terminal		
	FRONT	REAR	SW
REAR/REAR (default)	Front speakers output	Rear speakers output	Subwoofer output
REAR/SUB.W	(Not available)	(Not available)	(Not available)
SUB.W/SUB.W	Front speakers output	L (left): Subwoofer output R (right): (Mute)	Subwoofer output

KD-R990BTS/KD-R792BTKD-RD99BTS:

Setting on [SPK/PRE OUT]	Audio signal through lineout terminal	
	FRONT	REAR/SW
REAR/REAR	Front speakers output	Rear speakers output
REAR/SUB.W (default)	Front speakers output	Subwoofer output
SUB.W/SUB.W	Front speakers output	Subwoofer output

KD-R790BT/KD-RD79BT:

Setting on [SPK/PRE OUT]	Audio signal through lineout terminal	
	REAR/SW	
REAR/REAR	Rear speakers output	
REAR/SUB.W (default)	Subwoofer output	
SUB.W/SUB.W	Subwoofer output	

■ Connection via speaker leads

For connections without using an external amplifier. However, with this settings you can also enjoy the subwoofer output. (→ 42)

Setting on [SPK/PRE OUT]	Audio signal through rear speaker lead	
	L (left)	R (right)
REAR/REAR	Rear speakers output	Rear speakers output
REAR/SUB.W	Rear speakers output	Rear speakers output
SUB.W/SUB.W	Subwoofer output	(Mute)

If [SUB.W/SUB.W] is selected:

- [120HZ] is selected in [SUBWOOFER LPF] and [THROUGH] is not available.
- [POSITION R02] is selected in [FADER] and selectable range is [POSITION R15] to [POSITION 00].

AUDIO SETTINGS

Crossover settings

Below are the available setting items for 2-way crossover and 3-way crossover.

▲ Caution

Select a crossover type according to how the speakers are connected.
(→ 42, 43)

If you select a wrong type:

- The speakers may damage.
- The output sound level may be extremely high or low.

SPEAKER SIZE

Selects according to the connected speaker size for optimum performance.

- The frequency and slope settings are automatically set for the crossover of the selected speaker.
- When 2-way crossover is selected, if [NONE] is selected for [TWEETER] of [FRONT], [REAR] and [SUBWOOFER] for [SPEAKER SIZE], the [X' OVER] setting of the selected speaker is not available.
- When 3-way crossover is selected, if [NONE] is selected for [WOOFER] of [SPEAKER SIZE], the [X' OVER] setting of [WOOFER] is not available.

X' OVER (crossover)

- [FRQ]/[F-HPF FRQ]/[R-HPF FRQ]/[SW LPF FRQ]/[HPF FRQ]/[LPF FRQ]: Adjusts the crossover frequency for the selected speakers (high pass filter or low pass filter).
If [THROUGH] is selected, all signals are sent to the selected speakers.
- [SLOPE]/[F-HPF SLOPE]/[R-HPF SLOPE]/[SW LPF SLOPE]/[HPF SLOPE]/[LPF SLOPE]: Adjusts the crossover slope.
Selectable only if a setting other than [THROUGH] is selected for the crossover frequency.
- [SW LPF PHASE]/[PHASE]: Selects the phase of the speaker output to be in line with the other speaker output.
- [GAIN LEFT]/[GAIN RIGHT]/[F-HPF GAIN]/[R-HPF GAIN]/[SW LPF GAIN]/[GAIN]: Adjusts the output volume of the selected speaker.

2-way crossover setting items

SPEAKER SIZE

FRONT	SIZE	3.5"/4"/4.75"/5"/6.5"/6.75"/7"/4×6/5×7/6×8/ 6×9/7×10
	TWEETER	SMALL/MIDDLE/LARGE/NONE (not connected)
REAR*1	SIZE	3.5"/4"/4.75"/5"/6.5"/6.75"/7"/4×6/5×7/6×8/6×9/7×10/ NONE (not connected)
SUBWOOFER*2*3	SIZE	6.5"/8"/10"/12"/15" OVER/NONE (not connected)

X' OVER

TWEETER	FRQ	1KHZ/1.6KHZ/2.5KHZ/4KHZ/5KHZ/6.3KHZ/8KHZ/ 10KHZ/12.5KHZ
	GAIN LEFT	-08DB to 00DB
	GAIN RIGHT	-08DB to 00DB
FRONT HPF	F-HPF FRQ	30HZ/40HZ/50HZ/60HZ/70HZ/80HZ/90HZ/100HZ/ 120HZ/150HZ/180HZ/220HZ/250HZ/THROUGH
	F-HPF SLOPE	-06DB/-12DB/-18DB/-24DB
	F-HPF GAIN	-08DB to 00DB
REAR HPF*1	R-HPF FRQ	30HZ/40HZ/50HZ/60HZ/70HZ/80HZ/90HZ/100HZ/ 120HZ/150HZ/180HZ/220HZ/250HZ/THROUGH
	R-HPF SLOPE	-06DB/-12DB/-18DB/-24DB
	R-HPF GAIN	-08DB to 00DB
SUBWOOFER LPF*2*3	SW LPF FRQ	30HZ/40HZ/50HZ/60HZ/70HZ/80HZ/90HZ/100HZ/ 120HZ/150HZ/180HZ/220HZ/250HZ/THROUGH
	SW LPF SLOPE	-06DB/-12DB/-18DB/-24DB
	SW LPF PHASE	REVERSE (180°)/NORMAL (0°)
	SW LPF GAIN	-08DB to 00DB

*1, *2, *3: (→ 28)

AUDIO SETTINGS

3-way crossover setting items

SPEAKER SIZE

TWEETER	SMALL/MIDDLE/LARGE
MID RANGE	3.5"/4"/4.75"/5"/6.5"/6.75"/7"/4×6/5×7/6×8/6×9
WOOFER*3	6.5"/8"/10"/12"/15" OVER/NONE (not connected)

X ' OVER

TWEETER	HPF FRQ	1KHZ/1.6KHZ/2.5KHZ/4KHZ/5KHZ/6.3KHZ/8KHZ/10KHZ/12.5KHZ
	SLOPE	-06DB/-12DB
	PHASE	REVERSE (180°)/NORMAL (0°)
	GAIN	-08DB to 00DB
MID RANGE	HPF FRQ	30HZ/40HZ/50HZ/60HZ/70HZ/80HZ/90HZ/100HZ/120HZ/ 150HZ/180HZ/220HZ/250HZ/THROUGH
	HPF SLOPE	-06DB/-12DB
	LPF FRQ	1KHZ/1.6KHZ/2.5KHZ/4KHZ/5KHZ/6.3KHZ/8KHZ/ 10KHZ/12.5KHZ/THROUGH
	LPF SLOPE	-06DB/-12DB
	PHASE	REVERSE (180°)/NORMAL (0°)
	GAIN	-08DB to 00DB
WOOFER*3	LPF FRQ	30HZ/40HZ/50HZ/60HZ/70HZ/80HZ/90HZ/100HZ/120HZ/ 150HZ/180HZ/220HZ/250HZ/THROUGH
	SLOPE	-06DB/-12DB
	PHASE	REVERSE (180°)/NORMAL (0°)
	GAIN	-08DB to 00DB

*1 Displayed only when [SPK/PRE OUT] is set to [REAR/REAR] or [REAR/SUB.W]. (→ 26)

*2 Except KD-R995BTS/KD-R895BTS/KD-R99MBS: Displayed only when [SPK/PRE OUT] is set to [REAR/SUB.W] or [SUB.W/SUB.W]. (→ 26)

*3 Displayed only when [SUBWOOFER SET] is set to [ON]. (→ 25)

Digital Time Alignment settings

Digital Time Alignment sets the delay time of the speaker output to create a more suitable environment for your vehicle.

- For more information, → 29, Determining the value for [DISTANCE] and [GAIN] of [DTA SETTINGS].

DTA SETTINGS

POSITION	Selects your listening position (reference point). ALL: Not compensating ; FRONT RIGHT: Front right seat ; FRONT LEFT: Front left seat ; FRONT ALL: Front seat • [FRONT ALL] is displayed only when [X ' OVER TYPE] is set to [2-WAY]. (→ 25)
DISTANCE*1	0FT to 20.01FT: Fine adjust the distance to compensate.
GAIN*1	-8DB to 0DB: Fine adjust the output volume of the selected speaker.
DTA RESET	YES: Resets the settings ([DISTANCE] and [GAIN]) of the selected [POSITION] to default. ; NO: Cancels.

CAR SETTINGS

CAR TYPE	COMPACT/FULL SIZE CAR/WAGON/MINIVAN/SUV/ MINIVAN(LONG): Selects the type of vehicle. ; OFF: Not compensating.
R-SP LOCATION*2	Selects the location of the rear speakers in your vehicle to calculate the furthest distance from the listening position selected (reference point). • DOOR/REAR DECK: Selectable only when [CAR TYPE] is selected as [OFF], [COMPACT], [FULL SIZE CAR], [WAGON] or [SUV]. • 2ND ROW/3RD ROW: Selectable only when [CAR TYPE] is selected as [MINIVAN] or [MINIVAN(LONG)].

*1, *2: (→ 29)

AUDIO SETTINGS

Determining the value for [DISTANCE] and [GAIN] of [DTA SETTINGS]

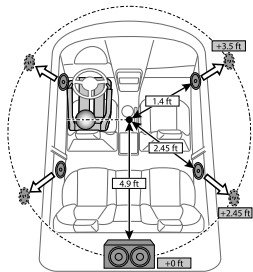

If you specify the distance from the center of the currently set listening position to every speaker, the delay time will be automatically computed and set.

- 1 Determine the center of the currently set listening position as the reference point.
- 2 Measure the distances from the reference point to the speakers.
- 3 Calculate the differences between the distance of the furthest speaker (rear speaker) and other speakers.
- 4 Set the [DISTANCE] calculated in step 3 for individual speakers.
- 5 Adjust [GAIN] for individual speakers.

Example: When [FRONT ALL] is selected as the listening position

*1 Before making an adjustment, select the speaker:

When 2-way crossover is selected:

FRONT LEFT/FRONT RIGHT/REAR LEFT/REAR RIGHT/SUBWOOFER:

- [REAR LEFT], [REAR RIGHT] and [SUBWOOFER] is selectable only if a setting other than [NONE] is selected for [REAR] and [SUBWOOFER] of [SPEAKER SIZE]. (→ 27)

When 3-way crossover is selected:

TWEETER LEFT/TWEETER RIGHT/MID LEFT/MID RIGHT/WOOFER:

- [WOOFER] is selectable only if a setting other than [NONE] is selected for [WOOFER] of [SPEAKER SIZE]. (→ 28)

*2 Displayed only when [X' OVER TYPE] is set to [2-WAY] (→ 25) and if a setting other than [NONE] is selected for [REAR] of [SPEAKER SIZE]. (→ 27)

DISPLAY SETTINGS

Zone identification for brightness setting

KD-R995BTS/KD-R990BTS/KD-R895BTS/
KD-RD99BTS



KD-R792BT/KD-R790BT/KD-RD79BT/
KD-R99MBS

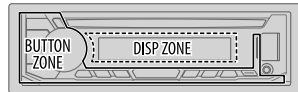

Zone identification for color setting

KD-R995BTS/KD-R990BTS/KD-R895BTS/
KD-RD99BTS

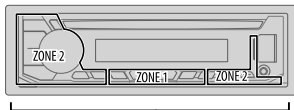

KD-R99MBS

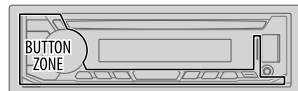

- 1 Press and hold to enter settings.
- 2 Turn the volume knob to select an item (→ 30), then press the knob.
- 3 Repeat step 2 until the desired item is selected/activated or follow the instructions stated on the selected item.
- 4 Press to exit.

To return to the previous setting item, press or .

DISPLAY SETTINGS

Default: **XX**

DISPLAY	
DIMMER	<p>Dim the illumination. OFF: Dimmer is turned off. Brightness changes to [DAY] setting. ON: Dimmer is turned on. Brightness changes to [NIGHT] setting. (→ [BRIGHTNESS]) DIMMER TIME: Set the dimmer on and off time. 1 Turn the volume knob to adjust the [ON] time, then press the knob. 2 Turn the volume knob to adjust the [OFF] time, then press the knob. (Default: [ON]: PM6:00 ; [OFF]: AM6:00) DIMMER AUTO: Dimmer turns on and off automatically when you turn off or on the car headlights.*1</p>
BRIGHTNESS	<p>Set the brightness for day and night separately. 1 DAY/NIGHT: Select day or night. 2 Select a zone. (→ 29) 3 LEVEL 00 to LEVEL 31: Set the brightness level.</p>
TEXT SCROLL *2	<p>SCROLL ONCE: Scrolls the display information once.; SCROLL AUTO: Repeats scrolling at 5-second intervals.; SCROLL OFF: Cancels.</p>
COLOR (for KD-R995BTS/KD-R990BTS/KD-R895BTS/KD-RD99BTS)	
PRESET	<p>Select illumination colors for the buttons on different zones separately. 1 Select a zone. (→ 29) 2 Select a color for the selected zone. • COLOR 01 to COLOR 49 • USER: The color you have created for [DAY COLOR] or [NIGHT COLOR] is shown. • COLOR FLOW01 to COLOR FLOW03: Color changes at different speeds. • CRYSTAL/FLOWER/FOREST/GRADATION/OCEAN/SUNSET/RELAX: The selected color pattern is shown.*3 (Selectable only when [ALL ZONE] is selected in step 1.)</p>

DAY COLOR	<p>Store your own day and night illumination colors for different zones. 1 Select a zone. (→ 29) 2 RED/GREEN/BLUE: Select a primary color. 3 00 to 31: Select the level.</p>
NIGHT COLOR	<p>Repeat steps 2 and 3 for all the primary colors. • Your setting is stored to [USER] in [PRESET]. • [NIGHT COLOR] or [DAY COLOR] is changed by turning on or off your car's headlight.</p>
COLOR GUIDE	<p>ON: Changes the button illumination when settings are performed on menu and list search.; OFF: Cancels.</p>
COLOR (for KD-R99MBS)	
PRESET	<p>Select illumination colors for the buttons. • COLOR 01 to COLOR 49 • USER: The color you have created for [DAY COLOR] or [NIGHT COLOR] is shown. • COLOR FLOW01 to COLOR FLOW03: Color changes at different speeds.</p>
DAY COLOR	<p>Store your own day and night illumination colors for the buttons. 1 RED/GREEN/BLUE: Select a primary color. 2 00 to 31: Select the level.</p>
NIGHT COLOR	<p>Repeat steps 1 and 2 for all the primary colors. • Your setting is stored to [USER] in [PRESET]. • [NIGHT COLOR] or [DAY COLOR] is changed by turning on or off your car's headlight.</p>

*1, *2, *3: (→ 31)

DISPLAY SETTINGS

MENU COLOR **ON:** The color of button illumination changes to white color when in menu mode or when selecting a music file from a folder/list.; **OFF:** Cancels.

- *1 The illumination control wire connection is required. (→ 42)
- *2 Some characters or symbols will not be shown correctly (or will be blanked).
- *3 If one of these color pattern is selected, the [ZONE 1] and [ZONE 2] illumination colors will change to the default colors.

LEARNING STEERING REMOTE CONTROL (for KD-R792BT)

You can control the unit with the steering remote control keys on your vehicle. After connection, you can configure the control keys according to your preference.

- You can only make this configuration if your vehicle is equipped with the electrical steering remote control.
- If the steering remote control in your car is not compatible, configuration may not be completed and an error message may appear. (→ 36)

Make the connection

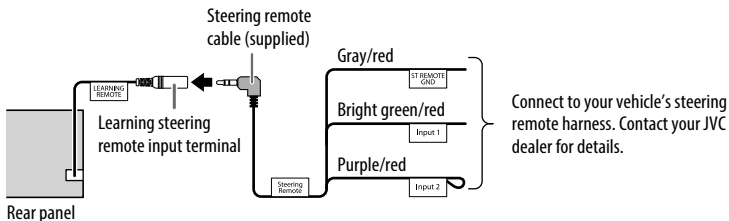

Configure the control keys

- 1 Press and hold .
- 2 Turn the volume knob to select [SYSTEM], then press the knob.
- 3 Turn the volume knob to select [USER S.REMO], then press the knob.
- 4 Turn the volume knob to select [SET KEY], then press the knob.
A key list of 16 assignable keys appears.
 - K## NONE: No function has been assigned.
- 5 Turn the volume knob to select any key from the key list to assign the function, then press the knob.
"PRESS KEY TO ASSIGN K##" appears.

LEARNING STEERING REMOTE CONTROL (for KD-R792BT)

- 6 Press and hold any control keys on your steering remote control which you want to assign.**

A list of key functions will appear on the display.

NONE (default)/MUTE/SEEK UP/SEEK DOWN/VOL UP/VOL DOWN/MODE/ON HOOK/OFF HOOK/VOICE/ENTER

- 7 Turn the volume knob to select a function to assign, then press the knob.**
The selected key function is assigned to the steering remote control key you have selected in step 6.

The display returns to the key list as on step 4.

- **K## (Function):** When certain function has been assigned to a key.

- 8 Repeat steps 5, 6 and 7 to assign other control keys.**
9 Press \square \cdot \star to exit.

To reassign the control keys

- 1 Press and hold \square \cdot \star .**
- 2 Turn the volume knob to select [SYSTEM], then press the knob.**
- 3 Turn the volume knob to select [USER S.REMO], then press the knob.**
- 4 Turn the volume knob to select [RESET KEY], then press the knob.**
- 5 Turn the volume knob to select [YES], then press the knob.**

All the control keys will be reset.

Selecting [NO] will cancel the operation.

When [FACTORY RESET] is set to [YES] (\rightarrow 5), it will also reset the learning remote control.

To return to the previous setting item, press \mathcal{Q} / \rightarrow .

REFERENCES

■ Maintenance

Cleaning the unit

Wipe off dirt on the faceplate with a dry silicone or soft cloth.

Cleaning the connector

Detach the faceplate and clean the connector gently with a cotton swab, being careful not to damage the connector.



Connector (on the reverse side of the faceplate)

Handling discs:

- Do not touch the recording surface of the disc.
- Do not stick tape etc. on the disc, or use a disc with tape stuck on it.
- Do not use any accessories for the disc.
- Clean from the center of the disc and move outward.
- Clean the disc with a dry silicone or soft cloth. Do not use any solvents.
- When removing discs from this unit, pull them out horizontally.
- Remove burrs from the center hole and disc edge before inserting a disc.

■ More information

- For:
- Latest firmware updates and latest compatible item list
 - JVC original application
 - Any other latest information

Visit <http://www.jvc.net/cs/car/>.

General

- This unit can only play the following CDs:



- **DualDisc playback:** The Non-DVD side of a "DualDisc" does not comply with the "Compact Disc Digital Audio" standard. Therefore, the use of Non-DVD side of a DualDisc on this product cannot be recommended.
- For detailed information and notes about the playable audio files, visit <http://www.jvc.net/cs/car/>.

REFERENCES

Playable files

- Playable audio file:
For disc: MP3 (.mp3), WMA (.wma), AAC (.aac)
For USB mass storage class device:
MP3 (.mp3), WMA (.wma), AAC (.aac), AAC (.m4a), WAV (.wav), FLAC (.flac)
- Playable disc media: CD-R/CD-RW/CD-ROM
- Playable disc file format: ISO 9660 Level 1/2, Joliet, Long file name.
- Playable USB device file system: FAT12, FAT16, FAT32

Even when audio files comply with the standards listed above, playback may be impossible depending on the types or conditions of media or device.

The AAC (.m4a) file in a CD encoded by iTunes cannot be played on this unit.

Unplayable discs

- Discs that are not round.
- Discs with coloring on the recording surface or discs that are dirty.
- Recordable/ReWritable discs that have not been finalized.
- 8 cm CD. Attempting to insert using an adapter may cause malfunction.

About USB devices

- You cannot connect a USB device via a USB hub.
- Connecting a cable whose total length is longer than 5 m may result in abnormal playback.
- This unit cannot recognize a USB device whose rating is other than 5 V and exceeds 1.5 A.

About iPod/iPhone

- Via USB input terminal:
Made for
 - iPod touch (5th and 6th generation)
 - iPod nano (7th generation)
 - iPhone 4S, 5, 5S, 5C, 6, 6 Plus, 6S, 6S Plus, SE, 7, 7 Plus
- Via Bluetooth:
Made for
 - iPod touch (5th and 6th generation)
 - iPhone 4S, 5, 5S, 5C, 6, 6 Plus, 6S, 6S Plus, SE, 7, 7 Plus
- It is not possible to browse video files on the “Videos” menu in **[HEAD MODE]**.
- The song order displayed on the selection menu of this unit may differ from that of the iPod/iPhone.

- Depending on the version of the operating system of the iPod/iPhone, some functions may not operate on this unit.

About Android device

- This unit supports Android OS 4.1 and above.
- Some Android devices (with OS 4.1 and above) may not fully support Android Open Accessory (AOA) 2.0.
- If the Android device supports both mass storage class device and AOA 2.0, this unit always playback via AOA 2.0 as priority.

About Pandora

- Pandora is only available in certain countries.
For more information, visit <<http://www.pandora.com/legal>>.
- Because Pandora is a third-party service, the specifications are subject to change without prior notice. Accordingly, compatibility may be impaired, or some or all of the services may become unavailable.
- Some functions of Pandora cannot be operated from this unit.
- For issues using the application, please contact Pandora at pandora-support@pandora.com.

About iHeartRadio

- iHeartRadio® is a third-party service, therefore the specifications are subject to change without prior notice. Accordingly, compatibility may be impaired or some or all of the services may become unavailable.
- Some iHeartRadio® functionality cannot be operated from this unit.

About Spotify

- Spotify application supports:
 - iPhone 4S, 5, 5S, 5C, 6, 6 Plus, 6S, 6S Plus, SE, 7, 7 Plus (iOS 8 or above)
 - iPod touch (5th and 6th generation)
 - Android OS 4.0.3 or above
- Spotify is a third party service, therefore the specifications are subject to change without prior notice. Accordingly, compatibility may be impaired or some or all of the services may become unavailable.
- Some functions of Spotify cannot be operated from this unit.
- For issues using the application, please contact Spotify at <www.spotify.com>.

REFERENCES

About Bluetooth

- Depending on the Bluetooth version of the device, some Bluetooth devices may not be able to connect to this unit.
- This unit may not work with some Bluetooth devices.
- Signal conditions vary, depending on the surroundings.

Change the display information

Each time you press  , the display information changes.

- If the information is unavailable or not recorded, "NO TEXT", "NO NAME", or other information (eg. station name) appears or display will be blank.

Source name	Display information	
	KD-R995BTS/KD-R990BTS/KD-R895BTS/KD-RD99BTS/KD-R99MBS	KD-R792BT/KD-R790BT/KD-RD79BT
FM or AM	Frequency (Date/Clock)*1 → Frequency (Date) with music synchronisation*2 → (back to the beginning)	Frequency → Clock → Frequency with music synchronisation*2 → (back to the beginning)
	(For FM Radio Broadcast Data System stations only) Station name (PS)/Program type (PTY) (Date/Clock)*1 → Radio text (Date/Clock)*1 → Radio text+ (Radio text+) → Song title (Artist) → Song title (Date/Clock)*1 → Frequency (Date/Clock)*1 → Station name (PS)/Program type (PTY) (Date) with music synchronisation*2 → (back to the beginning)	(For FM Radio Broadcast Data System stations/FM Radio Data signal only) Station name (PS)/Program type (PTY) → Radio text → Radio text+ → Radio text+ title/Radio text+ artist → Frequency → Clock → Station name (PS)/Program type (PTY) with music synchronisation*2 → (back to the beginning)
CD or USB FRONT/ USB REAR/USB	(For CD-DA) Track title (Artist) → Track title (Disc name) → Track title (Date/Clock)*1 → Playing time (Date/Clock)*1 → Track title (Artist) with music synchronisation*2 → (back to the beginning)	(For CD-DA) Disc title/Artist → Track title/Artist → Playing time → Clock → Disc title/Artist with music synchronisation*2 → (back to the beginning)
	(For MP3/WMA/AAC/WAV/FLAC files) Song title (Artist) → Song title (Album name) → Song title (Date/Clock)*1 → File name (Folder name) → File name (Date/Clock)*1 → Playing time (Date/Clock)*1 → Song title (Artist) with music synchronisation*2 → (back to the beginning)	(For MP3/WMA/AAC/WAV/FLAC files) Song title/Artist → Album name/Artist → Folder name → File name → Playing time → Clock → Song title/Artist with music synchronisation*2 → (back to the beginning)
iPod FRONT/iPod REAR/ iPod USB/iPod BT or ANDROID FRONT/ ANDROID REAR/ANDROID	When [HEAD MODE]/[AUTO MODE] is selected (→ 9): Song title (Artist) → Song title (Album name) → Song title (Date/Clock)*1 → Playing time (Date/Clock)*1 → Song title (Artist) with music synchronisation*2 → (back to the beginning)	When [HEAD MODE]/[AUTO MODE] is selected (→ 9): Song title/Artist → Album name/Artist → Playing time → Clock → Song title/Artist with music synchronisation*2 → (back to the beginning)

*1, *2, : (→ 35)

REFERENCES



Source name	Display information	
	KD-R995BTS/KD-R990BTS/KD-R895BTS/KD-RD99BTS/KD-R99MBS	KD-R792BT/KD-R790BT/KD-RD79BT
PANDORA FRONT/ PANDORA REAR/PANDORA/ PANDORA BT	Station name (Date/Clock)* ¹ → Shared/Radio (Date/Clock)* ¹ → Song title (Artist) → Song title (Album name) → Song title (Date/Clock)* ¹ → Playing time (Date/Clock)* ¹ → Station name (Date) with music synchronisation* ² → (back to the beginning)	Station name → Shared/Radio → Song title → Artist name → Album name → Playing time → Clock → Station name with music synchronisation* ² → (back to the beginning)
IHEARTRADIO-F/ IHEARTRADIO-R/ IHEARTRADIO	Station name (Date/Clock)* ¹ → Song title (Artist) → Song title (Date/Clock)* ¹ → Station name (Date) with music synchronisation* ² → (back to the beginning)	Station name → Song title/Artist → Clock → Station name with music synchronisation* ² → (back to the beginning)
SPOTIFY FRONT/ SPOTIFY REAR/SPOTIFY/ SPOTIFY BT	Context title (Date/Clock)* ¹ → Song title (Artist) → Song title (Album name) → Song title (Date/Clock)* ¹ → Playing Time (Date/Clock)* ¹ → Context title (Date) with music synchronisation* ² → (back to the beginning)	Context title → Song title → Artist name → Album name → Playing Time → Clock → Context title with music synchronisation* ² → (back to the beginning)
SIRIUS XM	Channel number (Status) → Channel name (Status) → Artist (Status) → Song title (Status) → Content information (Status) → Category name (Status) → Date (Status) → Channel number (Status) with music synchronisation* ² → (back to the beginning)	—
BT AUDIO	Song title (Artist) → Song title (Album name) → Song title (Date/Clock)* ¹ → Playing time (Date/Clock)* ¹ → Song title (Artist) with music synchronisation* ² → (back to the beginning)	Song title/Artist → Album name/Artist → Playing time → Clock → Song title/Artist with music synchronisation* ² → (back to the beginning)
AUX	AUX (Date/Clock)* ¹ → AUX (Date) with music synchronisation* ² → (back to the beginning)	AUX → Clock → AUX with music synchronisation* ² → (back to the beginning)



*¹ Battery and signal strength of the Bluetooth device will be shown if [BATT/SIGNAL] is set to [AUTO]. (→ 19)

*² For KD-R995BTS/KD-R990BTS/ KD-R895BTS/KD-RD99BTS/KD-R99MBS: The color of the button illumination changes and synchronises with the music.

For KD-R792BT/KD-R790BT/KD-RD79BT: The brightness of the button illumination changes and synchronises with the music.

TROUBLESHOOTING

	Symptom	Remedy
General	Sound cannot be heard.	<ul style="list-style-type: none"> Adjust the volume to the optimum level. Check the cords and connections.
	"MISWIRING CHECK WIRING THEN PWR ON" appears.	Turn the power off, then check to be sure the terminals of the speaker wires are insulated properly. Turn the power on again.
	"PROTECTING SEND SERVICE" appears.	Send the unit to the nearest service center.
	Source cannot be selected.	Check the [SOURCE SELECT] setting. (➔ 4)
	"ERROR"/"FAIL" (For KD-R792BT)	Your steering remote controller is not compatible, learning may not be completed. Consult your car audio dealer for details.
Radio	<ul style="list-style-type: none"> Radio reception is poor. Static noise while listening to the radio. 	Connect the antenna firmly.
	Disc cannot be ejected.	Press and hold  to forcibly eject the disc. Be careful not to drop the disc when it is ejected.
CD/USB/iPod	"IN DISC" appears.	Make sure nothing is blocking the loading slot when you eject the disc.
	"PLEASE EJECT" appears.	Press  , then insert the disc correctly.
	Playback order is not as intended.	The playback order is determined by the file name (USB) or the order in which files were recorded (disc).
	Elapsed playing time is not correct.	This depends on the recording process earlier.
	"NOT SUPPORT" appears and track skips.	Check whether the track is a playable format. (➔ 32, 33)
	"READING" keeps flashing.	<ul style="list-style-type: none"> Do not use too many hierarchical levels and folders. Reload the disc or reattach the USB device.

	Symptom	Remedy
CD/USB/iPod	"UNSUPPORTED DEVICE" appears.	<ul style="list-style-type: none"> Check whether the connected device is compatible with this unit and ensure the file systems are in supported formats. (➔ 32, 33) Reattach the device.
	"UNRESPONSIVE DEVICE" appears.	Make sure the device is not malfunction and reattach the device.
	"USB HUB IS NOT SUPPORTED" appears.	This unit cannot support a USB device connected via a USB hub.
	"CANNOT PLAY" appears.	Connect a USB device that contains playable audio files.
	<ul style="list-style-type: none"> The source does not change to "USB" when you connect a USB device while listening to another source. "USB ERROR" appears 	The USB port is drawing more power than the design limit. Turn the power off and unplug the USB device. Then, turn on the power and reattach the USB device. If this does not solve the problem, turn the power off and on (or reset the unit) before replacing with another USB device.
	The iPod/iPhone does not turn on or does not work.	<ul style="list-style-type: none"> Check the connection between this unit and iPod/iPhone. Disconnect and reset the iPod/iPhone using hard reset.
	"LOADING" appears when you enter search mode by pressing  /  .	This unit is still preparing the iPod/iPhone music list. It may take some time to load, try again later.
	Correct characters are not displayed.	<ul style="list-style-type: none"> This unit can only display uppercase letters, numbers, and a limited number of symbols. Depending on the display language you have selected (➔ 5), some characters may not be displayed correctly.

TROUBLESHOOTING

	Symptom	Remedy
ANDROID	<ul style="list-style-type: none"> Sound cannot be heard during playback. Sound output only from the Android device. 	<ul style="list-style-type: none"> Reconnect the Android device. If in [AUDIO MODE], launch any media player application on the Android device and start playback. If in [AUDIO MODE], relaunch the current media player application or use another media player application. Restart the Android device. If this does not solve the problem, the connected Android device is unable to route the audio signal to unit. (➔ 33)
	Cannot playback at [AUTO MODE].	<ul style="list-style-type: none"> Make sure JVC MUSIC PLAY APP is installed on the Android device. (➔ 8) Reconnect the Android device and select the appropriate control mode. (➔ 9) If this does not solve the problem, the connected Android device does not support [AUTO MODE]. (➔ 33)
	"NO DEVICE" or "READING" keeps flashing.	<ul style="list-style-type: none"> Switch off the developer options on the Android device. Reconnect the Android device. If this does not solve the problem, the connected Android device does not support [AUTO MODE]. (➔ 33)
	Playback is intermittent or sound skips.	Turn off the power saving mode on the Android device.
	"CANNOT PLAY"	<ul style="list-style-type: none"> Make sure Android device contains playable audio files. Reconnect the Android device. Restart the Android device.
Pandora	"ADD ERROR"	New station creation is unsuccessful.
	"CHK DEVICE"	Check the Pandora application on your device.
	"NO SKIPS"	The skip limit has been reached.
	"NO STATIONS"	No stations are found.
	"STATION LMT"	The number of registered stations has reached its limit. Retry after deleting unnecessary stations from your device.

	Symptom	Remedy
Pandora	"UPGRADE APP"	Make sure you have installed the latest version of the Pandora application on your device.
	"CONNECT ERR"	Communication is unstable.
	"RATING ERR"	Registration of thumbs up/thumbs down has failed due to insufficient network connectivity.
	"THUMBS N/A"	Registration of thumbs up/thumbs down is not allowed.
iHeartRadio	"LICENSE ERR"	You try to access from a country which Pandora is not deliverable.
	Station cannot be selected.	If "Explicit Content" in [Account Settings] is checked in the web version of iHeartRADIO, custom stations become unavailable.
Spotify	"NOT CONNECTD"	Link to the application is impossible.
	"DISCONNECTED"	USB is disconnected from the head unit. Please make sure the device is connected properly through USB.
	"CONNECTING"	<ul style="list-style-type: none"> Connected via USB input terminal: The device is connecting to the head unit. Please wait. Connected via Bluetooth: The Bluetooth is disconnected. Please check Bluetooth connection and make sure both the device and unit are paired and connected.
	"CHECK APP"	The Spotify application is not connected properly or user is not login. End the Spotify application and restart. Then, log in to your Spotify account.
SiriusXM® Radio	"CH LOCKED LOCK CODE?"	The selected channel is locked. Enter the correct pass code to unlock. (➔ 15)
	"CHAN UNSUB"	The selected channel is unsubscribed. Call 1-866-635-2349 in the U.S.A. or 1-877-438-9677 in Canada to subscribe.

TROUBLESHOOTING

Symptom	Remedy
SiriusXM® Radio	"CH UNAVAIL" The selected channel is unavailable. For more information about the SiriusXM channel lineup, visit < www.siriusxm.com >.
	"CHECK ANTENNA" Check that the antenna and its connection are in good condition.
	"CHECK TUNER" Make sure the SiriusXM Vehicle Tuner is connected to the unit.
	"NO SIGNAL" Make sure the antenna is mounted outside the vehicle.
	"SUBSCRIPTION UPDATED – PRESS ENTER TO CONTINUE." Your subscription is updated. Press the volume knob to continue.
	"CODE ERROR" Make sure you have entered the correct pass code. (➔ 15)
	"NO CONTENT" There is insufficient content to start TuneScan.
"SCAN CANCEL" TuneScan has been aborted.	
Bluetooth®	No Bluetooth device is detected. • Search from the Bluetooth device again. • Reset the unit. (➔ 3)
	Pairing cannot be made. • Make sure you have entered the same PIN code to both the unit and Bluetooth device. • Delete pairing information from both the unit and the Bluetooth device, then perform pairing again. (➔ 16)
	Echo or noise occurs. • Adjust the microphone unit's position. (➔ 16) • Check the [ECHO CANCEL] setting. (➔ 18)
	Phone sound quality is poor. • Reduce the distance between the unit and the Bluetooth device. • Move the car to a place where you can get a better signal reception.

Symptom	Remedy
Bluetooth®	Sound is being interrupted or skipped during playback of a Bluetooth audio player. • Reduce the distance between the unit and the Bluetooth audio player. • Turn off, then turn on the unit and try to connect again. • Other Bluetooth devices might be trying to connect to the unit.
	The connected Bluetooth audio player cannot be controlled. • Check whether the connected Bluetooth audio player supports Audio/Video Remote Control Profile (AVRCP). (Refer to the instructions of your audio player.) • Disconnect and connect the Bluetooth player again.
	"PLEASE WAIT" The unit is preparing to use the Bluetooth function. If the message does not disappear, turn off and turn on the unit, then connect the device again.
	"NOT SUPPORT" The connected phone does not support Voice Recognition feature.
	"ERROR" Try the operation again. If "ERROR" appears again, check if the device supports the function you have tried.
	"H/W ERROR" Reset the unit and try the operation again. If "H/W ERROR" appears again, consult your nearest service center.
	"SWITCHING NG" The connected phones might not support phone switching feature.

If you have any troubles, try the following:

1 Check TROUBLESHOOTING

2 Reset the unit (➔ 3)

3 Contact (USA only)

Call: 1-800-252-5722 (or) visit: <<http://www.jvc.com>>

SPECIFICATIONS

Tuner	FM Frequency Range	87.9 MHz — 107.9 MHz (200 kHz step) 87.5 MHz — 108.0 MHz (50 kHz step)
	Usable Sensitivity (S/N = 26 dB)	8.2 dBf (0.71 μ V/75 Ω)
	Quieting Sensitivity (DIN S/N = 46 dB)	17.2 dBf (2.0 μ V/75 Ω)
	Frequency Response (± 3 dB)	30 Hz — 15 kHz
	Signal-to-Noise Ratio (MONO)	64 dB
	Stereo Separation (1 kHz)	40 dB
	AM Frequency Range	530 kHz — 1 700 kHz (10 kHz step) 531 kHz — 1 611 kHz (9 kHz step)
Usable Sensitivity (S/N = 20 dB)	29 dB μ (28.2 μ V)	

CD player	Laser Diode	GaAlAs
	Digital Filter (D/A)	8 times over sampling
	Spindle Speed	500 rpm — 200 rpm (CLV)
	Wow & Flutter	Below measurable limit
	Frequency Response (± 1 dB)	20 Hz — 20 kHz
	Total Harmonic Distortion (1 kHz)	0.01 %
	Signal-to-Noise Ratio (1 kHz)	105 dB
	Dynamic Range	90 dB
	Channel Separation	85 dB
	MP3 Decode	Compliant with MPEG-1/2 Audio Layer-3
WMA Decode	Compliant with Windows Media Audio	
AAC Decode	AAC-LC “.aac” files	

USB	USB Standard	USB 1.1, USB 2.0 (Full speed)
	Compatible Devices	Mass storage class
	File System	FAT12/16/32
	Maximum Supply Current	DC 5 V \leq 1.5 A
	Digital Filter (D/A) Converter	24 Bit
	Frequency Response (± 1 dB)	20 Hz — 20 kHz
	Signal-to-Noise Ratio (1 kHz)	105 dB
	Dynamic Range	90 dB
	Channel Separation	85 dB
	MP3 Decode	Compliant with MPEG-1/2 Audio Layer-3
WMA Decode	Compliant with Windows Media Audio	
AAC Decode	AAC-LC “.aac”, “.m4a” files	
WAV Decode	Linear-PCM	
FLAC Decode	FLAC file, up to 24 bit/96 kHz	

Auxiliary	Frequency Response (± 3 dB)	20 Hz — 20 kHz
	Input Maximum Voltage	1 000 mV
	Input Impedance	30 k Ω

Bluetooth	Version	Bluetooth 3.0
	Frequency Range	2.402 GHz — 2.480 GHz
	Output Power	+4 dBm (MAX), 0 dBm (AVE) Power Class 2
	Maximum Communication Range	Line of sight approx. 10 m (32.8 ft)
	Pairing	SSP (Secure Simple Pairing)
	Profile	HFP1.6 (Hands-Free Profile) A2DP (Advanced Audio Distribution Profile) AVRCP1.5 (Audio/Video Remote Control Profile) PBAP (Phonebook Access Profile) SPP (Serial Port Profile)

SPECIFICATIONS

Audio	Maximum Output Power	50 W × 4 or 50 W × 2 + 50 W × 1 (Subwoofer = 4 Ω)
	Full Bandwidth Power (at less than 1 % THD)	22 W × 4
	Speaker Impedance	4 Ω — 8 Ω
	Preout Level/Load (CD/USB)	KD-R995BTS: 5 000 mV/10 kΩ load KD-R895BTS/KD-R99MBS: 4 000 mV/10 kΩ load KD-R990BTS/KD-R792BT/KD-R790BT/ KD-RD99BTS/KD-RD79BT: 2 500 mV/10 kΩ load
	Preout Impedance	≤ 600 Ω
General	Operating Voltage (10.5 V — 16 V allowable)	14.4 V
	Maximum Current Consumption	10 A
	Operating Temperature Range	-10°C — +60°C
	Installation Size (W × H × D)	182 mm × 53 mm × 158 mm (7-3/16" × 2-1/8" × 6-1/4")
	Net Weight (includes Trimplate, Mounting Sleeve)	1.2 kg (2.7 lbs)

Subject to change without notice.

INSTALLATION/CONNECTION

▲ Warning

- The unit can only be used with a 12 V DC power supply, negative ground.
- Disconnect the battery's negative terminal before wiring and mounting.
- Do not connect Battery wire (yellow) and Ignition wire (red) to the car chassis or Ground wire (black) to prevent a short circuit.
- To prevent short circuit:
 - Insulate unconnected wires with vinyl tape.
 - Be sure to ground this unit to the car's chassis again after installation.
 - Secure the wires with cable clamps and wrap vinyl tape around the wires that comes into contact with metal parts to protect the wires.

▲ Caution

- For safety's sake, leave wiring and mounting to professionals. Consult the car audio dealer.
- Install this unit in the console of your vehicle. Do not touch the metal parts of this unit during and shortly after use of the unit. Metal parts such as the heat sink and enclosure become hot.
- Do not connect the ⊖ wires of speakers to the car chassis or Ground wire (black), or connect them in parallel.
- Connect speakers with a maximum power of more than 50 W. If the maximum power of the speakers is lower than 50 W, change the [AMP GAIN] setting to avoid damaging the speakers. (➔ 25)
- Mount the unit at an angle of less than 30°.
- If your vehicle wiring harness does not have the ignition terminal, connect Ignition wire (red) to the terminal on the vehicle's fuse box which provides 12 V DC power supply and is turned on and off by the ignition key.
- Keep all cables away from heat dissipate metal parts.
- After the unit is installed, check whether the brake lamps, blinkers, wipers, etc. on the car are working properly.
- If the fuse blows, first make sure the wires are not touching car's chassis, then replace the old fuse with one that has the same rating.

INSTALLATION/CONNECTION

Part list for installation

(A) Faceplate

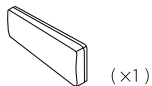

(×1)

(B) Trim plate



(×1)

(C) Mounting sleeve

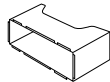

(×1)

(D) Wiring harness



(×1)

(E) Extraction key



(×2)

Installing the unit (in-dash mounting)

1

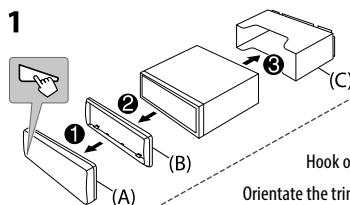

2

Hook on the top side
Orientate the trim
plate as illustrated
before fitting.

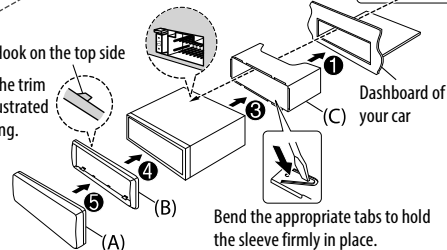

Basic procedure

- 1 Remove the key from the ignition switch, then disconnect the \ominus terminal of the car battery.
- 2 Connect the wires properly.
See Wiring connection. (→ 42)
- 3 Install the unit to your car.
See Installing the unit (in-dash mounting).
- 4 Connect the \ominus terminal of the car battery.
- 5 Press \odot SRC to turn on the power.
- 6 Detach the faceplate and reset the unit within 5 seconds.
(→ 3)

When installing without the mounting sleeve

- 1 Remove the mounting sleeve and trim plate from the unit.
- 2 Align the holes in the unit (on both sides) with the vehicle mounting bracket and secure the unit with screws (commercially available).

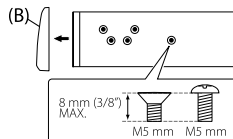

⚠ Use only the specified screws. Using wrong screws might damage the unit.

How to remove the unit

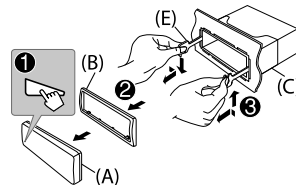

INSTALLATION/CONNECTION

Wiring connection

IMPORTANT

We recommend installing the unit with a commercially available custom wiring harness specific for your car and leave this job to professionals for your safety. Consult your car audio dealer.

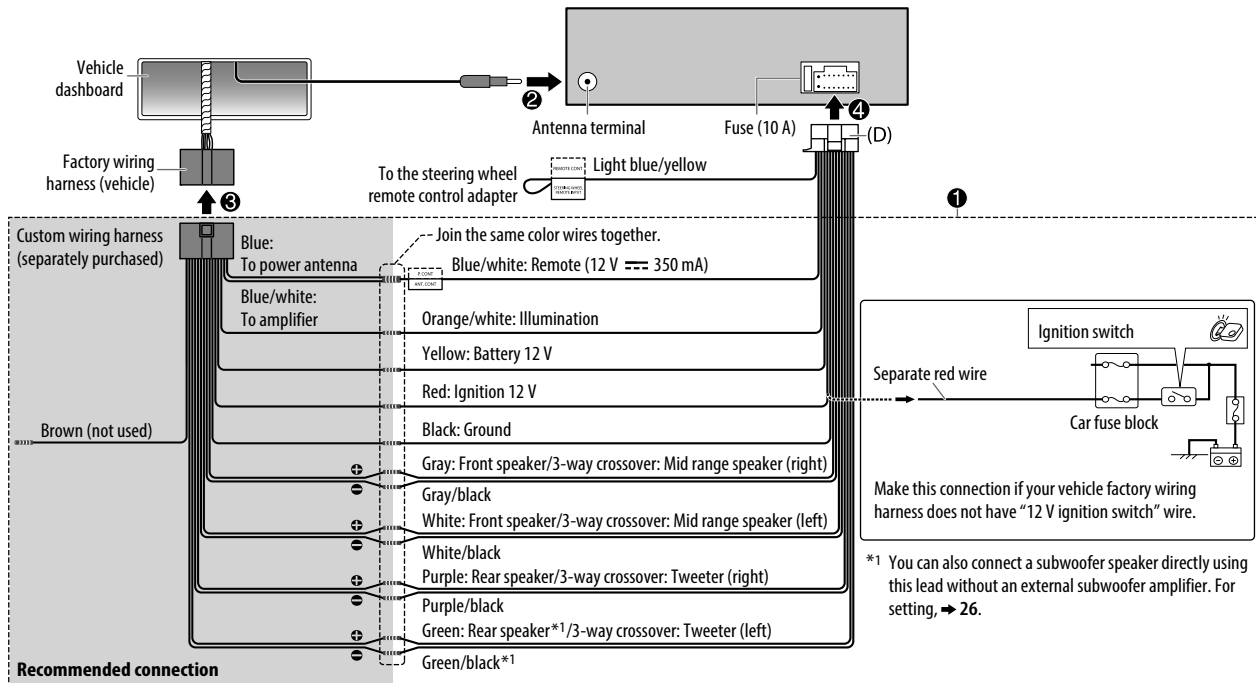

INSTALLATION/CONNECTION

Connecting external components

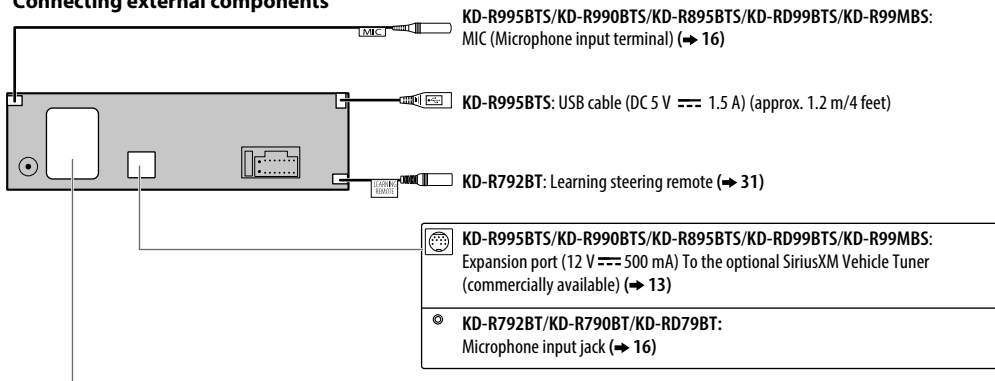

Connecting external amplifiers

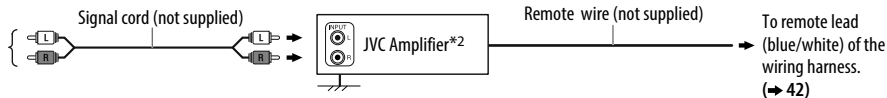
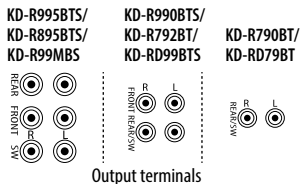

Output terminals	2-way crossover setting	3-way crossover setting
REAR	: Rear output	Tweeter output
FRONT	: Front output	Mid Range output
SW	: Subwoofer output	Woofer output
FRONT	: Front output	Mid Range output
REAR/SW	: Rear/subwoofer output	Woofer output
REAR/SW	: Rear/subwoofer output	Woofer output

*2 Firmly connect the ground wire of the amplifier to the car's chassis to avoid damaging the unit.

TABLE DES MATIERES

AVANT L'UTILISATION	2
FONCTIONNEMENT DE BASE	3
PRISE EN MAIN	4
1 Annulez la démonstration	
2 Réglez l'horloge et la date	
3 Faites les réglages de base	
RADIO	5
CD/USB/iPod/ANDROID	8
Pandora®	10
iHeartRadio®	11
Spotify	12
Radio SiriusXM®	13
BLUETOOTH®	16
AUX	24
RÉGLAGES AUDIO	24
RÉGLAGES D'AFFICHAGE	29
TÉLÉCOMMANDE DE VOLANT À APPRENTISSAGE	31
RÉFÉRENCES	32
Entretien	
Plus d'informations	
GUIDE DE DÉPANNAGE	36
SPÉCIFICATIONS	39
INSTALLATION/ RACCORDEMENT	40

AVANT L'UTILISATION

IMPORTANTES

- Pour utiliser correctement l'appareil, veuillez ce manuel complément avant de l'utiliser. Il est particulièrement important que vous lisiez et acceptiez les avertissements et les précautions de ce manuel.
- Veuillez garder ce manuel dans un endroit sûr et accessible pour une utilisation future.

▲ MISE EN GARDE

- **N'utilisez aucune fonction qui risque de vous distraire de la conduite sûre de votre véhicule.**
- **Ne pas ingérer la pile. Risque de brûlures chimiques.**

La télécommande fournie avec ce produit contient une pile bouton.

Une ingestion de la pile bouton risque de provoquer de graves brûlures internes en seulement 2 heures ; brûlures qui risquent d'entraîner le décès. Conservez les piles neuves et usagées hors de portée des enfants.

Si le compartiment des piles ferme mal, n'utilisez plus le produit et conservez-le hors de portée des enfants.

Si vous pensez que des piles ont été ingérées ou insérées dans une quelconque partie du corps, contactez immédiatement un médecin.

▲ Précautions

Réglage du volume:

- Ajustez le volume de façon à pouvoir entendre les sons extérieurs à la voiture afin d'éviter tout risque d'accident.
- Réduisez le volume avant de reproduire des sources numériques afin d'éviter d'endommager les enceintes par la soudaine augmentation du niveau de sortie.

Généralités:

- Éviter d'utiliser le périphérique extérieur s'il peut gêner une conduite en toute sécurité.
- Assurez-vous que toutes les données importantes ont été sauvegardées. Nous ne pouvons pas être tenu responsable pour toute perte de données enregistrées.
- Veuillez faire en sorte de ne jamais mettre ou laisser d'objets métalliques (tels que des pièces ou des outils) dans l'appareil, afin d'éviter tout risque de court-circuit.
- Si une erreur de disque se produit à cause de la condensation sur l'objectif laser, éjectez le disque et attendez que l'humidité s'évapore.
- En fonction du type de voiture, l'antenne s'étendra automatiquement quand vous mettrez l'appareil sous tension si le câble de commande d'antenne est connecté (→ 42). Mettez l'appareil hors tension quand vous vous garez dans un parking avec un plafond bas.

Télécommande (RM-RK52):

- Ne laissez pas la télécommande dans des endroits exposés à la chaleur, comme sur le tableau de bord par exemple.
- La pile au lithium risque d'exploser si elle est remplacée incorrectement. Ne la remplacez uniquement qu'avec le même type de pile ou son équivalent.
- Le boîtier de la pile ou les piles ne doivent pas être exposés à des chaleurs excessives telles que les rayons du soleil, du feu, etc.

Comment lire ce manuel

- Les opérations sont expliquées principalement en utilisant les touches de la façade du **KD-R995BTS**.
- Les indications en anglais sont utilisées dans un but explicatif. Vous pouvez choisir la langue d'affichage à partir du menu. (→ 5)
- [XX] indique les éléments choisis.
- (→ XX) indique que des références sont disponibles aux pages citées.

FUNCTIONNEMENT DE BASE

Façade

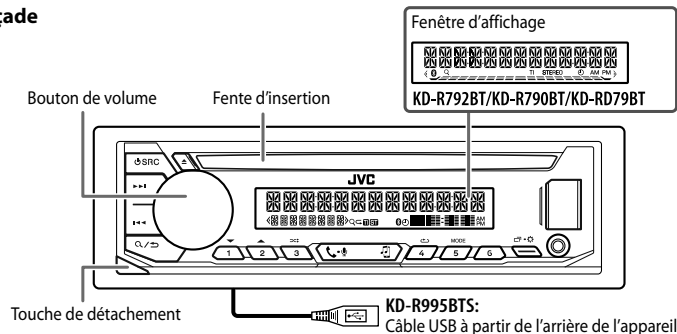

Télécommande (RM-RK52) (fourni pour KD-R792BT)

D'autres appareils peuvent être commandés à distance avec une télécommande vendue séparément.

Capteur de télécommande (Ne l'exposez Pas à la lumière directe du soleil.)



Attachez

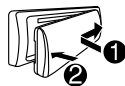

Détachez

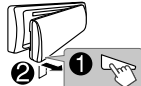

Comment réinitialiser



Réinitialisez l'appareil en moins de 5 secondes après avoir détaché la façade.

Comment remplacer la pile



Pour

Sur la façade

Mettez l'appareil sous tension

Appuyez sur **SRC**.
 • Maintenez la touche enfoncée pour mettre l'appareil hors tension.

Ajustez le volume

Tournez le bouton de volume.

Appuyez sur le bouton de volume pour couper le son ou mettre la lecture en pause.

- Appuyez une nouvelle fois pour annuler. Le niveau de volume retourne au niveau précédent avant la mise en sourdine ou la pause.

Sélectionner la source

- Appuyez répétitivement sur **SRC**.
- Appuyez sur **SRC**, puis tournez le bouton de volume avant 2 secondes.

Changez l'information sur l'affichage

Appuyez répétitivement sur **INFO**. (→ 34, 35)

Sur la télécommande

(Non disponible)

Appuyez sur **VOL +** ou **VOL -**.

- Maintenez **VOL +** enfoncée de façon continue pour augmenter le volume sur 15.

Appuyez sur **PAUSE** pour couper le son ou mettre la lecture en pause.

- Appuyez une nouvelle fois pour annuler. Le niveau de volume retourne au niveau précédent avant la mise en sourdine ou la pause.

Appuyez répétitivement sur **SOURCE**.

(Non disponible)

PRISE EN MAIN

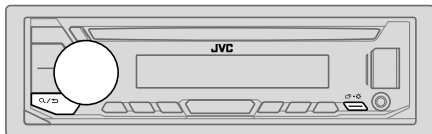

1 Annulez la démonstration

Quand vous mettez l'appareil sous tension pour la première fois (ou que [FACTORY RESET] est réglé sur [YES], ➔ 5), l'affichage montre: "CANCEL DEMO" ➔ "PRESS" ➔ "VOLUME KNOB"

- 1 Appuyez sur le bouton de volume. [YES] est choisi pour le réglage initial.
- 2 Appuyez de nouveau sur le bouton de volume. "DEMO OFF" apparaît.

2 Réglez l'horloge et la date

- 1 Maintenez enfoncée .
- 2 Tournez le bouton de volume pour choisir [CLOCK], puis appuyez sur le bouton.

Pour ajuster l'horloge

- 3 Tournez le bouton de volume pour choisir [CLOCK ADJUST], puis appuyez sur le bouton.
- 4 Tournez le bouton de volume pour faire les réglages, puis appuyez sur le bouton.
Heure ➔ Minute
- 5 Tournez le bouton de volume pour choisir [CLOCK FORMAT], puis appuyez sur le bouton.
- 6 Tournez le bouton de volume pour choisir [12H] ou [24H], puis appuyez sur le bouton.

Pour régler la date

- 7 Tournez le bouton de volume pour choisir [DATE SET], puis appuyez sur le bouton.
- 8 Tournez le bouton de volume pour faire les réglages, puis appuyez sur le bouton.
Jour ➔ Mois ➔ Année
- 9 Appuyez sur pour quitter.

Pour retourner à l'option de réglage précédente, appuyez sur .

3 Faites les réglages de base

- 1 Maintenez enfoncée .
- 2 Tournez le bouton de volume pour sélectionner un élément (voir le tableau suivant), puis appuyez sur le bouton.
- 3 Répétez l'étape 2 jusqu'à ce que l'élément souhaité soit sélectionné ou activé.
- 4 Appuyez sur pour quitter.

Pour retourner à l'option de réglage précédente, appuyez sur .

Défaut: **XX**

SYSTEM	
KEY BEEP	(Non applicable quand la transition 3 voies est sélectionnée.) ON: Met en service la tonalité des touches. ; OFF: Met hors service la fonction.
SOURCE SELECT	
AM SRC*	ON: Met en service AM dans la sélection de la source. ; OFF: Hors service. (➔ 5)
PANDORA SRC*	ON: Met en service PANDORA FRONT/PANDORA REAR/PANDORA dans la sélection de source. ; OFF: Hors service. (➔ 10)
IHEART SRC*	ON: Met en service IHEARTRADIO-F/IHEARTRADIO-R/IHEARTRADIO dans la sélection de la source. ; OFF: Hors service. (➔ 11)
SPOTIFY SRC*	ON: Met en service SPOTIFY FRONT/SPOTIFY REAR/SPOTIFY dans la sélection de source. ; OFF: Hors service. (➔ 12)
BUILT-IN AUX*	ON: Met en service AUX dans la sélection de la source. ; OFF: Hors service. (➔ 24)
USER S. REMO	(pour KD-R792BT) Voir page 31 pour les détails.

* Pas d'affichage quand la source correspondante est sélectionnée.

F/W UPDATE

UPDATE SYSTEM

F/W UP xxxx	YES: Démarrer la mise à niveau du micrologiciel. ;
	NO: Annulation (la mise à niveau n'est pas activée). Pour en savoir plus sur la mise à niveau du micrologiciel, consultez < http://www.jvc.net/cs/car/ >.

FACTORY RESET	YES: Réinitialise les réglages aux valeurs par défaut (sauf la station mémorisée). ; NO: Annulation.
------------------	--

CLOCK

TIME SYNC	ON: L'horloge est réglée automatiquement à l'aide des données d'horloge (CT) comprises dans les données du signal FM Radio Broadcast Data System/FM Radio Data System. ; OFF: Annulation.
-----------	---

CLOCK DISPLAY	ON: L'horloge apparaît sur l'affichage même quand l'appareil est hors tension. ; OFF: Annulation.
------------------	---

ENGLISH	Sélectionnez la langue d'affichage pour le menu et l'information sur le morceau si elle est disponible.
---------	---

ESPAÑOL	Par défaut, ENGLISH est sélectionné.
---------	---

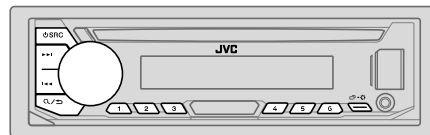

"ST" ou "STEREO" s'allume lors de la réception d'une émission FM stéréo avec un signal suffisamment fort.

Recherchez une station

- 1 Appuyez répétitivement sur **SRC** pour sélectionner FM ou AM.
- 2 Appuyez sur **◀◀ / ▶▶** (ou appuyez sur **◀ / ▶** sur la télécommande) pour rechercher une station automatiquement.
(ou)
Maintenez enfoncé **◀◀ / ▶▶** (ou maintenez pressée **◀ / ▶** sur la télécommande) jusqu'à ce que "M" clignote, puis appuyez répétitivement dessus pour rechercher une station manuellement.

Réglages en mémoire

Vous pouvez mémoriser un maximum de 18 stations pour FM et de 6 stations pour AM.

■ Mémorisez une station

Pendant l'écoute d'une station....

Maintenez pressée une des touches numériques (1 à 6).

- (ou)
- 1 Maintenez enfoncé le bouton de volume jusqu'à ce que "PRESET MODE" clignote.
 - 2 Tournez le bouton de volume pour choisir un numéro de préréglage, puis appuyez sur le bouton. Le numéro de préréglage clignote et "MEMORY" apparaît.



■ Sélectionnez une station mémorisée



Appuyez sur l'une des touches numériques (1 à 6).

- (ou)
- 1 Appuyez sur **◀ / ▶**.
 - 2 Tournez le bouton de volume pour choisir un numéro de préréglage, puis appuyez sur le bouton.

RADIO

Autres paramètres

- 1 Maintenez enfoncée .
- 2 Tournez le bouton de volume pour sélectionner un élément (voir le tableau suivant), puis appuyez sur le bouton.
- 3 Répétez l'étape 2 jusqu'à ce que l'élément souhaité soit sélectionné/activé ou suivez les instructions données pour l'élément sélectionné.
- 4 Appuyez sur  pour quitter.

Pour retourner à l'option de réglage précédente, appuyez sur  / .

Défaut: **XX**

TUNER SETTING (sauf KD-R792BT)

RADIO TIMER

Met la radio sous tension à une heure spécifique quelle que soit la source actuelle.

- 1 **ONCE/DAILY/WEEKLY/OFF**: Sélectionnez la fréquence de mise en service de la minuterie.
- 2 **FM/AM/SIRIUS XM***1: Sélectionner la source.
- 3 **01 à 18** (pour FM/SIRIUS XM)/**01 à 06** (pour AM): Sélectionnez la station préréglée.
- 4 Réglez l'heure et le jour*2 de mise en service.
"⌚" s'allume quand le réglage est terminé.

La minuterie de radio ne se met pas en service dans les cas suivants.

- L'appareil est mis hors tension.
- **[OFF]** est sélectionné pour **[AM SRC]** dans **[SOURCE SELECT]** après la sélection de la minuterie de radio pour AM. (➔ 4)

SSM

SSM 01–06 /SSM 07–12 /SSM 13–18: Prérègle automatiquement un maximum de 18 stations pour FM. "SSM" s'arrête de clignoter quand les 6 premières stations sont mémorisées. Sélectionnez **SSM 07–12/SSM 13–18** pour mémoriser les 12 stations suivantes.

IF BAND

AUTO: Augmente la sélectivité du tuner pour réduire les interférences des stations FM adjacentes. (L'effet stéréo peut être perdu.) ; **WIDE**: Il y a des interférences des stations FM adjacentes, mais la qualité du son n'est pas dégradée et l'effet stéréo est conservé.

MONO SET

ON: Améliore la réception FM mais l'effet stéréo sera perdu. ; **OFF**: Annulation.

AREA

N.AMERICA: Pour l'Amérique du Nord/Centrale/du Sud, intervalles AM/FM: 10 kHz/200 kHz. ; **S.AMERICA**: Pour les pays d'Amérique du Sud, intervalles AM/FM: 10 kHz/50 kHz. ; **EUROPE**: Pour les autres régions, intervalles AM/FM: 9 kHz/50 kHz.

PTY SEARCH*3

Sélectionnez un code PTY (voir ci-dessous).
S'il y a une station diffusant un programme du code PTY que vous avez choisi, la station est accordée.

*1 **KD-R995BTS/KD-R990BTS/KD-R895BTS/KD-RD99BTS/KD-R99MBS**: Sélectionnable quand le tuner SiriusXM Vehicle est connecté. (➔ 13)

*2 Sélectionnable uniquement quand **[ONCE]** ou **[WEEKLY]** est choisi à l'étape 1.

*3 Uniquement pour la source FM.

Code PTY (sauf KD-R792BT)

NEWS, INFORM (information), **SPORTS, TALK, ROCK, CLS ROCK** (rock classique), **ADLT HIT** (hits adultes), **SOFT RCK** (rock soft), **TOP 40, COUNTRY, OLDIES, SOFT, NOSTALGA** (nostalgique), **JAZZ, CLASSICL** (classique), **R & B** (rhythm et blues), **SOFT R&B** (rhythm et blues soft), **LANGUAGE, REL MUSC** (musique religieuses), **REL TALK** (discussion religieuse), **PERSNLTY** (personnalité), **PUBLIC, COLLEGE, HABL ESP** (discussion en espagnol), **MUSC ESP** (musique espagnole), **HIP HOP, WEATHER**

Défaut: **XX**

TUNER SETTING (pour KD-R792BT)	
RADIO TIMER	<p>Met la radio sous tension à une heure spécifique quelle que soit la source actuelle.</p> <p>1 ONCE/DAILY/WEEKLY/OFF: Sélectionnez la fréquence de mise en service de la minuterie.</p> <p>2 FM/AM: Choisissez la bande.</p> <p>3 01 à 18 (pour FM)/01 à 06 (pour AM): Sélectionnez la station préréglée.</p> <p>4 Réglez l'heure et le jour*¹ de mise en service.</p> <p>☉ s'allume quand le réglage est terminé.</p> <p>La minuterie de radio ne se met pas en service dans les cas suivants.</p> <ul style="list-style-type: none"> • L'appareil est mis hors tension. • [OFF] est sélectionné pour [AM SRC] dans [SOURCE SELECT] après la sélection de la minuterie de radio pour AM. (➔ 4)
SSM	<p>SSM 01–06/SSM 07–12/SSM 13–18: Prérègle automatiquement un maximum de 18 stations pour FM. "SSM" s'arrête de clignoter quand les 6 premières stations sont mémorisées. Sélectionnez SSM 07–12/SSM 13–18 pour mémoriser les 12 stations suivantes.</p>
IF BAND	<p>AUTO: Augmente la sélectivité du tuner pour réduire les interférences des stations FM adjacentes. (L'effet stéréo peut être perdu.) ; WIDE: Il y a des interférences des stations FM adjacentes, mais la qualité du son n'est pas dégradée et l'effet stéréo est conservé.</p>
MONO SET	<p>ON: Améliore la réception FM mais l'effet stéréo sera perdu. ; OFF: Annulation.</p>
NEWS SET*²	<p>ON: L'appareil commute temporairement sur le programme d'information s'il est disponible. ; OFF: Annulation.</p>
REGIONAL*²	<p>ON: Commute sur une autre station uniquement dans la région spécifiée, à l'aide de la commande "AF". ; OFF: Annulation.</p>
AF SET*²	<p>ON: Recherche automatiquement une autre station diffusant le même programme dans le même réseau Radio Data System mais qui possède une meilleure réception quand la réception actuelle est mauvaise. ; OFF: Annulation.</p>

TI **ON:** Permet à l'appareil de commuter temporairement sur les informations routières si elles sont disponibles ("TI" s'allume) pendant l'écoute de n'importe quelle source sauf AM. ; **OFF:** Annulation.

AREA **N.AMERICA:** Pour l'Amérique du Nord/Centrale/du Sud, intervalles AM/FM: 10 kHz/200 kHz. ; **S.AMERICA:** Pour les pays d'Amérique du Sud, intervalles AM/FM: 10 kHz/50 kHz. ; **EUROPE:** Pour les autres régions, intervalles AM/FM: 9 kHz/50 kHz.

PTY SEARCH*² Sélectionnez un code PTY (voir ci-dessous).
S'il y a une station diffusant un programme du code PTY que vous avez choisi, la station est accordée.

*¹ Sélectionnable uniquement quand **[ONCE]** ou **[WEEKLY]** est choisi à l'étape **1**.

*² Uniquement pour la source FM.

Code PTY (sauf KD-R792BT)
NEWS, AFFAIRS, INFO, SPORT, EDUCATE, DRAMA, CULTURE, SCIENCE, VARIED, POP M (musique), ROCK M (musique), EASY M (musique), LIGHT M (musique), CLASSICS, OTHER M (musique), WEATHER, FINANCE, CHILDREN, SOCIAL, RELIGION, PHONE IN, TRAVEL, LEISURE, JAZZ, COUNTRY, NATION M (musique), OLDIES, FOLK M (musique), DOCUMENT

CD/USB/iPod/ANDROID

Démarrez la lecture

La source change automatiquement et la lecture démarre.

CD

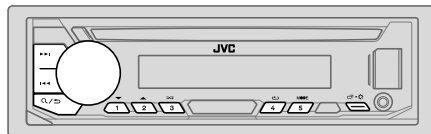
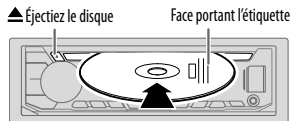

Source sélectionnable:

- **KD-R995BTS:** CD/USB FRONT/USB REAR/iPod FRONT/iPod REAR/ANDROID FRONT/ANDROID REAR
- **KD-R990BTS/KD-R895BTS/KD-R792BT/KD-R790BT/KD-RD99BTS/KD-RD79BT/KD-R99MBS:** CD/USB/iPod USB/ANDROID

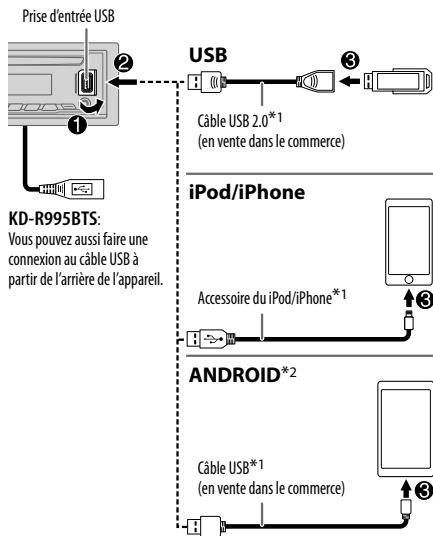

KD-R995BTS:

Vous pouvez aussi faire une connexion au câble USB à partir de l'arrière de l'appareil.

Pour	Sur la façade	Sur la télécommande
Recherche rapide vers l'arrière/vers l'avant*3	Maintenez enfoncée ◀◀ / ▶▶ .	Maintenez enfoncée ◀ / ▶ .
Sélectionnez une plage ou un fichier	Appuyez sur ◀◀ / ▶▶ .	Appuyez sur ◀ / ▶ .
Sélectionnez un dossier*4	Appuyez sur 2 ▲ / 1 ▼ .	Appuyez sur ▲ / ▼ .
Répéter la lecture*5	Appuyez répétitivement sur 4 ↺ . TRACK REPEAT/ALL REPEAT : CD Audio TRACK REPEAT/FOLDER REPEAT/ALL REPEAT : Fichier MP3/WMA/AAC/WAV/FLAC	ONE REPEAT/ALL REPEAT/REPEAT OFF : iPod ou ANDROID
Lecture aléatoire*5	Appuyez répétitivement sur 3 ↻ . ALL RANDOM/RANDOM OFF : CD Audio FOLDER RANDOM/ALL RANDOM/RANDOM OFF : Fichier MP3/WMA/AAC/WAV/FLAC	SONG RANDOM/ALL RANDOM/RANDOM OFF : iPod ou ANDROID

*1 Ne laissez pas le câble à l'intérieur de la voiture quand il n'est pas utilisé.

*2 Lors de la connexion d'un périphérique Android, "Press [VIEW] to install JVC MUSIC PLAY APP" apparaît. Suivez les instructions pour installer l'application. Vous pouvez aussi installer la dernière version de l'application JVC MUSIC PLAY sur votre périphérique Android avant la connexion. Pour plus d'informations, consultez <<http://www.jvc.net/cs/car/>>.

*3 Pour ANDROID: Fonctionne uniquement quand [AUTO MODE] est sélectionné. (→ 9)

*4 Pour CD: Uniquement pour les fichiers MP3/WMA/AAC. Cela ne fonctionne pas pour l'iPod/ANDROID.

*5 Pour iPod/ANDROID: Fonctionne uniquement quand [HEAD MODE]/[AUTO MODE] est sélectionné. (→ 9)

CD/USB/iPod/ANDROID

Sélectionnez le mode de commande

Quand la source est iPod FRONT/iPod REAR/iPod USB, appuyez répétitivement sur **5 MODE**.

HEAD MODE: Commande l'iPod à partir de cet appareil.

IPHONE MODE: Commande l'iPod en utilisant l'iPod lui-même. Cependant, vous pouvez encore utiliser la lecture/pause ou le saut de fichier de cet appareil.

Quand la source est ANDROID FRONT/ANDROID REAR/ANDROID, appuyez répétitivement sur **5 MODE**.

AUTO MODE: Commandez le périphérique Android à partir de cet appareil via l'application JVC MUSIC PLAY installée sur le périphérique Android.

AUDIO MODE: Commandez le périphérique Android en utilisant le périphérique Android lui-même via une autre application multimédia installée sur le périphérique Android. Cependant, vous pouvez encore utiliser la lecture/pause ou le saut de fichier de cet appareil.

Sélectionnez le lecteur de musique

Quand la source est USB FRONT/USB REAR/USB, appuyez répétitivement sur **5 MODE**.

Les morceaux mémorisés dans la lecture suivant seront lus.

- Mémoire sélectionnée interne ou externe d'un smartphone (Mass Storage Class).
- Lecteur sélectionné parmi plusieurs lecteurs.

Réglages pour utiliser l'application JVC Remote

L'application JVC Remote est conçue pour commander l'autoradio JVC à partir de l'iPhone/iPod (via la prise d'entrée USB).

Préparation:

Installez la dernière version de l'application JVC Remote sur votre périphérique avant la connexion. Pour plus d'informations, consultez <<http://www.jvc.net/cs/car/>>.

Vous pouvez réaliser les réglages de la même façon que la connexion via Bluetooth. (→ 22)

Sélectionnez un fichier à partir d'un dossier/liste

Pour iPod/ANDROID, applicable uniquement quand [HEAD MODE]/[AUTO MODE] est sélectionné.

- 1 Appuyez sur **Q / ↵**.
- 2 Tournez le bouton de volume pour sélectionner un dossier/liste, puis appuyez sur le bouton.
- 3 Tournez le bouton de volume pour choisir un fichier, puis appuyez sur le bouton.

Recherche rapide (applicable uniquement pour la source CD, USB FRONT, USB REAR, USB, ANDROID FRONT, ANDROID REAR et ANDROID)

Si vous avez beaucoup de fichiers, vous pouvez effectuer une recherche rapide parmi eux.

Tournez rapidement le bouton de volume pour parcourir la liste rapidement.

Recherche alphabétique (applicable uniquement pour la source iPod FRONT, iPod REAR, iPod USB, ANDROID FRONT, ANDROID REAR et ANDROID)

Vous pouvez rechercher un fichier en fonction du premier caractère.

Pour les sources iPod FRONT/iPod REAR/iPod USB

Appuyez sur **2 ▲ / 1 ▼** pour entrer en recherche de volume rapidement pour sélectionner le caractère souhaité (A à Z, 0 à 9, OTHERS).

- Sélectionnez "OTHERS" si le premier caractère est autre que A à Z, 0 à 9.

Pour les sources ANDROID FRONT/ANDROID REAR/ANDROID

1 Appuyez sur **2 ▲ / 1 ▼** pour entrer en recherche de caractères.

2 Tournez le bouton de volume pour sélectionner le caractère souhaité.

^A^: Lettres majuscules (A à Z)

A: Lettres minuscules (a à z)

-0-: Nombres (0 à 9)

-OTHERS-: Caractères autre que A à Z, 0 à 9

3 Appuyez sur le bouton de volume pour démarrer la recherche.

- Pour retourner à l'option de réglage précédente, appuyez sur **Q / ↵**.
- Pour annuler, maintenez enfoncée **Q / ↵**.

Préparation:

Installez la dernière version de l'application Pandora sur votre appareil (iPhone/iPod touch), puis créez un compte et connectez-vous sur Pandora.

- Sélectionnez [ON] pour [PANDORA SRC] dans [SOURCE SELECT]. (→ 4)

Démarrez l'écoute

- 1 Ouvrez l'application Pandora sur votre appareil.
- 2 Connectez votre appareil à la prise d'entrée USB.

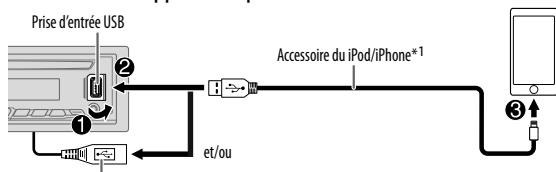

KD-R995BTS: Vous pouvez aussi faire une connexion au câble USB à partir de l'arrière de l'appareil.

- 3 Appuyez répétitivement sur **SRC** pour sélectionner PANDORA FRONT/PANDORA REAR/PANDORA. La diffusion démarre automatiquement.

Pour	Sur la façade	Sur la télécommande
Lecture/pause	Appuyez sur le bouton de volume.	Appuyez sur
Sauter une plage	Appuyez sur	Appuyez sur
Fait défiler vers le haut ou vers le bas*2	Appuyez sur /	Appuyez sur /

*1 Ne laissez pas le câble à l'intérieur de la voiture quand il n'est pas utilisé.

*2 Si le défilement vers le bas est sélectionné, la plage actuelle est sautée.

Création et mémorise une nouvelle station

- 1 Appuyez sur
- 2 Tournez le bouton de volume pour choisir [NEW STATION], puis appuyez sur le bouton.
- 3 Tournez le bouton de volume pour choisir [FROM TRACK] ou [FROM ARTIST], puis appuyez sur le bouton. Une nouvelle station est créée sur la base du morceau ou de l'artiste actuel.
- 4 Maintenez pressée une des touches numériques (3, 4, 5 ou 6) pour mémoriser.

Pour choisir une station mémorisée: Appuyez sur l'une des touches numériques (3, 4, 5 ou 6).

Recherchez une station mémorisée

- 1 Appuyez sur
- 2 Tournez le bouton de volume pour choisir un élément, puis appuyez sur le bouton. [BY DATE]: En fonction de la date d'enregistrement [A-Z]: Par ordre alphabétique
- 3 Tournez le bouton de volume pour choisir la station souhaitée, puis appuyez sur le bouton.

Pour annuler, maintenez enfoncée

Enregistrez un signet sur le morceau actuel

Maintenez enfoncé le bouton de volume.

"BOOKMARKED" apparaît et l'information est mémorisée sur votre périphérique.

- Le signet est disponible sur votre compte Pandora mais pas sur cet appareil.

iHeartRadio® (sauf KD-R792BT)

Préparation:

Installez la dernière version de l'application iHeartAuto sur votre appareil (iPhone/iPod touch), puis créez un compte et connectez-vous sur iHeartRadio.

- Sélectionnez [ON] pour [IHEART SRC] dans [SOURCE SELECT]. (→ 4)

Démarrez l'écoute

- 1 Ouvrez l'application iHeartAuto sur votre appareil.
- 2 Connectez votre appareil à la prise d'entrée USB.

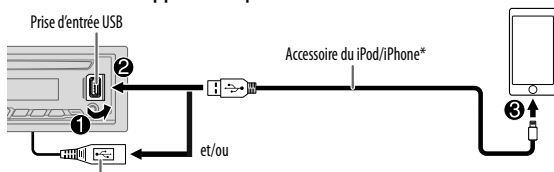

KD-R995BTS: Vous pouvez aussi faire une connexion au câble USB à partir de l'arrière de l'appareil.

- 3 Appuyez répétitivement sur **SRC** pour sélectionner IHEARTRADIO-F/IHEARTRADIO-R/IHEARTRADIO.
La diffusion démarre automatiquement.

* Ne laissez pas le câble à l'intérieur de la voiture quand il n'est pas utilisé.

Pour	Sur la façade	Sur la télécommande
Lecture/pause	Appuyez sur le bouton de volume.	Appuyez sur
Saute une plage pour choisir une station personnalisée	Appuyez sur	Appuyez sur
Fait défiler vers le haut ou vers le bas	Appuyez sur 2 ▲ / 1 ▼ .	Appuyez sur ▲ / ▼ .
Crée une nouvelle station/station personnalisée	Maintenez enfoncé le bouton de volume.	(Non disponible)
Recherche d'une station en direct	1 Appuyez sur 3 pour démarrer le balayage. 2 Appuyez de nouveau sur 3 pour écouter la station.	(Non disponible)

Recherche et mémorisation d'une station

- 1 Appuyez sur
- 2 Tournez le bouton de volume pour choisir une catégorie, puis appuyez sur le bouton.
- 3 Tournez le bouton de volume pour choisir la station souhaitée, puis appuyez sur le bouton.
Quand une liste de villes apparaît, vous pouvez chercher une ville par ordre alphabétique en tournant le bouton de volume rapidement.

Pour annuler, maintenez enfoncée

Pour mémoriser une station: Maintenez pressée une des touches numériques (**4, 5** ou **6**).

Pour choisir une station mémorisée: Appuyez sur l'une des touches numériques (**4, 5** ou **6**).

Spotify

Préparation:

Installez la dernière version de l'application Spotify sur votre appareil (iPhone/iPod touch), puis créez un compte et connectez-vous sur Spotify.

- Sélectionnez [ON] pour [SPOTIFY SRC] dans [SOURCE SELECT]. (→ 4)

Démarrez l'écoute

- 1 Ouvrez l'application Spotify sur votre appareil.
- 2 Connectez votre appareil à la prise d'entrée USB.

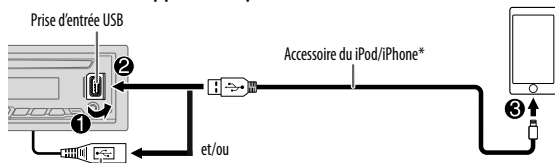

KD-R995BTS: Vous pouvez aussi faire une connexion au câble USB à partir de l'arrière de l'appareil.

- 3 Appuyez répétitivement sur **SPOTIFY FRONT/SPOTIFY REAR/SPOTIFY**.

La diffusion démarre automatiquement

* Ne laissez pas le câble à l'intérieur de la voiture quand il n'est pas utilisé.

Pour	Sur la façade	Sur la télécommande
Lecture/pause	Appuyez sur le bouton de volume.	Appuyez sur
Sauter une plage	Appuyez sur *1 /	Appuyez sur *1 /
Fait défiler vers le haut ou vers le bas*2	Appuyez sur 2 / 1	Appuyez sur /
Démarrer la radio	Maintenez enfoncée 5 .	(Non disponible)

Pour	Sur la façade	Sur la télécommande
Répéter la lecture*3	Appuyez répétitivement sur 4	(Non disponible)
Lecture aléatoire*3	Appuyez répétitivement sur 3 *1.	(Non disponible)

*1 Disponible uniquement pour les utilisateurs avec un compte Premium.

*2 Cette fonction est disponible uniquement pour les plages de la radio. Si le défilement vers le bas est sélectionné, la plage actuelle est sautée.

*3 Disponible uniquement pour les plages des listes de lecture.

Sauvegarde des informations des morceaux favoris

Lors de l'écoute de la radio sur Spotify...

Maintenez enfoncé le bouton de volume.

"SAVED" apparaît et les informations sont stockées dans "Your music (votre musique)" ou "Your library (votre bibliothèque)" sur votre compte Spotify.

Pour annuler la sauvegarde, répétez la même procédure.

"REMOVED" apparaît et les informations sont supprimées de "Your music (votre musique)" ou "Your library (votre bibliothèque)" sur votre compte Spotify.

Recherche d'un morceau ou d'une station

- 1 Appuyez sur
- 2 Tournez le bouton de volume pour choisir un type de liste, puis appuyez sur le bouton.
Les types de liste affichés diffèrent en fonction des informations envoyées par Spotify.
- 3 Tournez le bouton de volume pour sélectionner le morceau ou la station souhaité, puis appuyez sur le bouton.
Vous pouvez parcourir la liste rapidement en tournant le bouton de volume rapidement.

Pour annuler, maintenez enfoncée

Radio SiriusXM® (pour KD-R995BTS/KD-R990BTS/KD-R895BTS/KD-RD99BTS/KD-R99MBS)

Seul SiriusXM® vous apporte plus de ce que vous aimez écouter, en un seul endroit. Obtenez plus de 140 canaux, y compris de la musique sans pauses publicitaires, le meilleur du sport, les nouvelles, les discussions, les comédies et de les divertissements. Bienvenue dans le monde de la radio satellite. Un tuner SiriusXM Vehicle et un abonnement sont nécessaires. Pour plus d'informations, consultez <www.siriusxm.com>.

Préparation:

- 1 **Connectez le tuner SiriusXM Vehicle optionnel (en vente dans le commerce).**

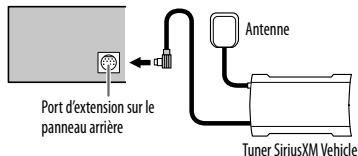

- 2 **Vérifiez votre numéro d'identification radio pour l'activation.**

Le numéro d'identification de Radio SiriusXM est nécessaire pour l'activation et peut être trouvé en accordant le canal 0 de même que sur l'étiquette qui se trouve sur le tuner SiriusXM Vehicle et sur son emballage.

Le numéro d'identification radio ne comprend pas les lettres I, O, S ou F.

- 3 **Activez l'abonnement.**

Pour les utilisateurs aux États-Unis:

En ligne: Allez sur <www.siriusxm.com>

Téléphone: Appelez le 1-866-635-2349

Pour les utilisateurs au Canada:

En ligne: Allez sur <www.siriusxm.ca/activatexm>

Téléphone: Appelez le 1-877-438-9677

- 4 **Appuyez répétitivement sur **SRC** pour sélectionner SIRIUS XM et démarrer la mise à jour.**

Démarrez l'écoute

- 1 **Appuyez répétitivement sur **SRC** pour sélectionner SIRIUS XM.**
- 2 **Appuyez sur **Q** / **↵**.**
"Q" s'allume.
- 3 **Tournez le bouton de volume pour choisir CATEGORY, puis appuyez sur le bouton.**
- 4 **Tournez le bouton de volume pour choisir une catégorie dans la liste, puis appuyez sur le bouton.**
Si "ALL CHANNEL" est sélectionné, tous les canaux disponibles sont affichés.
- 5 **Tournez le bouton de volume pour choisir un canal, puis appuyez sur le bouton.**
(ou)
Appuyez sur **◀◀ / **▶▶** pour rechercher un canal manuellement.**
 - Maintenir enfoncée **◀◀** / **▶▶** permet de changer le canal rapidement.

Si un canal verrouillé ou un canal adulte est sélectionné, un écran d'entrée de code secret apparaît. Entrez le code secret pour recevoir le canal. (→ 15)

Réglages en mémoire

Vous pouvez mémoriser un maximum de 18 canaux.

■ Mémorisez un canal

Lors de l'écoute d'un canal...

Maintenez pressée une des touches numériques (1 à 6).

(ou)

- 1 **Maintenez enfoncé le bouton de volume jusqu'à ce que "PRESET MODE" clignote.**
- 2 **Tournez le bouton de volume pour choisir un numéro de préréglage, puis appuyez sur le bouton.**

Le numéro de préréglage clignote et "MEMORY" apparaît.

■ Sélectionnez un canal mémorisé

Appuyez sur l'une des touches numériques (1 à 6).

(ou)

- 1 **Appuyez sur **Q** / **↵**.**
- 2 **Tournez le bouton de volume pour choisir PRESET, puis appuyez sur le bouton.**
- 3 **Tournez le bouton de volume pour choisir un numéro de préréglage, puis appuyez sur le bouton.**
(ou)













Appuyez sur **▲ / **▼** sur la télécommande.**

Relecture SiriusXM™

Lors de l'écoute d'un canal...

- Appuyez sur le bouton de volume.**
"⏮" s'allume et l'appareil mémorise la position de pause.
- Appuyez sur le bouton de volume pour démarrer la relecture.**
La relecture démarre à partir de la position de pause de l'étape 1.

Pendant la relecture...

Pour	Sur la façade	Sur la télécommande
Lecture/pause	Appuyez sur le bouton de volume.	Appuyez sur  .
Saut en arrière/avant	Appuyez sur  /  .	Appuyez sur  /  .
Retour/avance rapide	Maintenez enfoncée  /  .	Maintenez enfoncée  /  .
Allez sur le direct et quittez la relecture	Maintenez enfoncé le bouton de volume. 1 Appuyez sur  /  2 Tournez le bouton de volume pour choisir LIVE, puis appuyez sur le bouton.	Maintenez enfoncée  .

SmartFavorites et TuneStart™

Les canaux pré-réglés de l'utilisateur sont affectés initialement comme canaux SmartFavorites. Les canaux préférés intelligents sont disponibles avec le tuner SiriusXM SXV200 ou ultérieur. Le tuner SiriusXM Vehicle met automatiquement en cache le contenu audio diffusé des canaux SmartFavorites en tache de fond.





Utilisation de SXV200: Cet appareil peut affecter un maximum de six canaux SmartFavorites. Si vous essayez d'affecter un 7e canal, un bip d'erreur est émis. Les canaux pré-réglés 1 à 6 sont affectés initialement comme canaux SmartFavorites.

Utilisation d'un de tuner SiriusXM ultérieur au SXV200: Cet appareil peut affecter un maximum de 18 canaux SmartFavorites. Les canaux pré-réglés sont affectés initialement comme canaux SmartFavorites.

- "*" apparaît comme dernier caractère du nom de canal pour les canaux SmartFavorites.

Quand vous synntonisez un canal SmartFavorite vous pouvez revenir en arrière et relire 30 minutes maximum de n'importe quel contenu manqué: nouvelles, discussions, sport ou musique.

- La lecture démarre à partir du début du morceau si [TUNE START] est réglé sur [ON] (➔ 15) pour la plupart des canaux de musique mémorisés comme SmartFavorite.

Pour	Sur la façade
Sélectionnez un canal SmartFavorite	Appuyez sur l'une des touches numériques (1 à 6). 1 Appuyez sur  /  2 Tournez le bouton de volume pour choisir PRESET, puis appuyez sur le bouton. 3 Tournez le bouton de volume pour choisir un numéro de pré-réglage, puis appuyez sur le bouton.
Annulation des canaux SmartFavorites	1 Appuyez sur  /  2 Tournez le bouton de volume pour choisir PRESET, puis appuyez sur le bouton. 3 Tournez le bouton de volume pour choisir un numéro de pré-réglage, puis maintenez enfoncé le bouton. "*" disparaît du dernier caractères.
Réaffectation des canaux SmartFavorites	Répétez les étapes 1 à 3 pour annuler les canaux SmartFavorites. "*" apparaît au dernier caractère.

Radio SiriusXM® (pour KD-R995BTS/KD-R990BTS/KD-R895BTS/KD-RD99BTS/KD-R99MBS)

TuneScan™



Vous pouvez obtenir un bref aperçu des morceaux que vous avez manqués sur chacun de vos canaux de musique SmartFavorites ou sur le canal de musique que vous écoutez actuellement.

- 1 Appuyez sur .
- 2 Tournez le bouton de volume pour choisir TUNE SCAN, puis appuyez sur le bouton.

Le balayage démarre pour les 6 premières secondes du contenu musical enregistré.

- Pour écouter le morceau actuel, appuyez sur le bouton de volume pour arrêter le balayage. L'appareil continue de lire le morceau actuel.
- Pour sélectionner le morceau précédent/suivant, appuyez sur .
- Pour annuler le balayage, maintenez enfoncé le bouton de volume. L'appareil retour sur le canal que vous écoutiez avant de lancer TuneScan.

Réglages SiriusXM

- 1 Maintenez enfoncée .
- 2 Tournez le bouton de volume pour sélectionner un élément (voir le tableau suivant), puis appuyez sur le bouton.
- 3 Répétez l'étape 2 jusqu'à ce que l'élément souhaité soit sélectionné/activé ou suivez les instructions données pour l'élément sélectionné.
- 4 Appuyez sur  pour quitter.

Pour retourner à l'option de réglage précédente, appuyez sur .

Défaut: **XX**

SIRIUS XM

CHANNEL LOCK

Pour déverrouiller les réglages:

- 1 Tournez le bouton de volume pour sélectionner un numéro.
- 2 Appuyez sur  pour déplacer la position d'entrée.
- 3 Répétez les étapes 1 et 2 pour entrer le code secret actuel.
(Le code secret initial est 0000.)
- 4 Appuyez sur le bouton de volume pour valider.

CODE SET

- 1 Appuyez sur le bouton de volume pour entrer [NEW CODE].
 - 2 Tournez le bouton de volume pour sélectionner un numéro.
 - 3 Appuyez sur  pour déplacer la position d'entrée.
 - 4 Répétez les étapes 2 et 3 pour entrer un nouveau code secret de 4 chiffres.
 - 5 Appuyez sur le bouton de volume pour valider.
 - 6 Répétez les étapes 2 à 5 pour confirmer le code secret.
- Notez le nouveau code secret afin de pouvoir accéder aux réglages de verrouillage de canal la fois suivante.

LOCK SETTING

MATURE CH: Sélectionne le réglage du verrouillage défini SiriusXM. ;
USER DEFINED: Sélectionne les canaux individuels que l'utilisateur souhaite verrouiller. ; **OFF:** Annulation.

CHANNEL EDIT*1

- 1 Tournez le bouton de volume pour choisir une catégorie, puis appuyez sur le bouton.
- 2 Tournez le bouton de volume pour choisir un canal que vous souhaitez verrouiller, puis appuyez sur le bouton.
"L" apparaît devant le numéro de canal.
- 3 Maintenez enfoncée  pour quitter.

CHANNEL CLEAR*1

YES: Annule tous les canaux verrouillés. ; **NO:** Annulation.

TUNE START*2

ON: Tous les canaux de musique qualifiés dans SmartFavorites démarrent la lecture à partir du début du morceau. ; **OFF:** Annulation.

SIGNAL LEVEL

Montre la puissance (**NO SIGNAL/WEAK/GOOD/STRONG**) du signal actuellement reçu.

BUFFER USAGE

Montre l'utilisation actuelle (**0%** à **100%**) pour la mémoire tampon de lecture.

SXM RESET

YES: Réinitialise les canaux mémorisés et le réglage de verrouillage aux défauts. ;
NO: Annulation.

*1 Affiché uniquement quand [USER DEFINED] est sélectionné.

*2 Disponible uniquement si le tuner SiriusXM Vehicle connecté est le SXV200 ou un tuner ultérieur qui prend en charge SmartFavorites.

BLUETOOTH — Connexion

Profils Bluetooth pris en charge

- Hands-Free Profile — Profile mains libres (HFP)
- Advanced Audio Distribution Profile — Profile de distribution audio avancé (A2DP)
- Audio/Video Remote Control Profile — Profile de télécommande audio/vidéo (AVRCP)
- Serial Port Profile — Profile de port série (SPP)
- Phonebook Access Profile — Profile d'accès au répertoire d'adresses (PBAP)

Codecs Bluetooth pris en charge

- Codec Sous-bande (SBC)
- Codage audio avancé (AAC)

Connectez le microphone

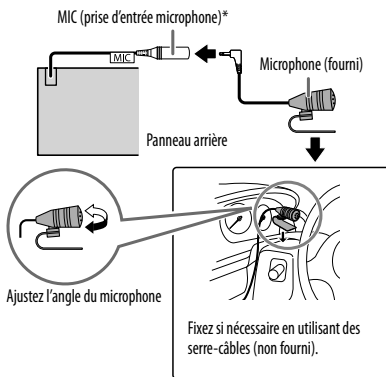

* Pour l'emplacement de la prise d'entrée du microphone/jack d'entrée du microphone, référez-vous à la page "Connexion d'amplificateurs extérieurs" à la page 43.

Faites le pairage et connectez un périphérique Bluetooth pour la première fois

- 1 Appuyez sur **SRC** pour mettre l'appareil sous tension.
- 2 Cherchez et sélectionnez "KD-R9××BTS"/"KD-R8××BTS"/"KD-R7××BT"/"KD-RD9×BTS"/"KD-RD7×BT"/"KD-R9×MBS" sur le périphérique Bluetooth.
"BT PAIRING" clignote sur l'affichage.
 - Pour certains périphériques Bluetooth, il se peut que vous ayez besoin d'entrer le code PIN (numéro d'identification personnel) immédiatement après la recherche.
- 3 Réalisez (A) ou (B) en fonction de ce qui apparaît sur l'affichage.
Pour certains périphériques Bluetooth, la séquence de pairage peut varier en fonction des étapes décrites ci-dessous.

(A) "[Nom du périphérique]" ⇒ "XXXXXX" ⇒ "VOL – YES" ⇒ "BACK – NO"

"XXXXXX" est un code à 6 chiffres généré aléatoirement pendant chaque pairage.

- 1 Assurez-vous que les codes qui apparaissent sur l'appareil et le périphérique Bluetooth sont les mêmes.
- 2 Appuyez sur le bouton de volume pour valider le code.
- 3 Utilisez le périphérique Bluetooth pour valider le code.

(B) "[Nom du périphérique]" ⇒ "VOL – YES" ⇒ "BACK – NO"

- 1 Appuyez sur le bouton de volume pour démarrer le pairage.
- 2 Si "PAIRING" ⇒ "PIN 0000" défile sur l'affichage, entrez le code PIN "0000" sur le périphérique Bluetooth.
Vous pouvez choisir le code PIN souhaité avant le pairage. (⇒ 20)
Si seul "PAIRING" apparaît, utilisez le périphérique Bluetooth pour confirmer le pairage.

"PAIRING COMPLETED" apparaît quand le pairage est terminé et **S** s'allume quand la connexion Bluetooth est établie.

- Cet appareil prend en charge le Pairage simple sécurisé (SSP).
- Un maximum de cinq appareils peuvent être enregistrés (appariés) en tout.
- Une fois que le pairage est terminé, le périphérique Bluetooth reste enregistré sur l'appareil même si vous réinitialisez l'appareil. Pour supprimer un périphérique apparié, ⇒ 20, [DEVICE DELETE].
- Un maximum de deux téléphones Bluetooth et un périphérique audio Bluetooth peuvent être connectés en même temps.
Cependant, quand la source est BT AUDIO, vous pouvez vous connecter à cinq périphériques audio Bluetooth et commuter parmi ces cinq périphériques. (⇒ 21)
- Certains périphériques Bluetooth peuvent ne pas se connecter automatiquement au système après le pairage. Connectez le périphérique à l'appareil manuellement.
- Référez-vous au manuel d'instructions de votre périphérique Bluetooth pour en savoir plus.

Pairage automatique

Quand vous connectez un périphérique iPhone/iPod touch/Android à la prise d'entrée USB, la demande de pairage (via Bluetooth) est activée automatiquement.

Appuyez sur le bouton de volume pour faire le pairage une fois que vous avez validé le nom de périphérique.

La demande de pairage automatique est activée uniquement si:

- La fonction Bluetooth du périphérique connecté est activée.
- [AUTO PAIRING] est réglé sur [ON]. (→ 20)
- L'application JVC MUSIC PLAY est installée sur le périphérique Android (→ 8) et [AUTO MODE] est sélectionné (→ 9).

BLUETOOTH — Téléphone portable

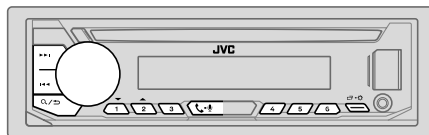

Réception d'un appel

Quand il y a un appel entrant:

- **KD-R995BTS/KD-R990BTS/KD-R895BTS/KD-RD99BTS/KD-R99MBS:**
Les touches clignotent dans la couleur que vous avez sélectionnée dans [RING COLOR]. (→ 18)
- **KD-R792BT/KD-R790BT/KD-RD79BT:**
Les touches clignotent de la façon que vous avez sélectionnée dans [RING ILLUMI]. (→ 18)
- L'appareil répond automatiquement à l'appel si [AUTO ANSWER] sur une heure sélectionnée. (→ 18)

Pendant un appel:

- **KD-R995BTS/KD-R990BTS/KD-R895BTS/KD-RD99BTS/KD-R99MBS:**
Les touches s'arrêtent de clignoter et s'allument dans la couleur que vous avez sélectionnée dans [RING COLOR]. (→ 18)
- **KD-R792BT/KD-R790BT/KD-RD79BT:**
Les touches s'arrêtent de clignoter.
- Si vous mettez hors tension l'appareil ou détachez la façade, la connexion Bluetooth est déconnectée.

Les opérations suivantes peuvent différer ou peuvent ne pas être disponibles en fonction du téléphone connecté.

Pour	Sur la façade	Sur la télécommande
Premier appel entrant...		
Répondre à un appel	Appuyez sur - ou sur le bouton de volume.	Appuyez sur / / / .
Refuser un appel	Maintenez enfoncé - ou le bouton de volume.	Maintenez enfoncée / / / .
Fin d'un appel	Maintenez enfoncé - ou le bouton de volume.	Maintenez enfoncée / / / .

Pour	Sur la façade	Sur la télécommande
Pendant que vous parlez pour le premier appel entrant...		
Répondez à un autre appel entrant et mettez en attente l'appel actuel	Appuyez sur - ou sur le bouton de volume.	(Non disponible)
Refusez un autre appel entrant	Maintenez enfoncé - ou le bouton de volume.	(Non disponible)
Quand vous avez deux appels actifs...		
Terminez l'appel actuel et activez l'appel en attente	Maintenez enfoncé - ou le bouton de volume.	Maintenez enfoncée / / / .
Commutez entre l'appel actuel et l'appel en attente	Appuyez sur - .	(Non disponible)
Ajustez le volume du téléphone*1 [00] à [35] (Défaut: [15])	Tournez le bouton de volume pendant un appel.	Appuyez sur VOL + *2 ou VOL - pendant un appel.
Commute entre le mode mains libres et le mode de conversation privée*3	Appuyez sur / pendant un appel.	(Non disponible)

*1 Cet ajustement n'affecte pas le volume des autres sources.

*2 Maintenez **VOL +** enfoncé de façon continue pour augmenter le volume sur 15.

*3 Les opérations peuvent différer en fonction du périphérique Bluetooth connecté.

Amélioration de la qualité des voix

Quand vous parlez au téléphone...

- Maintenez enfoncée - .
- Tournez le bouton de volume pour sélectionner un élément (voir le tableau suivant), puis appuyez sur le bouton.
- Répétez l'étape 2 jusqu'à ce que l'élément souhaité soit sélectionné ou activé.
- Appuyez sur - pour quitter.

Pour retourner à l'option de réglage précédente, appuyez sur / .

Défaut: **XX**

MIC GAIN	LEVEL -10 à LEVEL +10 (LEVEL -04): La sensibilité du microphone augmente quand le numéro augmente.
NR LEVEL	LEVEL -05 à LEVEL +05 (LEVEL 00): Ajustez le niveau de réduction de bruit jusqu'à ce qu'un minimum de bruit soit entendu pendant une conversation téléphonique.
ECHO CANCEL	LEVEL -05 à LEVEL +05 (LEVEL 00): Ajustez le temps de retard d'annulation de l'écho jusqu'à ce que le dernier écho est entendu pendant une conversation téléphonique.

Réalise les réglages de réception d'un appel

- Appuyez sur - pour entrer en mode Bluetooth.
- Tournez le bouton de volume pour sélectionner un élément (voir le tableau suivant), puis appuyez sur le bouton.
- Répétez l'étape 2 jusqu'à ce que l'élément souhaité soit sélectionné ou activé.

Pour retourner à l'option de réglage précédente, appuyez sur / .

Défaut: **XX**

SETTINGS	
AUTO ANSWER	01 SEC à 30 SEC: L'appareil répond au téléphone entrant automatiquement pendant le temps sélectionné (secondes).; OFF : Annulation.
RING COLOR	KD-R995BTS/KD-R990BTS/KD-R895BTS/KD-RD99BTS/ KD-R99MBS: COLOR 01 à COLOR 49 (COLOR 08) : Sélectionne la couleur l'éclairage pour les touches comme notification quand il y a un appel entrant et pendant un appel.; OFF : Annulation.
RING ILLUMI	KD-R792BT/KD-R790BT/KD-RD79BT: BLINK 01 à BLINK 05 (BLINK 02) : Sélectionne le mode de clignotement des touches pour la notification quand il y a un appel entrant.; OFF : Annulation.





BLUETOOTH®



BATT/SIGNAL* **KD-R995BTS/KD-R990BTS/KD-R895BTS/KD-RD99BTS/KD-R99MBS:**
AUTO: Indique la puissance de la batterie et du signal quand l'appareil détecte un périphérique Bluetooth et que le périphérique Bluetooth est connecté. ; **OFF:** Annulation.

* Les fonctionnalités dépendent du type de téléphone utilisé.

Faire un appel

Vous pouvez faire un appel à partir de l'historique, du répertoire d'adresses ou composer le numéro. Un appel par commande vocale est possible si votre téléphone portable possède cette fonction.

- 1 Appuyez sur  -  pour entrer en mode Bluetooth.**
“(Nom du premier périphérique)” apparaît.
 - Si deux téléphones Bluetooth sont connectés, appuyez de nouveau sur  -  pour connecter sur un autre téléphone.
“(Nom du deuxième périphérique)” apparaît.
- 2 Tournez le bouton de volume pour sélectionner un élément (voir le tableau suivant), puis appuyez sur le bouton.**
- 3 Répétez l'étape 2 jusqu'à ce que l'élément souhaité soit sélectionné/activé ou suivez les instructions données pour l'élément sélectionné.**

Pour retourner à l'option de réglage précédente, appuyez sur  / .

RECENT CALL (Applicable uniquement quand le téléphone prend en charge PBAP)
1 Appuyez sur le bouton de volume pour sélectionner un nom ou un numéro de téléphone.

- “<” indique l'appel reçu, “>” indique un appel passé, “M” indique un appel manqué.
- “NO HISTORY” apparaît s'il n'y a pas d'historique d'appels enregistré ou de numéro d'appel.



2 Appuyez sur le bouton de volume pour appeler.

PHONEBOOK (Applicable uniquement quand le téléphone prend en charge PBAP)
1 Appuyez sur **2 ▲ / 1 ▼** pour choisir la lettre souhaitée (A à Z, 0 à 9, et OTHERS).

- “OTHERS” apparaît si le premier caractère est autre que A à Z, 0 à 9.



2 Tournez le bouton de volume pour choisir un nom, puis appuyez sur le bouton.
3 Tournez le bouton de volume pour choisir un numéro de téléphone, puis appuyez sur le bouton pour appeler.

- Le répertoire d'adresse du téléphone connecté est transféré automatiquement sur l'appareil lors du pairing.
- Cet appareil peut uniquement afficher les lettres non accentuées. (Les lettres accentuées telles que “ü” sont affichées comme “u”).

DIAL NUMBER **1** Tournez le bouton de volume pour sélectionner un numéro (0 à 9) ou un caractère (*, #, +).
2 Appuyez sur  /  pour déplacer la position d'entrée.
Répétez les étapes **1** et **2** jusqu'à ce que vous terminiez d'entrer le numéro de téléphone.
3 Appuyez sur le bouton de volume pour appeler.

VOICE Dites le nom du contact que vous souhaitez appeler ou la commande vocale pour commander les fonctions du téléphone. (➔ **Faites au appel en utilisant la reconnaissance vocale**)



Faites au appel en utilisant la reconnaissance vocale

- 1 Maintenez pressé  -  pour activer le téléphone connecté.**
- 2 Dites le nom du contact que vous souhaitez appeler ou la commande vocale pour commander les fonctions du téléphone.**
 - Les fonctions de reconnaissance vocale prises en charge varient pour chaque téléphone. Référez-vous au mode d'emploi du téléphone connecté pour les détails.
 - L'appareil prend aussi en charge la fonction d'assistant personnel intelligent de l'iPhone.

Réglages en mémoire

Stockage d'un contact en mémoire



Vous pouvez mémoriser un maximum de 6 contacts sur les touches numériques (**1 à 6**).

- 1 Appuyez sur  -  pour entrer en mode Bluetooth.**
- 2 Tournez le bouton de volume pour choisir [RECENT CALL], [PHONEBOOK], ou [DIAL NUMBER], puis appuyez sur le bouton.**
- 3 Tournez le bouton de volume pour sélectionner un contact ou entrez un numéro de téléphone.**
Si un contact est sélectionné, appuyez sur le bouton de volume pour afficher le numéro de téléphone.
- 4 Maintenez pressée une des touches numériques (1 à 6).**
“MEMORY P (numéro préréglé sélectionné)” apparaît quand les contacts sont mémorisés.





Pour supprimer un contact de la mémoire préréglée, choisissez [DIAL NUMBER] à l'étape **2** et mémorisez un numéro vide.

BLUETOOTH®

Pour passer un appel à partir de la mémoire



- 1 Appuyez sur  -  pour entrer en mode Bluetooth.
- 2 Appuyez sur l'une des touches numériques (1 à 6).
- 3 Appuyez sur le bouton de volume pour appeler.
"NO PRESET" apparaît s'il n'y a pas de contact mémorisé.

Réglages du mode Bluetooth

- 1 Maintenez enfoncée  - .
- 2 Tournez le bouton de volume pour sélectionner un élément (voir le tableau suivant), puis appuyez sur le bouton.
- 3 Répétez l'étape 2 jusqu'à ce que l'élément souhaité soit sélectionné/activé ou suivez les instructions données pour l'élément sélectionné.
- 4 Appuyez sur  -  pour quitter.

Pour retourner à l'option de réglage précédente, appuyez sur  / .

Défaut: **XX**

BT MODE	
PHONE SELECT*	Permet de sélectionner le téléphone ou le périphérique audio à connecter ou déconnecter. "X" apparaît devant le nom de l'appareil quand il est connecté.
AUDIO SELECT*	"▷" apparaît devant le périphérique de lecture audio actuel.
DEVICE DELETE	<ol style="list-style-type: none">1 Tournez le bouton de volume pour choisir le périphérique à supprimer, puis appuyez sur le bouton.2 Tournez le bouton de volume pour choisir [YES] ou [NO], puis appuyez sur le bouton.
PIN CODE EDIT (0000)	Change le code PIN (6 chiffres maximum). <ol style="list-style-type: none">1 Tournez le bouton de volume pour sélectionner un numéro.2 Appuyez sur  /  pour déplacer la position d'entrée. Répétez les étapes 1 et 2 jusqu'à ce que le code PIN soit entré complètement.3 Appuyez sur le bouton de volume pour valider.
RECONNECT	ON : L'appareil se reconnecte automatiquement quand le dernier périphérique Bluetooth connecté est dans la plage. ; OFF : Annulation.
AUTO PAIRING	ON : L'appareil apparie automatiquement le périphérique Bluetooth pris en charge (iPhone/iPod touch/périphérique Android) quand il est connecté par la prise d'entrée USB. En fonction du système d'exploitation du périphérique connecté, il se peut que cette fonction ne fonctionne pas. ; OFF : Annulation.



INITIALIZE	YES : Initialise tous les réglages Bluetooth (y compris le pairage mémorisé, le répertoire téléphonique, etc.). ; NO : Annulation.
INFORMATION	MY BT NAME : Affiche le nom de l'appareil ("KD-R9*BT"/"KD-R8*BT"/"KD-R7*BT"/"KD-RD9*BT"/"KD-RD7*BT"/"KD-R9*MBS"). ; MY ADDRESS : Affiche l'adresse de cet appareil.

* Vous pouvez connecter un maximum de deux téléphones Bluetooth et un périphérique audio Bluetooth en même temps.

Mode de vérification de la compatibilité Bluetooth

Vous pouvez vérifier la connectivité du profil pris en charge entre le périphérique Bluetooth et l'appareil.

• Assurez-vous qu'il n'y a aucun périphérique Bluetooth apparié.

- 1 **Maintenez enfoncée**  - .
"BLUETOOTH" ↔ "CHECK MODE" apparaît.
"SEARCH NOW USING PHONE" → "PIN IS 0000" défile sur l'affichage.
- 2 **Cherchez et sélectionnez** "KD-R9*BT"/
"KD-R8*BT"/"KD-R7*BT"/"KD-RD9*BT"/
"KD-RD7*BT"/"KD-R9*MBS" sur le périphérique Bluetooth avant 3 minutes.
- 3 **Réalisez (A), (B) ou (C) en fonction de ce qui apparaît sur l'affichage.**
 - (A) "PAIRING" → "XXXXXX" (code de 6 chiffres):
Assurez-vous que le même code apparaît sur l'appareil et le périphérique Bluetooth, puis utilisez le périphérique Bluetooth pour valider le code.
 - (B) "PAIRING" → "PIN IS 0000": Entrez "0000" sur le périphérique Bluetooth.
 - (C) "PAIRING": Utilisez le périphérique Bluetooth pour valider le pairage.

BLUETOOTH®

Quand le pairage a réussi, "PAIRING OK" ➔

"[Nom du périphérique]" apparaît et la vérification de la compatibilité Bluetooth démarre.

Si "CONNECT NOW USING PHONE" apparaît, utilisez le périphérique Bluetooth pour autoriser l'accès au répertoire d'adresse et continuer.

"TESTING" clignote sur l'affichage.

Le résultat de la connectivité clignote sur l'affichage.

"PAIRING OK" et/ou "HANDS-FREE OK"*1 et/ou

"AUD.STREAM OK"*2 et/ou "PBAP OK"*3 : Compatible

*1 Compatible avec le Profile mains libres (HFP)

*2 Compatible avec le Profile de distribution audio avancé (A2DP)

*3 Compatible avec le Profile d'accès au répertoire d'adresses (PBAP)

Après 30 secondes, "PAIRING DELETED" apparaît pour indiquer que le pairage a été supprimé, et l'appareil qui le mode de vérification.

- Pour annuler, maintenez pressée **SRC** pour mettre l'appareil hors tension, puis mettez de nouveau l'appareil sous tension.

BLUETOOTH — Audio

Quand la source est BT AUDIO, vous pouvez vous connecter à cinq périphériques audio Bluetooth et commuter parmi ces cinq périphériques.

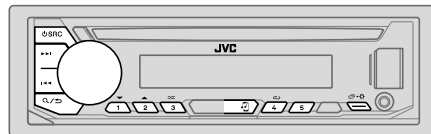

Lecteur audio via Bluetooth

- 1 Appuyez répétitivement sur **SRC** pour sélectionner BT AUDIO (ou appuyez sur **SOURCE** sur la télécommande).
 - Appuyer sur **SRC** permet d'accéder directement à BT AUDIO.
- 2 Commandez le lecteur audio Bluetooth pour démarrer la lecture.

Pour	Sur la façade	Sur la télécommande
Lecture/pause	Appuyez sur le bouton de volume.	Appuyez sur ⏮ .
Choisissez un groupe ou un dossier	Appuyez sur 2 ▲ / 1 ▼ .	Appuyez sur ▲ / ▼ .
Saut vers l'arrière/saut vers l'avant	Appuyez sur ⏮ / ⏭ .	Appuyez sur ⏮ / ⏭ .
Recherche rapide vers l'arrière/vers l'avant	Maintenez enfoncée ⏮ / ⏭ .	Maintenez enfoncée ⏮ / ⏭ .
Lecture répétée	Appuyez répétitivement sur 4 ↺ . TRACK REPEAT, ALL REPEAT, REPEAT OFF	(Non disponible)
Lecture aléatoire	Appuyez répétitivement sur 3 ↻ . GROUP RANDOM, ALL RANDOM, RANDOM OFF	(Non disponible)
Sélectionnez un fichier à partir d'un dossier/liste	Reportez-vous à "Sélectionnez un fichier à partir d'un dossier/liste" à la page 9.	(Non disponible)
Commutation entre les périphériques audio Bluetooth	Appuyez sur 5 .*	(Non disponible)

* Appuyer sur la touche "Play" directement sur le périphérique connecté permet aussi de commuter sur la sortie sonore du périphérique.



Les opérations et les indications de l'affichage peuvent différer en fonction de leur disponibilité sur le périphérique connecté.

Réglages pour utiliser l'application JVC Remote

L'application JVC Remote est conçue pour commander l'autoradio JVC à partir de l'iPhone/iPod (via Bluetooth ou via la prise d'entrée USB) ou le smartphone Android (via Bluetooth).

Préparation:

Installez la dernière version de l'application JVC Remote sur votre périphérique avant la connexion. Pour plus d'informations, consultez <[http://www.jvc.net/cs/](http://www.jvc.net/cs/car/)>.

- 1 Maintenez enfoncée .
- 2 Tournez le bouton de volume pour sélectionner un élément (voir le tableau suivant), puis appuyez sur le bouton.
- 3 Répétez l'étape 2 jusqu'à ce que l'élément souhaité soit sélectionné ou activé.
- 4 Appuyez sur  pour quitter.

Pour retourner à l'option de réglage précédente, appuyez sur  / .

Défaut: **XX**

REMOTE APP

SELECT Sélectionnez le périphérique (IOS ou ANDROID) pour utiliser l'application.

IOS

YES: Sélectionnez iPhone/iPod pour utiliser l'application via Bluetooth ou connecté via la prise d'entrée USB. ;
NO: Annulation.
 Si IOS est sélectionné, sélectionnez la source iPod BT (pour iPod USB si votre iPhone/iPod est connecté via la prise d'entrée USB) pour activer l'application.

- La connectivité de l'application est interrompue ou déconnectée si :
 - Vous changez la source de iPod BT à n'importe quelle source de lecture connectée via la prise d'entrée USB.
 - Vous passez de la source iPod USB à la source iPod BT.

ANDROID

YES: Sélectionnez le smartphone Android pour utiliser l'application via Bluetooth. ; **NO:** Annulation.

ANDROID LIST* Sélectionnez le smartphone Android à utiliser dans la liste.

* Affiché uniquement quand [ANDROID] de [SELECT] est réglé sur [YES].

STATUS

Montre l'état du périphérique sélectionné.

IOS CONNECTED: Vous pouvez utiliser l'application à l'aide de l'iPhone/iPod connecté via Bluetooth ou par la prise d'entrée USB.

IOS NOT CONNECTED: Aucun périphérique IOS n'est connecté pour utiliser l'application.

ANDROID CONNECTED: Vous pouvez utiliser l'application à l'aide du smartphone Android connecté via Bluetooth.

ANDROID NOT CONNECTED: Aucun périphérique Android n'est connecté pour utiliser l'application.

Écoute de l'iPhone/iPod via Bluetooth

Vous pouvez écouter des morceaux sur l'iPhone/iPod via le Bluetooth de cet appareil.

Appuyez répétitivement sur  **SRC** pour sélectionner iPod BT.

- Vous pouvez commander iPod/iPhone de la même façon que iPod/iPhone via prise d'entrée USB. (➔ 8)
- Si vous branchez un iPhone/iPod sur la prise d'entrée USB pendant l'écoute d'une source iPod BT, la source change automatiquement sur iPod USB. Appuyez  **SRC** pour sélectionner iPod BT si le périphérique est toujours connecté via Bluetooth.

Radio internet via Bluetooth

Vous pouvez écouter la radio internet (Pandora, iHeartRadio et Spotify) sur votre périphérique iPhone/iPod touch/Android via le Bluetooth de cet appareil.

- Assurez-vous que la prise d'entrée USB n'est connectée à aucun périphérique.

Écoute de Pandora (sauf KD-R792BT)

Préparation:

Sélectionnez [ON] pour [PANDORA SRC] dans [SOURCE SELECT]. (→ 4)

- 1 Ouvrez l'application Pandora sur votre appareil.
- 2 Connectez votre périphérique via la connexion Bluetooth. (→ 16)
- 3 Appuyez répétitivement sur **⓪SRC** pour sélectionner PANDORA (pour iPhone/iPod) ou PANDORA BT (pour le périphérique Android).
La source change et l'émission démarre automatiquement.

- Vous pouvez commander Pandora de la même façon que Pandora via prise d'entrée USB. (→ 10)

Écoute de iHeartRadio (sauf KD-R792BT)

Préparation:

Sélectionnez [ON] pour [IHEART SRC] dans [SOURCE SELECT]. (→ 4)

- 1 Ouvrez l'application iHeartAuto sur votre appareil.
- 2 Connectez votre périphérique via la connexion Bluetooth. (→ 16)
- 3 Appuyez répétitivement sur **⓪SRC** pour sélectionner IHEARTRADIO.
La source change et l'émission démarre automatiquement.

- Vous pouvez commander iHeartRadio de la même façon que iHeartRadio via prise d'entrée USB. (→ 11)

Écoute de Spotify

Préparation:

Sélectionnez [ON] pour [SPOTIFY SRC] dans [SOURCE SELECT]. (→ 4)

- 1 Ouvrez l'application Spotify sur votre appareil.
- 2 Connectez votre périphérique via la connexion Bluetooth. (→ 16)
- 3 Appuyez répétitivement sur **⓪SRC** pour sélectionner SPOTIFY (pour iPhone/iPod) ou SPOTIFY BT (pour le périphérique Android).
La source change et l'émission démarre automatiquement.

- Vous pouvez commander Spotify de la même façon que Spotify via prise d'entrée USB. (→ 12)

Utilisation d'un lecteur audio portable

1 Connectez un lecteur audio portable (en vente dans le commerce).

Mini fiche stéréo de 3,5 mm (1/8 pouces) avec connecteur en forme de "L" (en vente dans le commerce)

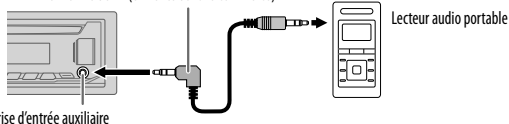

Prise d'entrée auxiliaire

Lecteur audio portable

- 2 Sélectionnez [ON] pour [BUILT-IN AUX] dans [SOURCE SELECT]. (→ 4)
- 3 Appuyez répétitivement sur **SRC** pour sélectionner AUX.
- 4 Mettez sous tension le lecteur audio portable et démarrez la lecture.



Utilisez une mini fiche stéréo munie d'une fiche à 3 connecteurs pour obtenir une sortie audio optimum.

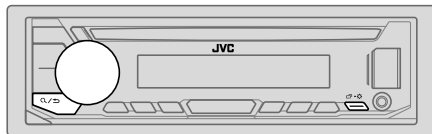

- 1 Maintenez enfoncée **↵**.
- 2 Tournez le bouton de volume pour sélectionner un élément (voir le tableau suivant), puis appuyez sur le bouton.
- 3 Répétez l'étape 2 jusqu'à ce que l'élément souhaité soit sélectionné/activé ou suivez les instructions données pour l'élément sélectionné.
- 4 Appuyez sur **↵** pour quitter.

Pour retourner à l'option de réglage précédente, appuyez sur **Q** / **↵**.

Défaut: **XX**

EQ SETTING

PRESET EQ

Sélectionne un égaliseur pré-réglé adapté à votre genre de musique.

- Sélectionnez [USER] pour utiliser les réglages réalisés dans [EASY EQ] ou [PRO EQ].
FLAT/DRVN 3/DRVN 2/DRVN 1/HARD ROCK/HIP HOP/JAZZ/POP/R&B/USER/CLASSICAL

L'égaliseur Drive (**DRVN 3/DRVN 2/DRVN 1**) accentue des fréquences spécifiques du signal audio pour réduire le bruit entendu de l'extérieur de la voiture ou le bruit roulement des pneus.

EASY EQ

Ajustez vos propres ajustements sonores.

- Les réglages sont mémorisés dans [USER].
- Les réglages réalisés peuvent affecter les réglages actuels de [PRO EQ].

SUB.W SP *1*2:	00 à +06	(Défaut: +03)
SUB.W *1*3:	-50 à +10	00
BASS:	LVL-09 à LVL+09	LVL 00
MID:	LVL-09 à LVL+09	LVL 00
TRE:	LVL-09 à LVL+09	LVL 00

*1, *2, *3: (→ 25)

RÉGLAGES AUDIO

PRO EQ	Ajustez vos propres ajustements sonores. <ul style="list-style-type: none"> • Les réglages sont mémorisés dans [USER]. • Les réglages réalisés peuvent affecter les réglages actuels de [EASY EQ]. 	
62.5HZ	LEVEL -09 à LEVEL +09 (LEVEL 00): Réglez le niveau à mémoriser pour chaque source. (Avant de réaliser un ajustement, choisissez la source que vous souhaitez ajuster.) ON: Met en service les graves étendus. ; OFF: Annulation.	
100HZ/160HZ/250HZ/400HZ/630HZ/1KHZ/1.6KHZ/2.5KHZ/4KHZ/6.3KHZ/10KHZ/16KHZ	LEVEL -09 à LEVEL +09 (LEVEL 00): Réglez le niveau à mémoriser pour chaque source. (Avant de réaliser un ajustement, choisissez la source que vous souhaitez ajuster.)	
Q FACTOR	1.35/1.50/2.00:	Règle le facteur de qualité.
AUDIO CONTROL		
BASS BOOST	LEVEL +01 à LEVEL +05:	Choisit votre niveau préféré d'accentuation des graves ; OFF: Annulation.
LOUDNESS	LEVEL 01/LEVEL 02:	Accentue les basses ou hautes fréquences pour produire un son plus équilibré aux faibles niveaux de volume. ; OFF: Annulation.
SUB.W LEVEL *1	SPK-OUT *2	(Non applicable quand la transition 3 voies est sélectionnée.) SUB.W 00 à SUB.W +06 (SUB.W +03): Ajuste le niveau de sortie du caisson de grave connecté par le câble d'enceinte. (⇒ 42)
	PRE-OUT *3	SUB.W -50 à SUB.W +10 (SUB.W 00): Ajuste le niveau de sortie du caisson de grave connecté aux prises de sortie de ligne (SW ou REAR/SW) via un amplificateur extérieur. (⇒ 43)
SUBWOOFER SET *3	ON: Met en service la sortie du caisson de grave. ; OFF: Annulation.	
FADER	(Non applicable quand la transition 3 voies est sélectionnée.) POSITION R15 à POSITION F15 (POSITION 00): Règle la balance de sortie des enceintes avant et arrière.	
BALANCE *4	POSITION L15 à POSITION R15 (POSITION 00): Règle la balance de sortie des enceintes gauche et droite.	
VOLUME ADJUST	LEVEL -15 à LEVEL +06 (LEVEL 00): Préréglez le niveau de volume initial de chaque source (en comparaison avec le niveau de volume FM). Avant un ajustement, choisissez la source que vous souhaitez ajuster.	
AMP GAIN	LOW POWER: Limite le volume maximum à 25. (Choisissez ce réglage si la puissance maximum de chaque enceinte est inférieure à 50 W pour éviter tout dommage des enceintes.) ; HIGH POWER: Le niveau de volume maximum est de 35.	
SPK/PRE OUT	(Non applicable quand la transition 3 voies est sélectionnée.) En fonction de la méthode de connexion des enceintes, sélectionner le réglage approprié pour obtenir la sortie souhaitée. (⇒ 26, Réglages de sortie d'enceinte)	
SPEAKER SIZE	En fonction du type de transition que vous avez sélectionné (⇒ [X ' OVER TYPE]), les options de réglage pour transition 2 voies ou transition 3 voies apparaîtront. (⇒ 27, Réglages de transition)	
X ' OVER	Par défaut, le type de transition 2 voies est sélectionné.	
DTA SETTINGS	Pour les réglages, ⇒ 28 Réglages de l'alignement temporel numérique.	
CAR SETTINGS		
X ' OVER TYPE	Précautions: Ajustez le volume avant de changer le [X ' OVER TYPE] pour éviter l'augmentation ou la diminution soudaine du niveau de sortie.	
	2-WAY	(Affiché uniquement quand [3-WAY] est sélectionné.) YES: Sélectionne le type de transition deux voies. ; NO: Annulation.
	3-WAY	(Affiché uniquement quand [2-WAY] est sélectionné.) YES: Sélectionne le type de transition trois voies. ; NO: Annulation.
*1 Affiché uniquement quand [SUBWOOFER SET] est réglé sur [ON].		
*2 Pour la transition 2 voies: Affiché uniquement quand [SPK/PRE OUT] est réglé sur [SUB.W/SUB.W]. (⇒ 26)		
*3 Pour la transition 2 voies: Affiché uniquement quand [SPK/PRE OUT] est réglé sur [REAR/SUB.W] ou [SUB.W/SUB.W]. (⇒ 26)		
*4 L'ajustement ne peut pas affecter la sortie du caisson de grave.		

RÉGLAGES AUDIO

SOUND EFFECT	
SPACE ENHANCE	(Ne s'applique pas à la source TUNER.) SMALL/MEDIUM/LARGE: Améliore virtuellement l'espace sonore. ; OFF: Annulation.
SND RESPONSE	LEVEL 1/LEVEL 2/LEVEL 3: Rend virtuellement le son plus réaliste. ; OFF: Annulation.
SOUND LIFT	LOW/MIDDLE/HIGH: Ajuste virtuellement la position sonore entendue par les enceintes. ; OFF: Annulation.
VOL LINK EQ	ON: Accentue la fréquence pour réduire le bruit entendu de l'extérieur de la voiture ou le bruit roulement des pneus. ; OFF: Annulation.
K2 TECHNOLOGY	(Ne s'applique pas à la source TUNER, à la source SIRIUS XM et à la source AUX.) ON: Pour améliorer la qualité du son de la musique compressée. ; OFF: Annulation.

Réglages de sortie d'enceinte [SPK/PRE OUT]

(Applicable uniquement si [X ' OVER TYPE] est réglé sur [2-WAY]) (→ 25)

Sélectionnez le réglage de sortie pour les enceintes [SPK/PRE OUT], sur la base de la méthode de connexion des enceintes.

■ Connexion via les prises de sortie de ligne

Pour les connexions via un amplificateur extérieur. (→ 43)

KD-R995BTS/KD-R895BTS/KD-R99MBS:

Réglage sur [SPK/PRE OUT]	Signal audio via la prise de sortie de ligne		
	FRONT	REAR	SW
REAR/REAR (défaut)	Sortie des enceintes avant	Sortie des enceintes arrière	Sortie de caisson de grave
REAR/SUB.W	(Non disponible)	(Non disponible)	(Non disponible)
SUB.W/SUB.W	Sortie des enceintes avant	L (gauche): Sortie de caisson de grave R (droite): (Sourdine)	Sortie de caisson de grave

KD-R990BTS/KD-R792BTKD-RD99BTS:

Réglage sur [SPK/PRE OUT]	Signal audio via la prise de sortie de ligne	
	FRONT	REAR/SW
REAR/REAR	Sortie des enceintes avant	Sortie des enceintes arrière
REAR/SUB.W (défaut)	Sortie des enceintes avant	Sortie de caisson de grave
SUB.W/SUB.W	Sortie des enceintes avant	Sortie de caisson de grave

KD-R790BT/KD-RD79BT:

Réglage sur [SPK/PRE OUT]	Signal audio via la prise de sortie de ligne	
	REAR/SW	
REAR/REAR	Sortie des enceintes arrière	
REAR/SUB.W (défaut)	Sortie de caisson de grave	
SUB.W/SUB.W	Sortie de caisson de grave	

■ Connexion via les câbles d'enceinte

Pour les connexions sans utiliser un amplificateur extérieur. Cependant, avec ces réglages vous pouvez aussi profiter de la sortie du caisson de grave. (→ 42)

Réglage sur [SPK/PRE OUT]	Signal audio via le fil de l'enceinte arrière	
	L (gauche)	R (droite)
REAR/REAR	Sortie des enceintes arrière	Sortie des enceintes arrière
REAR/SUB.W	Sortie des enceintes arrière	Sortie des enceintes arrière
SUB.W/SUB.W	Sortie de caisson de grave	(Sourdine)

Si [SUB.W/SUB.W] est sélectionné:

- [120HZ] est sélectionné dans [SUBWOOFER LPF] et [THROUGH] n'est pas disponible.
- [POSITION R02] est sélectionné dans [FADER] et la plage sélectionnable est de [POSITION R15] à [POSITION 00].

RÉGLAGES AUDIO

Réglages de transition

Voici les options de réglage disponibles pour la transition 2 voies et la transition 3 voies.

▲ Précautions

Sélectionnez un type de transition en fonction de la connexion de vos enceintes. (→ 42, 43)

Si vous sélectionnez une mauvais type:

- Les enceintes peuvent être endommagées.
- Le niveau sonore de sortie peut être extrêmement élevé ou faible.

SPEAKER SIZE

La sélection est faite en fonction de la taille de l'enceinte connectée permettant d'obtenir les performances optimales.

- Les réglages de la fréquence et de la pente sont réalisés automatiquement pour la transition de l'enceinte sélectionnée.
- Quand l'option de transition 2 voies est sélectionnée, si [NONE] est sélectionné pour [TWEETER] de [FRONT], [REAR] et [SUBWOOFER] pour [SPEAKER SIZE], le réglage [X' OVER] de l'enceinte sélectionnée n'est pas disponible.
- Quand l'option de transition 3 voies est sélectionnée, si [NONE] est sélectionné pour [WOOFER] de [SPEAKER SIZE], le réglage [X' OVER] de [WOOFER] n'est pas disponible.

X' OVER (transition)

- [FRQ]/[F-HPF FRQ]/[R-HPF FRQ]/[SW LPF FRQ]/[HPF FRQ]/[LPF FRQ]: Ajuste la fréquence de transition pour les enceintes sélectionnées (filtre passe haut ou filtre passe bas).
Si [THROUGH] est sélectionné, tous les signaux sont envoyés aux enceintes sélectionnées.
- [SLOPE]/[F-HPF SLOPE]/[R-HPF SLOPE]/[SW LPF SLOPE]/[HPF SLOPE]/[LPF SLOPE]: Ajuste la pente de transition.
Peut être uniquement sélectionné si un réglage autre que [THROUGH] est choisi pour la fréquence de transition.
- [SW LPF PHASE]/[PHASE]: Sélectionne la phase de la sortie de l'enceinte à synchroniser avec la sortie des autres enceintes.
- [GAIN LEFT]/[GAIN RIGHT]/[F-HPF GAIN]/[R-HPF GAIN]/[SW LPF GAIN]/[GAIN]: Ajuste le volume de sortie de l'enceinte sélectionnée.

Options de réglage de la transition 2 voies

SPEAKER SIZE		
FRONT	SIZE	3.5"/4"/4.75"/5"/6.5"/6.75"/7"/4×6/5×7/6×8/6×9/7×10
	TWEETER	SMALL/MIDDLE/LARGE/NONE (non connecté)
REAR*1	SIZE	3.5"/4"/4.75"/5"/6.5"/6.75"/7"/4×6/5×7/6×8/6×9/7×10/ NONE (non connecté)
SUBWOOFER*2*3	SIZE	6.5"/8"/10"/12"/15" OVER/NONE (non connecté)
X' OVER		
TWEETER	FRQ	1KHZ/1.6KHZ/2.5KHZ/4KHZ/5KHZ/6.3KHZ/8KHZ/ 10KHZ/12.5KHZ
	GAIN LEFT	-08DB à 00DB
	GAIN RIGHT	-08DB à 00DB
FRONT HPF	F-HPF FRQ	30HZ/40HZ/50HZ/60HZ/70HZ/80HZ/90HZ/100HZ/ 120HZ/150HZ/180HZ/220HZ/250HZ/THROUGH
	F-HPF SLOPE	-06DB/-12DB/-18DB/-24DB
	F-HPF GAIN	-08DB à 00DB
REAR HPF*1	R-HPF FRQ	30HZ/40HZ/50HZ/60HZ/70HZ/80HZ/90HZ/100HZ/ 120HZ/150HZ/180HZ/220HZ/250HZ/THROUGH
	R-HPF SLOPE	-06DB/-12DB/-18DB/-24DB
	R-HPF GAIN	-08DB à 00DB
SUBWOOFER LPF*2*3	SW LPF FRQ	30HZ/40HZ/50HZ/60HZ/70HZ/80HZ/90HZ/100HZ/ 120HZ/150HZ/180HZ/220HZ/250HZ/THROUGH
	SW LPF SLOPE	-06DB/-12DB/-18DB/-24DB
	SW LPF PHASE	REVERSE (180°)/NORMAL (0°)
	SW LPF GAIN	-08DB à 00DB

*1, *2, *3: (→ 28)

RÉGLAGES AUDIO

Options de réglage de la transition 3 voies

SPEAKER SIZE

TWEETER	SMALL/MIDDLE/LARGE
MID RANGE	3.5"/4"/4.75"/5"/6.5"/6.75"/7"/4×6/5×7/6×8/6×9
WOOFER*3	6.5"/8"/10"/12"/15" OVER/NONE (non connecté)

X ' OVER

TWEETER	HPF FRQ	1KHZ/1.6KHZ/2.5KHZ/4KHZ/5KHZ/6.3KHZ/8KHZ/10KHZ/12.5KHZ
	SLOPE	-06DB/-12DB
	PHASE	REVERSE (180°)/NORMAL (0°)
	GAIN	-08DB à 00DB
MID RANGE	HPF FRQ	30HZ/40HZ/50HZ/60HZ/70HZ/80HZ/90HZ/100HZ/120HZ/150HZ/180HZ/220HZ/250HZ/THROUGH
	HPF SLOPE	-06DB/-12DB
	LPF FRQ	1KHZ/1.6KHZ/2.5KHZ/4KHZ/5KHZ/6.3KHZ/8KHZ/10KHZ/12.5KHZ/THROUGH
	LPF SLOPE	-06DB/-12DB
	PHASE	REVERSE (180°)/NORMAL (0°)
WOOFER*3	GAIN	-08DB à 00DB
	LPF FRQ	30HZ/40HZ/50HZ/60HZ/70HZ/80HZ/90HZ/100HZ/120HZ/150HZ/180HZ/220HZ/250HZ/THROUGH
	SLOPE	-06DB/-12DB
	PHASE	REVERSE (180°)/NORMAL (0°)
WOOFER*3	GAIN	-08DB à 00DB

*1 Affiché uniquement quand [SPK/PRE OUT] est réglé sur [REAR/REAR] ou [REAR/SUB.W]. (→ 26)

*2 Sauf KD-R995BTS/KD-R895BTS/KD-R99MBS: Affiché uniquement quand [SPK/PRE OUT] est réglé sur [REAR/SUB.W] ou [SUB.W/SUB.W]. (→ 26)

*3 Affiché uniquement quand [SUBWOOFER SET] est réglé sur [ON]. (→ 25)

Réglages de l'alignement temporel numérique

L'alignement temporel numérique règle la temporisation de la sortie d'enceinte pour créer un environnement qui convient mieux à votre véhicule.

- Pour plus d'informations, → 29, Déterminez la valeur pour [DISTANCE] et [GAIN] de [DTA SETTINGS].

DTA SETTINGS

POSITION	Sélectionnez votre position d'écoute (point de référence). ALL : Sans compensation ; FRONT RIGHT : Siège avant droit ; FRONT LEFT : Siège avant gauche ; FRONT ALL : Siège avant • [FRONT ALL] est affiché uniquement quand [X ' OVER TYPE] est réglé sur [2-WAY]. (→ 25)
DISTANCE*1	OFF à 20.01FT : Ajuste avec précision la distance de compensation.
GAIN*1	-8DB à 0DB : Ajuste avec précision le volume de sortie de l'enceinte sélectionnée.
DTA RESET	YES : Réinitialise les réglages ([DISTANCE] et [GAIN]) du réglage [POSITION] sélectionné au réglage par défaut. ; NO : Annulation.

CAR SETTINGS

Identifiez votre type de voiture et l'emplacement des enceintes arrière afin de réaliser les ajustements pour [DTA SETTINGS].

CAR TYPE	COMPACT/FULL SIZE CAR/WAGON/MINIVAN/SUV/MINIVAN(LONG) : Sélectionnez le type de véhicule. ; OFF : Sans compensation.
----------	---

R-SP LOCATION*2	Sélectionnez l'emplacement des enceintes arrière de votre véhicule pour calculer la distance la plus loin de la position d'écoute sélectionnée (point de référence). • DOOR/REAR DECK : Sélectionnable uniquement quand [CAR TYPE] est sélectionné pour [OFF], [COMPACT], [FULL SIZE CAR], [WAGON] ou [SUV]. • 2ND ROW/3RD ROW : Sélectionnable uniquement quand [CAR TYPE] est sélectionné pour [MINIVAN] ou [MINIVAN(LONG)].
-----------------	--

*1, *2: (→ 29)

RÉGLAGES AUDIO

Déterminez la valeur pour [DISTANCE] et [GAIN] de [DTA SETTINGS]

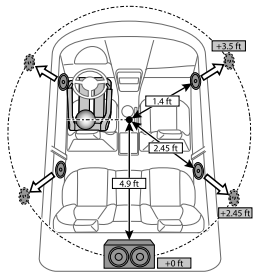

Si vous spécifiez la distance à partir du centre de la position d'écoute actuellement réglée sur n'importe quel réglage, la temporisation est calculée automatiquement et réglée.

- 1 Déterminez le centre de la position d'écoute actuellement réglée comme point de référence.
- 2 Mesurez la distance entre la position de référence et les enceintes.
- 3 Calculez la différence entre la distance de l'enceinte la plus loin (enceinte arrière) et les autres enceintes.
- 4 Règlez [DISTANCE] calculé à l'étape 3 pour les enceintes individuelles.
- 5 Ajustez [GAIN] pour les enceintes individuelles.

Exemple: Quand [FRONT ALL] est sélectionné comme position d'écoute

*1 Avant de réaliser un ajustement, choisissez l'enceinte:

Quand la transition 2 voies est sélectionnée:

FRONT LEFT/FRONT RIGHT/REAR LEFT/REAR RIGHT/SUBWOOFER:

- [REAR LEFT], [REAR RIGHT] et [SUBWOOFER] est sélectionnable uniquement si un autre réglage que [NONE] est sélectionné pour [REAR] et [SUBWOOFER] de [SPEAKER SIZE]. (→ 27)

Quand la transition 3 voies est sélectionnée:

TWEETER LEFT/TWEETER RIGHT/MID LEFT/MID RIGHT/WOOFER:

- [WOOFER] est sélectionnable uniquement si un autre réglage que [NONE] est sélectionné pour [WOOFER] de [SPEAKER SIZE]. (→ 28)

*2 Affiché uniquement quand [X' OVER TYPE] est réglé sur [2-WAY] (→ 25) et si un autre réglage que [NONE] est sélectionné pour [REAR] de [SPEAKER SIZE]. (→ 27)

RÉGLAGES D'AFFICHAGE

Identification de zone pour les réglages de la luminosité

KD-R995BTS/KD-R990BTS/KD-R895BTS/
KD-RD99BTS

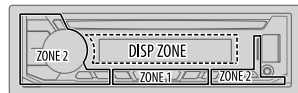

KD-R792BT/KD-R790BT/KD-RD79BT/
KD-R99MBS

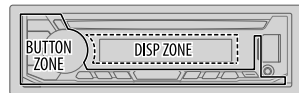

Identification de zone pour les réglages de la couleur

KD-R995BTS/KD-R990BTS/KD-R895BTS/
KD-RD99BTS

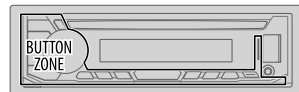
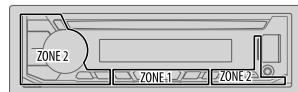

ALL ZONE

- 1 Maintenez enfoncée .
- 2 Tournez le bouton de volume pour choisir un élément (→ 30), puis appuyez sur le bouton.
- 3 Répétez l'étape 2 jusqu'à ce que l'élément souhaité soit sélectionné/activé ou suivez les instructions données pour l'élément sélectionné.
- 4 Appuyez sur pour quitter.

Pour retourner à l'option de réglage précédente, appuyez sur .

RÉGLAGES D’AFFICHAGE

Défaut: **XX**

DISPLAY	
DIMMER	Assombrir l'éclairage. OFF : Le gradateur est désactivé. La luminosité change sur le réglage [DAY] . ON : Le gradateur est activé. La luminosité change sur le réglage [NIGHT] . (⇒ [BRIGHTNESS]) DIMMER TIME : Réglez l'heure de mise en et hors service du gradateur. 1 Tournez le bouton de volume pour régler l'heure de mise en service [ON] , puis appuyez sur le bouton. 2 Tournez le bouton de volume pour régler l'heure de mise en service [OFF] , puis appuyez sur le bouton. (Défaut: [ON]: PM6:00 ; [OFF]: AM6:00) DIMMER AUTO : Le gradateur est activé et désactivé automatiquement quand vous éteignez ou allumez les feux de la voiture.*1
BRIGHTNESS	Réglez la luminosité séparément pour le jour et la nuit. 1 DAY/NIGHT : Choisissez le jour ou la nuit. 2 Choisissez une zone. (⇒ 29) 3 LEVEL 00 à LEVEL 31 : Réglez le niveau de luminosité.
TEXT SCROLL *2	SCROLL ONCE : Fait défiler une fois les informations de l'affichage. ; SCROLL AUTO : Répète le défilement à 5 secondes d'intervalle. ; SCROLL OFF : Annulation.
COLOR (pour KD-R995BTS/KD-R990BTS/KD-R895BTS/KD-RD998BTS)	
PRESET	Sélectionnez les couleurs d'éclairage séparément pour les touches sur des différentes zones. 1 Choisissez une zone. (⇒ 29) 2 Choisissez une couleur pour la zone sélectionnée. <ul style="list-style-type: none">• COLOR 01 à COLOR 49• USER: La couleur que vous avez créée pour [DAY COLOR] ou [NIGHT COLOR] apparaît.• COLOR FLOW01 à COLOR FLOW03: La couleur change à une vitesse différente.• CRYSTAL/FLOWER/FOREST/GRADATION/OCEAN/SUNSET/RELAX: Le motif de couleur sélectionné apparaît.*3 (Sélectionnable uniquement quand [ALL ZONE] est choisi à l'étape 1.)

DAY COLOR	Mémorisez vos propres couleurs d'éclairage du jour et de la nuit pour différentes zones. 1 Choisissez une zone. (⇒ 29) 2 RED/GREEN/BLUE : Choisissez une couleur primaire. 3 00 à 31 : Sélectionnez le niveau. Répétez les étapes 2 et 3 pour toutes les couleurs primaires. <ul style="list-style-type: none">• Votre réglages est mémorisé sur [USER] dans [PRESET].• [NIGHT COLOR] ou [DAY COLOR] est changé quand vous allumez ou éteignez les feux de la voiture.
NIGHT COLOR	Répétez les étapes 2 et 3 pour toutes les couleurs primaires. <ul style="list-style-type: none">• Votre réglages est mémorisé sur [USER] dans [PRESET].• [NIGHT COLOR] ou [DAY COLOR] est changé quand vous allumez ou éteignez les feux de la voiture.
COLOR GUIDE	ON : Change l'éclairage des touches quand les réglages sont réalisés sur le menu et la recherche de liste. ; OFF : Annulation.
COLOR (pour KD-R99MBS)	
PRESET	Sélectionnez les couleurs d'éclairage pour les touches. <ul style="list-style-type: none">• COLOR 01 à COLOR 49• USER: La couleur que vous avez créée pour [DAY COLOR] ou [NIGHT COLOR] apparaît.• COLOR FLOW01 à COLOR FLOW03: La couleur change à une vitesse différente.
DAY COLOR	Mémorisez vos propres couleurs d'éclairage du jour et de la nuit pour les touches. 1 RED/GREEN/BLUE : Choisissez une couleur primaire. 2 00 à 31 : Sélectionnez le niveau. Répétez les étapes 1 et 2 pour toutes les couleurs primaires. <ul style="list-style-type: none">• Votre réglages est mémorisé sur [USER] dans [PRESET].• [NIGHT COLOR] ou [DAY COLOR] est changé quand vous allumez ou éteignez les feux de la voiture.
NIGHT COLOR	Répétez les étapes 1 et 2 pour toutes les couleurs primaires. <ul style="list-style-type: none">• Votre réglages est mémorisé sur [USER] dans [PRESET].• [NIGHT COLOR] ou [DAY COLOR] est changé quand vous allumez ou éteignez les feux de la voiture.

*1, *2, *3: (⇒ **31**)

MENU COLOR **ON**: La couleur de l'éclairage de la touche change sur blanc en mode de menu ou lors de la sélection d'un fichier musical à partir d'un dossier ou d'une liste.; **OFF**: Annulation.

- *1 La connexion du fil de commande de l'éclairage est requise. (→ 42)
- *2 Certains caractères ou symboles n'apparaissent pas correctement (ou un blanc apparaît à leur place).
- *3 Si un de ces motifs de couleur est sélectionné, la couleur d'éclairage [ZONE 1] et [ZONE 2] change sur la couleur par défaut.

Vous pouvez commander l'appareil avec les touches de la télécommande volant de votre véhicule. Après la connexion, vous pouvez configurer les touches de commande en fonction de vos préférences.

- Vous pouvez réaliser cette configuration uniquement si votre véhicule est muni d'une télécommande de volant électrique.
- Si la télécommande de volant de votre voiture n'est pas compatible, la configuration peut ne pas être possible et un message d'erreur peut apparaître. (→ 36)

Faites la connexion

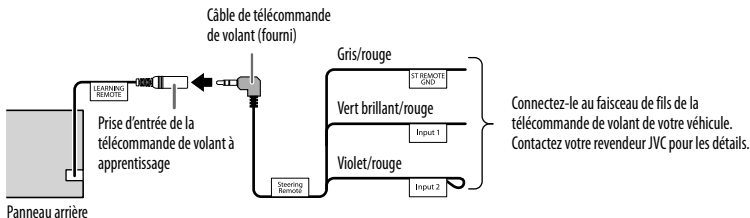

Configurez les touches de commande

- 1 Maintenez enfoncée - .
- 2 Tournez le bouton de volume pour choisir [SYSTEM], puis appuyez sur le bouton.
- 3 Tournez le bouton de volume pour choisir [USER S.REMO], puis appuyez sur le bouton.
- 4 Tournez le bouton de volume pour choisir [SET KEY], puis appuyez sur le bouton.
 - **K## NONE**: Aucune fonction n'a été affectée.
- 5 Tournez le bouton de volume pour sélectionner une des touches de la liste et affecter la fonction correspondante, puis appuyez sur le bouton. "PRESS KEY TO ASSIGN K##" apparaît.

TÉLÉCOMMANDE DE VOLANT À APPRENTISSAGE (pour KD-R792BT)

- Maintenez enfoncée la touche de commande votre télécommande de volant à laquelle vous souhaitez affecter la fonction.
Une liste des fonctions disponibles apparaît sur l'affichage.
NONE (défaut)/**MUTE/SEEK UP/SEEK DOWN/VOL UP/VOL DOWN/MODE/ON HOOK/OFF HOOK/VOICE/ENTER**
- Tournez le bouton de volume pour sélectionner la fonction à affecter, puis appuyez sur le bouton.
La fonction sectionnée est affectée à la touche de commande de la télécommande de volant que vous avez sélectionnée à l'étape 6.
L'affichage retourne sur la liste des touches de l'étape 4.
 - K## (Function)**: Quand une fonction est déjà affectée à une touche.
- Répétez les étapes 5, 6 et 7 pour affecter d'autres touches de commande.
- Appuyez sur pour quitter.

Pour réaffecter les touches de commande

- Maintenez enfoncée .
- Tournez le bouton de volume pour choisir [SYSTEM], puis appuyez sur le bouton.
- Tournez le bouton de volume pour choisir [USER S.REMO], puis appuyez sur le bouton.
- Tournez le bouton de volume pour choisir [RESET KEY], puis appuyez sur le bouton.
- Tournez le bouton de volume pour choisir [YES], puis appuyez sur le bouton.
Toutes les touches de commande seront réinitialisées.
Sélectionner [NO] annulera l'opération.

Quand [FACTORY RESET] est réglé sur [YES] (➔ 5), la télécommande à apprentissage est réinitialisée aussi.

Pour retourner à l'option de réglage précédente, appuyez sur / .

RÉFÉRENCES

■ Entretien

Nettoyage de l'appareil

Essuyez la saleté de la façade avec un chiffon sec au silicone ou un chiffon doux.

Nettoyage du connecteur

Détachez la façade et nettoyez le connecteur à l'aide d'un coton tige en faisant attention de ne pas endommager le connecteur.

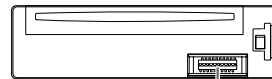

Connecteur (sur la face arrière de la façade)

Manipulation des disques:

- Ne pas toucher la surface d'enregistrement du disque.
- Ne pas coller de ruban adhésif, etc. sur les disques et ne pas utiliser de disque avec du ruban adhésif collé dessus.
- N'utilisez aucun accessoire pour le disque.
- Nettoyer le disque en partant du centre vers l'extérieur.
- Nettoyez le disque avec un chiffon sec au silicone ou un chiffon doux. N'utilisez aucun solvant.
- Pour retirer les disques de cet appareil, tirez-les horizontalement.
- Retirez les ébarbures du bord du trou central du disque avant d'insérer un disque.

■ Plus d'informations

Pour: – Les dernières mise à jour du micrologiciel et la liste de compatibilité la plus récente
– Application originale JVC
– Autres informations récentes
Consultez <<http://www.jvc.net/cs/car/>>.

Généralités

- Cet appareil ne peut lire que les CD suivants:



- Lecture de disques à double face**: La face non DVD d'un disque à "DualDisc" n'est pas compatible avec le standard "Compact Disc Digital Audio". Par conséquent, l'utilisation de la face non DVD d'un disque à double face sur cet appareil ne peut pas être recommandée.
- Pour des informations détaillées et des remarques sur les fichiers audio compatibles, reportez-vous à <<http://www.jvc.net/cs/car/>>.

RÉFÉRENCES

Fichiers pouvant être lus

- Fichier audio reproductible:
Pour les disques: MP3 (.mp3), WMA (.wma), AAC (.aac)
Pour les périphériques USB à mémoire de grande capacité:
MP3 (.mp3), WMA (.wma), AAC (.aac), AAC (.m4a), WAV (.wav), FLAC (.flac)
- Supports de disque compatibles: CD-R/CD-RW/CD-ROM
- Formats de fichiers de disques compatibles: ISO 9660 Niveau 1/2, Joliet, Nom de fichier étendu.
- Systèmes de fichier de périphérique USB compatibles: FAT12, FAT16, FAT32

Même quand les fichiers audio sont conformes aux normes établies ci-dessus, il est possible que la lecture ne soit pas possible suivant le type ou les conditions du support ou périphérique.

Un fichier AAC (.m4a) dans un CD codé par iTunes ne peut pas être lu sur cet appareil.

Disques ne pouvant pas être lus

- Disques qui ne sont pas ronds.
- Disques avec des colorations sur la surface d'enregistrement ou disques sales.
- Disques enregistrables/réinscriptibles qui n'ont pas été finalisés.
- CD de 8 cm. Essayer d'insérer un disque à l'aide d'un adaptateur peut entraîner un dysfonctionnement de l'appareil.

À propos des périphériques USB

- Vous ne pouvez pas connecter un périphérique USB via un hub USB.
- La connexion d'un câble dont la longueur totale dépasse 5 m peut avoir pour conséquence un fonctionnement anormal de la lecture.
- Cet appareil ne peut pas reconnaître les périphériques USB dont l'alimentation n'est pas de 5 V et dépasse 1,5 A.

À propos de l'iPod/iPhone

- Via la prise d'entrée USB:
Made for
 - iPod touch (5th et 6th generation)
 - iPod nano (7th generation)
 - iPhone 4S, 5, 5S, 5C, 6, 6 Plus, 6S, 6S Plus, SE, 7, 7 Plus
- Via Bluetooth:
Made for
 - iPod touch (5th et 6th generation)
 - iPhone 4S, 5, 5S, 5C, 6, 6 Plus, 6S, 6S Plus, SE, 7, 7 Plus
- Il n'est pas possible de parcourir les fichiers vidéo sur le menu "Vidéos" en mode **[HEAD MODE]**.
- L'ordre des morceaux affichés sur le menu de sélection de cet appareil peut être différent de celui de l'iPod/iPhone.
- En fonction de la version du système d'exploitation de l'iPod/iPhone, certaines fonctions peuvent ne pas être utilisables sur cet appareil.

À propos du périphérique Android

- Cet appareil prend en charge Android OS 4.1 et ultérieur.
- Certains périphériques Android (avec OS 4.1 et ultérieur) peuvent ne pas prendre en charge complètement Android Open Accessory (AOA) 2.0.
- Si le périphérique Android prend en charge à la fois le protocole mass storage class et AOA 2.0, cet appareil utilise toujours en priorité la lecture via AOA 2.0.

À propos de Pandora

- Pandora est disponible uniquement dans certains pays.
Pour plus d'informations, consultez <<http://www.pandora.com/legal>>.
- Puisque Pandora est un service tiers, les spécifications sont sujettes à changement sans notification préalable.
Par conséquent, la compatibilité peut réduite ou certains services ou même tous les services peuvent devenir indisponibles.
- Certaines fonction de Pandora ne peuvent pas être utilisées à partir de cet appareil.
- Pour les problèmes lors de l'utilisation de l'application, veuillez contacter Pandora à pandora-support@pandora.com.

À propos de iHeartRadio

- iHeartRadio® est un service tiers, et par conséquent les spécifications sont sujettes à changement sans notification préalable. Par conséquent, la compatibilité peut réduite ou certains services ou même tous les services peuvent devenir indisponibles.
- Certaines fonction de iHeartRadio® ne peuvent pas être utilisées à partir de cet appareil.

À propos de Spotify



- Prise en charge par l'application Spotify:
 - iPhone 4S, 5, 5S, 5C, 6, 6 Plus, 6S, 6S Plus, SE, 7, 7 Plus (iOS 8 ou ultérieur)
 - iPod touch (5th et 6th generation)
 - Android OS 4.0.3 ou ultérieur
- Spotify est un service tiers, et par conséquent les spécifications sont sujettes à changement sans notification préalable. Par conséquent, la compatibilité peut réduite ou certains services ou même tous les services peuvent devenir indisponibles.
- Certaines fonction de Spotify ne peuvent pas être utilisées à partir de cet appareil.
- Pour les problèmes lors de l'utilisation de l'application, veuillez contacter Spotify à <www.spotify.com>.

RÉFÉRENCES

À propos de Bluetooth

- En fonction de la version Bluetooth du périphérique, il se peut que certains périphériques Bluetooth ne puissent pas être connectés à cet appareil.
- Cet appareil peut ne pas fonctionner avec certains périphériques Bluetooth.
- La condition du signal varie en fonction de l'environnement.

Changez l'information sur l'affichage

Chaque fois que vous appuyez sur  , les informations affichées changent.

- Si aucune information n'est disponible ou si aucune information n'est enregistrée, "NO TEXT", "NO NAME", ou une autre information (par ex. le nom de la station) apparaît ou l'affichage est vide.

Nom de la source	Informations sur l'affichage	
	KD-R995BTS/KD-R990BTS/KD-R895BTS/KD-RD99BTS/KD-R99MBS	KD-R792BT/KD-R790BT/KD-RD79BT
FM ou AM	Fréquence (Date/Horloge)*1 ➔ Fréquence (Date) avec la synchronisation de la musique*2 ➔ (retour au début)	Fréquence ➔ Horloge ➔ Fréquence avec la synchronisation de la musique*2 ➔ (retour au début)
	(Pour les stations FM Radio Broadcast Data System uniquement) Nom de la station (PS)/Type de programme (PTY) (Date/Horloge)*1 ➔ Radio texte (Date/Horloge)*1 ➔ Radio texte+ (Radio texte+) ➔ Titre de morceau (Artiste) ➔ Titre de morceau (Date/Horloge)*1 ➔ Fréquence (Date/Horloge)*1 ➔ Nom de la station (PS)/Type de programme (PTY) (Date) avec la synchronisation de la musique*2 ➔ (retour au début)	(Pour les stations FM Radio Broadcast Data System/ signal FM Radio uniquement) Nom de la station (PS)/Type de programme (PTY) ➔ Radio texte ➔ Radio texte+ ➔ Radio texte+ titre/Radio texte+ artiste ➔ Fréquence ➔ Horloge ➔ Nom de la station (PS)/Type de programme (PTY) avec la synchronisation de la musique*2 ➔ (retour au début)
CD ou USB FRONT/ USB REAR/USB	(Pour CD-DA) Titre de plage (Artiste) ➔ Titre de plage (Nom du disque) ➔ Titre de plage (Date/Horloge)*1 ➔ Durée de lecture (Date/Horloge)*1 ➔ Titre de plage (Artiste) avec la synchronisation de la musique*2 ➔ (retour au début)	(Pour CD-DA) Titre du disque/Artiste ➔ Titre de plage/Artiste ➔ Durée de lecture ➔ Horloge ➔ Titre du disque/Artiste avec la synchronisation de la musique*2 ➔ (retour au début)
	(Pour les fichiers MP3/WMA/AAC/WAV/FLAC) Titre de morceau (Artiste) ➔ Titre de morceau (Nom de l'album) ➔ Titre de morceau (Date/Horloge)*1 ➔ Nom de fichier (Nom de dossier) ➔ Nom de fichier (Date/Horloge)*1 ➔ Durée de lecture (Date/Horloge)*1 ➔ Titre de morceau (Artiste) avec la synchronisation de la musique*2 ➔ (retour au début)	(Pour les fichiers MP3/WMA/AAC/WAV/FLAC) Titre du morceau/Artiste ➔ Nom de l'album/Artiste ➔ Nom de dossier ➔ Nom de fichier ➔ Durée de lecture ➔ Horloge ➔ Titre du morceau/Artiste avec la synchronisation de la musique*2 ➔ (retour au début)
iPod FRONT/ iPod REAR/ iPod USB/iPod BT ou ANDROID FRONT/ ANDROID REAR/ANDROID	Quand [HEAD MODE]/[AUTO MODE] est sélectionné (➔ 9): Titre de morceau (Artiste) ➔ Titre de morceau (Nom de l'album) ➔ Titre de morceau (Date/Horloge)*1 ➔ Durée de lecture (Date/Horloge)*1 ➔ Titre de morceau (Artiste) avec la synchronisation de la musique*2 ➔ (retour au début)	Quand [HEAD MODE]/[AUTO MODE] est sélectionné (➔ 9): Titre du morceau/Artiste ➔ Nom de l'album/Artiste ➔ Durée de lecture ➔ Horloge ➔ Titre du morceau/Artiste avec la synchronisation de la musique*2 ➔ (retour au début)

*1, *2, : (➔ 35)

RÉFÉRENCES

Nom de la source	Informations sur l'affichage	
	KD-R995BTS/KD-R990BTS/KD-R895BTS/KD-RD99BTS/KD-R99MBS	KD-R792BT/KD-R790BT/KD-RD79BT
PANDORA FRONT/ PANDORA REAR/PANDORA/ PANDORA BT	Nom de la station (Date/Horloge) ^{*1} ➔ Partagée/Radio (Date/Horloge) ^{*1} ➔ Titre de morceau (Artiste) ➔ Titre de morceau (Nom de l'album) ➔ Titre de morceau (Date/Horloge) ^{*1} ➔ Durée de lecture (Date/Horloge) ^{*1} ➔ Nom de la station (Date) avec la synchronisation de la musique ^{*2} ➔ (retour au début)	Nom de la station ➔ Partagée/Radio ➔ Titre du morceau ➔ Nom de l'artiste ➔ Nom de l'album ➔ Durée de lecture ➔ Horloge ➔ Nom de la station avec la synchronisation de la musique ^{*2} ➔ (retour au début)
IHEARTRADIO-F/ IHEARTRADIO-R/ IHEARTRADIO	Nom de la station (Date/Horloge) ^{*1} ➔ Titre de morceau (Artiste) ➔ Titre de morceau (Date/Horloge) ^{*1} ➔ Nom de la station (Date) avec la synchronisation de la musique ^{*2} ➔ (retour au début)	Nom de la station ➔ Titre de morceau/Artiste ➔ Horloge ➔ Nom de la station avec la synchronisation de la musique ^{*2} ➔ (retour au début)
SPOTIFY FRONT/ SPOTIFY REAR/SPOTIFY/ SPOTIFY BT	Titre contextuel (Date/Horloge) ^{*1} ➔ Titre de morceau (Artiste) ➔ Titre de morceau (Nom de l'album) ➔ Titre de morceau (Date/Horloge) ^{*1} ➔ Durée de lecture (Date/Horloge) ^{*1} ➔ Titre contextuel (Date) avec la synchronisation de la musique ^{*2} ➔ (retour au début)	Titre contextuel ➔ Titre de morceau ➔ Nom de l'artiste ➔ Nom de l'album ➔ Durée de lecture ➔ Horloge ➔ Titre contextuel avec la synchronisation de la musique ^{*2} ➔ (retour au début)
SIRIUS XM	Numéro de canal (État) ➔ Nom de canal (État) ➔ Artiste (État) ➔ Titre de morceau (État) ➔ Informations sur le contenu (État) ➔ Nom de catégorie (État) ➔ Date (État) ➔ Numéro de canal (État) avec la synchronisation de la musique ^{*2} ➔ (retour au début)	—
BT AUDIO	Titre de morceau (Artiste) ➔ Titre de morceau (Nom de l'album) ➔ Titre de morceau (Date/Horloge) ^{*1} ➔ Durée de lecture (Date/Horloge) ^{*1} ➔ Titre de morceau (Artiste) avec la synchronisation de la musique ^{*2} ➔ (retour au début)	Titre du morceau/Artiste ➔ Nom de l'album/Artiste ➔ Durée de lecture ➔ Horloge ➔ Titre du morceau/Artiste avec la synchronisation de la musique ^{*2} ➔ (retour au début)
AUX	AUX (Date/Horloge) ^{*1} ➔ AUX (Date) avec la synchronisation de la musique ^{*2} ➔ (retour au début)	AUX ➔ Horloge ➔ AUX avec la synchronisation de la musique ^{*2} ➔ (retour au début)

*1 Le niveau de batterie et la force du signal du périphérique Bluetooth est affiché si [BATT/SIGNAL] est réglé sur [AUTO]. (➔ 19)

*2 Pour KD-R995BTS/KD-R990BTS/KD-R895BTS/KD-RD99BTS/KD-R99MBS: La couleur de l'éclairage des touches change et est synchronisée avec la musique.

Pour KD-R792BT/KD-R790BT/KD-RD79BT: La luminosité de l'éclairage des touches change et est synchronisée avec la musique.

GUIDE DE DÉPANNAGE

	Symptôme	Remède
Généralités	Le son ne peut pas être entendu.	<ul style="list-style-type: none"> Ajustez le volume sur le niveau optimum. Vérifiez les cordons et les connexions.
	"MISWIRING CHECK WIRING THEN PWR ON" apparaît.	Mettez l'appareil hors tension, puis assurez-vous que les prises des câbles d'enceinte sont correctement isolées. Mettez de nouveau l'appareil sous tension.
	"PROTECTING SEND SERVICE" apparaît.	Envoyez l'appareil au centre de service le plus proche.
	Vous ne pouvez pas choisir la source.	Cochez le réglage [SOURCE SELECT]. (➔ 4)
	"ERROR"/"FAIL" (Pour KD-R792BT)	Votre télécommande de volant n'est pas compatible, l'apprentissage peut ne pas être possible. Contactez votre revendeur d'autoradio pour les détails.
Radio	<ul style="list-style-type: none"> La réception radio est mauvaise. Bruit statique pendant l'écoute de la radio. 	Connectez l'antenne solidement.
CD/USB/iPod	Le disque ne peut pas être éjecté.	Maintenez enfoncée ▲ pour éjecter le disque de force. Faites attention que le disque ne tombe pas quand il est éjecté.
	"IN DISC" apparaît.	Assurez-vous que rien ne bloque la fente d'insertion quand vous éjectez le disque.
	"PLEASE EJECT" apparaît.	Appuyez sur ▲, puis insérez le disque correctement.
	L'ordre de lecture n'est pas celui que vous pensiez.	L'ordre de lecture est déterminé par le nom du fichier (USB) ou l'ordre dans lequel les fichiers ont été enregistrés (disque).
	La durée de lecture écoulée n'est pas correcte.	Cela dépend du processus d'enregistrement utilisé.
	"NOT SUPPORT" apparaît et la plage est sautée.	Vérifiez si la plage est dans un format compatible. (➔ 32, 33)
	"READING" clignote sur.	<ul style="list-style-type: none"> N'utilisez pas trop de niveaux de hiérarchie et de dossiers. Remettez le disque en place ou reconnectez le périphérique USB.

	Symptôme	Remède
CD/USB/iPod	"UNSUPPORTED DEVICE" apparaît.	<ul style="list-style-type: none"> Vérifiez si le périphérique connecté est compatible avec cet appareil et assurez-vous que le système de fichiers est dans un format compatible. (➔ 32, 33) Reconnectez le périphérique.
	"UNRESPONSIVE DEVICE" apparaît.	Assurez-vous que le périphérique n'est pas défaillant et reconnectez-le.
	"USB HUB IS NOT SUPPORTED" apparaît.	Cet appareil ne peut pas prendre en charge un périphérique USB connecté via un hub USB.
	"CANNOT PLAY" apparaît.	Connectez un périphérique USB qui contient des fichiers audio compatibles.
	<ul style="list-style-type: none"> La source ne change pas sur "USB" quand vous connectez un périphérique USB lors de l'écoute d'une autre source. "USB ERROR" apparaît 	Le port USB consomme plus de puissance que la limite de conception. Mettez l'appareil hors tension et débranchez le périphérique USB. Puis, remettez l'appareil sous tension et rebranchez le périphérique USB. Si cette solution ne résout pas le problème, mettez l'appareil hors tension puis de nouveau sous tension (ou réinitialisez l'appareil) avant de remplacer le périphérique USB par un autre.
	iPod/iPhone ne peut pas être mis sous tension ou ne fonctionne pas.	<ul style="list-style-type: none"> Vérifiez la connexion entre cet appareil et l'iPod/iPhone. Déconnectez et réinitialisez l'iPod/iPhone en utilisant un réinitialisation matérielle.
	"LOADING" apparaît quand vous entrez en mode de recherche en appuyant sur Q / ➔.	Cet appareil continue de préparer la liste des morceaux de l'iPod/iPhone. Le chargement des données peut être long, essayez de nouveau plus tard.
	Les caractères corrects ne sont pas affichés.	<ul style="list-style-type: none"> Cet appareil peut uniquement afficher les lettres majuscules, les chiffres et un nombre limité de symboles. En fonction de la langue d'affichage que vous avez choisie (➔ 5), certains caractères peuvent ne pas être affichés correctement.

GUIDE DE DÉPANNAGE

	Symptôme	Remède
A ANDROID	<ul style="list-style-type: none"> Aucun son ne peut être entendu pendant la lecture. Le son sort uniquement du périphérique Android. 	<ul style="list-style-type: none"> Reconnectez le périphérique Android. En mode [AUDIO MODE], lancez n'importe quelle application multimédia sur le périphérique Android et démarrez la lecture. En mode [AUDIO MODE], relancez l'application multimédia actuelle ou utilisez une autre application multimédia. Redémarrez le périphérique Android. Si cela ne résout pas le problème, c'est que le périphérique Android connecté ne peut pas diriger le signal audio sur l'appareil. (➔ 33)
	Lecture impossible en mode [AUTO MODE] .	<ul style="list-style-type: none"> Assurez-vous que JVC MUSIC PLAY APP est installé sur le périphérique Android. (➔ 8) Reconnectez le périphérique Android et sélectionnez le mode de commande approprié. (➔ 9) Si cela ne résout pas le problème, c'est que le périphérique Android connecté ne prend pas en charge [AUTO MODE]. (➔ 33)
	"NO DEVICE" ou "READING" clignote sur.	<ul style="list-style-type: none"> Déactivez les options développeur sur le périphérique Android. Reconnectez le périphérique Android. Si cela ne résout pas le problème, c'est que le périphérique Android connecté ne prend pas en charge [AUTO MODE]. (➔ 33)
	La lecture est intermittente ou le son saute.	Déactivez le mode d'économie d'énergie sur le périphérique Android.
	"CANNOT PLAY"	<ul style="list-style-type: none"> Assurez-vous que le périphérique Android contient des fichiers audio compatibles. Reconnectez le périphérique Android. Redémarrez le périphérique Android.
Pandora	"ADD ERROR"	La création d'une nouvelle station n'a pas réussi.
	"CHK DEVICE"	Vérifiez l'application Pandora sur votre appareil.
	"NO SKIPS"	La limite de saut a été atteinte.
	"NO STATIONS"	Aucune station n'a été trouvée.
	"STATION LMT"	Le nombre de stations enregistrées a atteint la limite. Essayez de nouveau après avoir supprimé des stations inutiles de votre appareil.

	Symptôme	Remède
Pandora	"UPGRADE APP"	Assurez-vous que vous avez bien installé la dernière version de l'application Pandora sur votre appareil.
	"CONNECT ERR"	La communication est instable.
	"RATING ERR"	L'enregistrement des pouces vers le haut/vers le bas a échoué à cause d'une connectivité réseau insuffisante.
	"THUMBS N/A"	L'enregistrement de pouces vers le haut/vers le bas n'est pas permis.
iHeartRadio	"LICENSE ERR"	Vous avez essayé d'accéder à un pays pour lequel Pandora n'est pas disponible.
	La station ne peut pas être choisie.	Si "Explicit Content" est coché pour [Account Settings] dans la version web de iHeartRADIO, les stations personnalisées deviennent disponibles.
Spotify	"NOT CONNECTD"	La liaison à l'application est impossible.
	"DISCONNECTED"	La prise USB est déconnectée de l'appareil principal. Assurez-vous que l'appareil est connecté correctement via USB.
	"CONNECTING"	<ul style="list-style-type: none"> Connecté via la prise d'entrée USB: L'appareil est connecté à l'appareil principal. Patienter svp. Connecté via Bluetooth: Le Bluetooth est déconnecté. Veuillez vérifier la connexion Bluetooth et assurez-vous que le périphérique et l'appareil sont appariés et connectés.
Radio SiriusXM®	"CHECK APP"	L'application Spotify n'est pas connectée correctement, ou l'utilisateur n'est pas connecté. Quittez l'application Spotify et redémarrez. Puis connectez vous à votre compte Spotify.
	"CH LOCKED LOCK CODE?"	Le canal sélectionné est verrouillé. Entrez le code secret correct pour déverrouiller. (➔ 15)
	"CHAN UNSUB"	Le canal sélectionné ne fait pas parti de l'abonnement. Appelez le 1-866-635-2349 aux États-Unis ou le 1-877-438-9677 au Canada pour vous abonner.

GUIDE DE DÉPANNAGE

Symptôme	Remède	
Radio SiriusXM®	"CH UNAVAIL"	Le canal sélectionné n'est pas disponible. Pour obtenir plus d'informations sur les canaux disponibles SiriusXM, consultez < www.siriusxm.com >.
	"CHECK ANTENNA"	Vérifiez que l'antenne et sa connexion sont correctes.
	"CHECK TUNER"	Assurez-vous que le tuner SiriusXM Vehicle est connecté à l'appareil.
	"NO SIGNAL"	Assurez-vous que l'antenne est montée à l'extérieure du véhicule.
	"SUBSCRIPTION UPDATED – PRESS ENTER TO CONTINUE."	Votre abonnement a été mis à jour. Appuyez sur le bouton de volume pour continuer.
	"CODE ERROR"	Assurez-vous que vous avez entré le code secret correct. (➔ 15)
	"NO CONTENT"	Le contenu est insuffisant pour démarrer TuneScan.
"SCAN CANCEL"	TuneScan a été interrompu.	
Bluetooth®	Aucun périphérique Bluetooth n'est détecté.	<ul style="list-style-type: none"> Faites de nouveau une recherche à partir du périphérique Bluetooth. Réinitialisez l'appareil. (➔ 3)
	Le pairage ne peut pas être réalisé.	<ul style="list-style-type: none"> Assurez-vous que vous avez entré le même code PIN pour l'appareil et le périphérique Bluetooth. Supprimez les informations de pairage pour cet appareil et le périphérique Bluetooth, puis effectuez de nouveau le pairage. (➔ 16)
	Il y a un écho ou du bruit.	<ul style="list-style-type: none"> Ajustez la position du microphone. (➔ 16) Cochez le réglage [ECHO CANCEL]. (➔ 18)
	Le son du téléphone est de mauvaise qualité.	<ul style="list-style-type: none"> Réduisez la distance entre cet appareil et le périphérique Bluetooth. Déplacez la voiture dans un endroit où vous pouvez obtenir un meilleur signal de réception.

Symptôme	Remède	
Bluetooth®	Le son est interrompu ou saute pendant la lecture d'un lecteur audio Bluetooth.	<ul style="list-style-type: none"> Réduisez la distance entre cet appareil et le lecteur audio Bluetooth. Mettez cet appareil hors tension, puis de nouveau sous tension et essayez de nouveau de connecter l'appareil. D'autres périphériques Bluetooth peuvent être en train de se connecter à l'appareil.
	Le lecteur audio Bluetooth connecté ne peut pas être commandé.	<ul style="list-style-type: none"> Vérifiez si le lecteur audio Bluetooth connecté prend en charge AVRCP (Audio/Video Remote Control Profile). (Référez-vous aux instructions de votre lecteur audio.) Déconnectez et reconnectez à nouveau le lecteur Bluetooth.
	"PLEASE WAIT"	L'appareil se prépare pour utiliser la fonction Bluetooth. Si le message ne disparaît pas, mettez l'appareil hors tension puis sous tension, puis connecter de nouveau le périphérique.
	"NOT SUPPORT"	Le téléphone connecté ne prend pas en charge la fonction de reconnaissance vocale.
	"ERROR"	Essayez de nouveau l'opération. Si "ERROR" apparaît de nouveau, vérifiez si l'appareil extérieur prend en charge la fonction que vous avez essayée.
	"H/W ERROR"	Réinitialiser l'appareil et essayez de nouveau l'opération. Si "H/W ERROR" apparaît de nouveau, consultez le centre de service le plus proche.
"SWITCHING NG"	Les téléphones connectés ne prennent peut-être pas en charge la fonction de commutation de téléphone.	

En cas de problèmes, essayez ce qui suit:

1 Vérifiez la section GUIDE DE DÉPANNAGE

2 Réinitialisez l'appareil (➔ 3)

3 Contactez (USA uniquement)

Appelez: 1-800-252-5722 (ou) consultez: <<http://www.jvc.com>>

SPÉCIFICATIONS

Tuner	FM	Plage de fréquences	87,9 MHz — 107,9 MHz (pas de 200 kHz) 87,5 MHz — 108,0 MHz (pas de 50 kHz)
		Sensibilité utilisable (S/B = 26 dB)	8,2 dBf (0,71 µV/75 Ω)
		Seuil de sensibilité (DIN S/N = 46 dB)	17,2 dBf (2,0 µV/75 Ω)
		Réponse en fréquence (±3 dB)	30 Hz — 15 kHz
		Taux de Signal/Bruit (MONO)	64 dB
		Séparation stéréo (1 kHz)	40 dB
	AM	Plage de fréquences	530 kHz — 1 700 kHz (pas de 10 kHz) 531 kHz — 1 611 kHz (pas de 9 kHz)
	Sensibilité utilisable (S/B = 20 dB)	29 dBµ (28,2 µV)	

Lecteur CD	Diode laser	GaAlAs
	Filtre numérique (D/A)	8 fois suréchantillonnage
	Vitesse de rotation	500 t/min. — 200 t/min. (CLV)
	Pleurage et scintillement	Non mesurables
	Réponse en fréquence (±1 dB)	20 Hz — 20 kHz
	Distorsion harmonique totale (1 kHz)	0,01 %
	Taux de Signal/Bruit (1 kHz)	105 dB
	Gamme dynamique	90 dB
	Séparation des canaux	85 dB
	Décodage MP3	Compatible avec le format MPEG-1/2 Audio Layer-3
Décodeur WMA	Compatible Windows Media Audio	
Décode AAC	Fichiers AAC-LC“.aac”	

USB	Standard USB	USB 1.1, USB 2.0 (Vitesse maximale)
	Périphériques compatibles	À mémoire de grande capacité
	Système de fichiers	FAT12/16/32
	Courant d'alimentation maximum	CC 5 V — 1,5 A
	Convertisseur de filtre numérique (N/A)	24 Bit
	Réponse en fréquence (±1 dB)	20 Hz — 20 kHz
	Taux de Signal/Bruit (1 kHz)	105 dB
	Gamme dynamique	90 dB
	Séparation des canaux	85 dB
	Décodage MP3	Compatible avec le format MPEG-1/2 Audio Layer-3
Décodeur WMA	Compatible Windows Media Audio	
Décode AAC	Fichiers AAC-LC“.aac”,“.m4a”	
Décodeur WAV	PCM linéaire	
Décodeur FLAC	Fichier FLAC jusqu'à 24 bits/96 kHz	

Auxiliaire	Réponse en fréquence (±3 dB)	20 Hz — 20 kHz
	Tension maximum d'entrée	1 000 mV
	Impédance d'entrée	30 kΩ

Bluetooth	Version	Bluetooth 3.0
	Plage de fréquences	2,402 GHz — 2,480 GHz
	Puissance de sortie	+4 dBm (MAX), 0 dBm (AVE) Power Class 2
	Portée de communication maximale	Ligne de vue approximative 10 m (32,8 ft)
	Pairage	SSP (Profil simple sécurisé)
	Profil	HFP1.6 (Hands-Free Profile — Profil mains libres) A2DP (Advanced Audio Distribution Profile — Profil de distribution audio avancé) AVRCP1.5 (Audio/Video Remote Control Profile — Profil de télécommande audio/vidéo) PBAP (Phonebook Access Profile — Profil d'accès au répertoire d'adresses) SPP (Serial Port Profile — Profil de port série)

SPÉCIFICATIONS

Audio	Puissance de sortie maximum	50 W × 4 ou 50 W × 2 + 50 W × 1 (Caisson de grave = 4 Ω)
	Pleine Puissance de Largeur de Bande (avec moins de 1% DHT)	22 W × 4
	Impédance d'enceinte	4 Ω — 8 Ω
	Niveau de préamplification/charge (CD/USB)	KD-R99BTS: 5 000 mV/10 kΩ en charge KD-R895BTS/KD-R99MBS: 4 000 mV/10 kΩ en charge KD-R990BTS/KD-R792BT/KD-R790BT/ KD-RD99BTS/KD-RD79BT: 2 500 mV/10 kΩ en charge
	Impédance du préamplificateur	≤ 600 Ω
Généralités	Tension de fonctionnement (10,5 V — 16 V admissible)	14,4 V
	Consommation de courant maximale	10 A
	Gamme de température de fonctionnement	-10°C — +60°C
	Dimensions d'installation (L × H × P)	182 mm × 53 mm × 158 mm (7-3/16 pouces × 2-1/8 pouces × 6-1/4 pouces)
	Poids net (y compris la plaque d'assemblage et le manchon de montage)	1,2 kg (2,7 livres)

Sujet à changement sans notification.

INSTALLATION/RACCORDEMENT

▲ Avertissement

- L'appareil peut uniquement être utilisé avec une alimentation de 12 V CC, à masse négative.
- Déconnectez la borne négative de la batterie avant le câblage et le montage.
- Ne connectez pas le fil de batterie (jaune) et le fil d'allumage (rouge) au châssis de la voiture ou au fil de masse (noir) pour éviter les courts-circuits.
- Pour éviter les courts-circuits:
 - Isolez les fils non connectés avec du ruban adhésif.
 - Assurez-vous de raccorder de nouveau la mise à la masse de cet appareil au châssis de la voiture après l'installation.
 - Fixez les câbles avec des serre-câbles et enrouler un ruban de vinyle autour des câbles qui entrent en contact avec des pièces métalliques pour protéger les câbles.

▲ Précautions

- Pour des raisons de sécurité, laissez le travail de câblage et de montage des professionnels. Consultez votre revendeur autoradio.
- Installez cet appareil dans la console de votre véhicule. Ne touchez pas les parties métalliques de cet appareil pendant ou juste après son utilisation. Les parties métalliques, comme le dissipateur de chaleur et le boîtier, deviennent chaudes.
- Ne connectez pas les fils ⊖ des enceintes au châssis de la voiture, au fil de masse (noir) ou en parallèle.
- Connectez des enceintes avec une puissance maximum de plus de 50 W. Si la puissance maximum des enceintes est inférieure à 50 W, changez le réglage [AMP GAIN] pour éviter d'endommager les enceintes. (→ 25)
- Montez l'appareil avec un angle de moins de 30°.
- Si le faisceau de fils de votre véhicule ne possède pas de borne d'allumage, connectez le fil d'allumage (rouge) à la borne du boîtier de fusible de votre véhicule qui offre une alimentation de 12 V CC et qui se met en et hors service avec la clé de contact.
- Gardez tous les câbles à l'écart des dissipateurs thermiques.
- Après avoir installé l'appareil, vérifiez si les lampes de frein, les indicateurs, les clignotants, etc. de la voiture fonctionnent correctement.
- Si un fusible saute, assurez-vous d'abord que les câbles ne touchent pas le châssis de la voiture puis remplacez le vieux fusible par un nouveau de même valeur.

INSTALLATION/RACCORDEMENT

Liste des pièces pour l'installation

(A) Façade

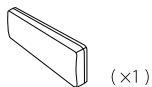

(B) Plaque d'assemblage

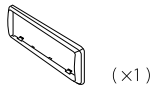

(C) Manchon de montage

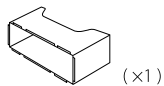

(D) Faisceau de fils



(E) Clé d'extraction



Installation de l'appareil (montage encastré)

1

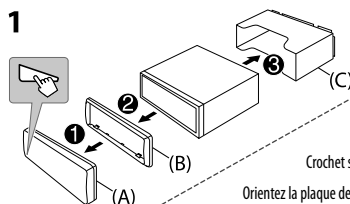

2

Orientez la plaque de garniture de la façon illustrée avant la fixation.
Crochet sur le côté supérieur

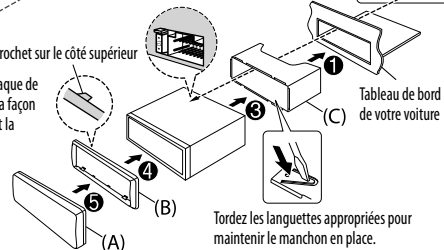

Procédure de base

- Retirez la clé de contact, puis déconnectez la borne \ominus de la batterie de la voiture.
- Connectez les fils correctement.
Reportez-vous à Connexions. (→ 42)
- Installez l'appareil dans votre voiture.
Reportez-vous à Installation de l'appareil (montage encastré).
- Connectez la borne \ominus de la batterie de la voiture.
- Appuyez sur **SRC** pour mettre l'appareil sous tension.
- Détachez la façade et réinitialisez l'appareil avant 5 secondes. (→ 3)

Lors d'une installation sans manchon de montage

- Retirez le manchon de montage et la plaque d'assemblage de l'appareil.
- Alignez les entailles de l'appareil (des deux côtés) avec le support de montage du véhicule et fixez l'appareil avec les vis (en vente dans le commerce).

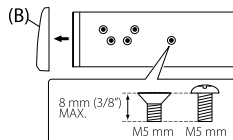

⚠ N'utiliser que les vis spécifiés. L'utilisation de vis incorrects peut endommager l'appareil.

Comment retirer l'appareil

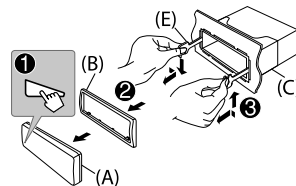

INSTALLATION/RACCORDEMENT

Connexions

IMPORTANTES

Nous recommandons d'installer l'appareil en utilisant un harnais de câblage en vente dans le commerce recommandé spécifiquement pour votre voiture et, pour votre sécurité, de laisser ce travail à des professionnels. Consultez votre revendeur autoradio.

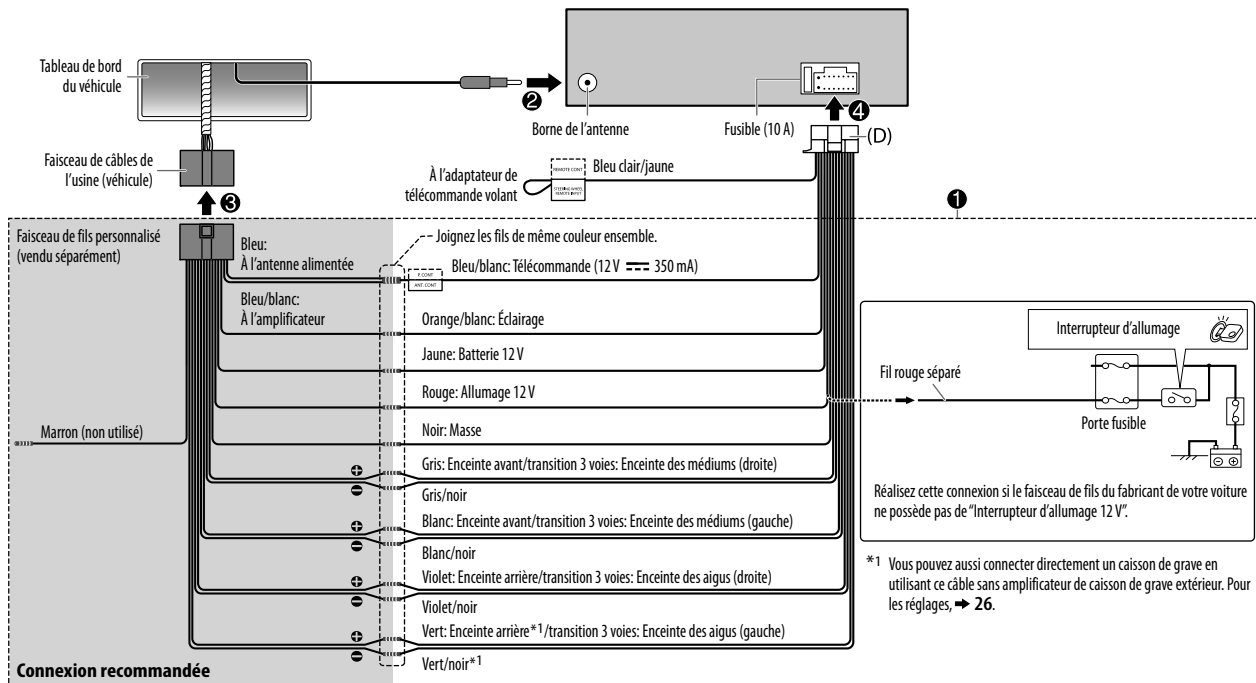

INSTALLATION/RACCORDEMENT

Connexion d'appareils extérieurs

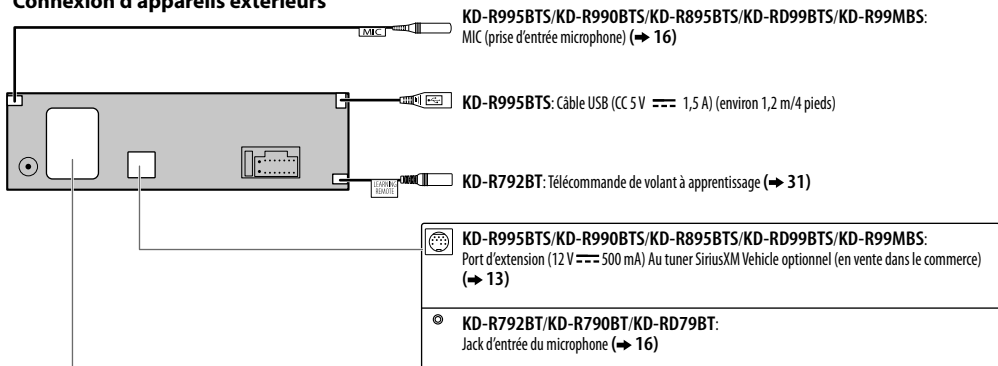

Connexion d'amplificateurs extérieurs

KD-R995BTS/
KD-R895BTS/
KD-R99MBS

KD-R990BTS/
KD-R792BT/
KD-RD99BTS

KD-R790BT/
KD-RD79BT



Prises de sortie

Cordon de signal (non fournie)



Fil de télécommande (non fournie)

Au fil de télécommande (bleu/blanc) du faisceau de fils. (➔ 42)

Prises de sortie	Réglage de la transition 2 voies	Réglage de la transition 3 voies
REAR	: Sortie arrière	Sortie de l'enceinte des aigus
FRONT	: Sortie avant	Sortie de l'enceinte des médiums
SW	: Sortie de caisson de grave	Sortie de l'enceinte des graves
FRONT	: Sortie avant	Sortie de l'enceinte des médiums
REAR/SW	: Sortie arrière/caisson de grave	Sortie de l'enceinte des graves
REAR/SW	: Sortie arrière/caisson de grave	Sortie de l'enceinte des graves

*2 Connectez solidement le câble de masse de l'amplificateur au châssis de la voiture pour éviter d'endommager l'appareil.

CONTENIDO

ANTES DEL USO	2
PUNTOS BÁSICOS	3
PROCEDIMIENTOS INICIALES	4
1 Cancele la demostración	
2 Ajuste del reloj y la fecha	
3 Realice los ajustes básicos	
RADIO	5
CD/USB/iPod/ANDROID	8
Pandora®	10
iHeartRadio®	11
Spotify	12
Radio SiriusXM®	13
BLUETOOTH®	16
AUX	24
AJUSTES DE AUDIO	24
AJUSTES DE VISUALIZACIÓN	29
APRENDIZAJE DEL MANDO A DISTANCIA DEL VOLANTE DE DIRECCIÓN	31
REFERENCIAS	32
Mantenimiento	
Más información	
LOCALIZACIÓN Y SOLUCIÓN DE PROBLEMAS	36
ESPECIFICACIONES	39
INSTALACIÓN / CONEXIÓN	40

ANTES DEL USO

IMPORTANTE

- Antes de utilizar este producto y para asegurar su uso correcto, lea completamente este manual. En especial, lea y observe las Advertencias y Precauciones incluidas en este manual.
- Guarde el manual en un lugar seguro y accesible para futuras consultas.

⚠ ADVERTENCIA

- **No utilice ninguna función que pueda desviar su atención mientras está conduciendo el vehículo.**
- **No ingiera la pila, existe riesgo de quemaduras por productos químicos**
El mando a distancia suministrado con este producto contiene una pila de botón/plana. Si se ingiere la pila de botón/plana, puede causar quemaduras internas graves en solo 2 horas y puede provocar la muerte. Mantenga las pilas nuevas y usadas fuera del alcance de los niños. Si el compartimento de la pila no se cierra con seguridad, deje de usar el producto y manténgalo alejado de los niños. Si piensa que las pilas pueden haber sido ingeridas o colocadas dentro de alguna parte del cuerpo, busque inmediatamente asistencia médica.

⚠ Precaución

Ajuste del volumen:

- Ajuste el volumen a un nivel que le permita oír los ruidos del exterior para impedir accidentes.
- Antes de reproducir fuentes digitales, baje el volumen para evitar que el repentino aumento del nivel de salida cause daños a los altavoces.

General:

- Evite el uso de dispositivos externos cuando puedan afectar la seguridad de conducción.
- Asegúrese de tener una copia de respaldo de todos los datos importantes. No aceptamos responsabilidad alguna por la pérdida de los datos grabados.
- Para evitar cortocircuitos, nunca coloque ni deje objetos metálicos (por ejemplo, monedas o herramientas metálicas) dentro de la unidad.
- Si ocurre un error de disco debido a la condensación en el lente láser, extraiga el disco y espere hasta que se evapore la humedad.
- Dependiendo del tipo de vehículo, la antena se extiende automáticamente cuando se enciende la unidad con el cable de control de antena conectado (➔ 42). Apague la unidad cuando estacione en un lugar con techo bajo.

Mando a distancia (RM-RK52):

- No deje el mando a distancia sobre superficies calientes, tales como el salpicadero.
- Si la batería de litio no se instala correctamente, existirá el peligro de una explosión. Sustituya la pila únicamente por otra del mismo tipo o un tipo equivalente.
- El bloque de baterías no debe exponerse a una fuente de calor excesiva, como luz solar, fuego o similar.

Cómo leer este manual

- Las operaciones se explican utilizando principalmente los botones de la placa frontal del KD-R995BTS.
- Se utilizan indicaciones en inglés para las explicaciones. Puede seleccionar el idioma de visualización desde el menú. (➔ 5)
- [XX] indica los elementos seleccionados.
- (➔ XX) significa que hay información disponible en la página indicada.

PUNTOS BÁSICOS

Placa frontal

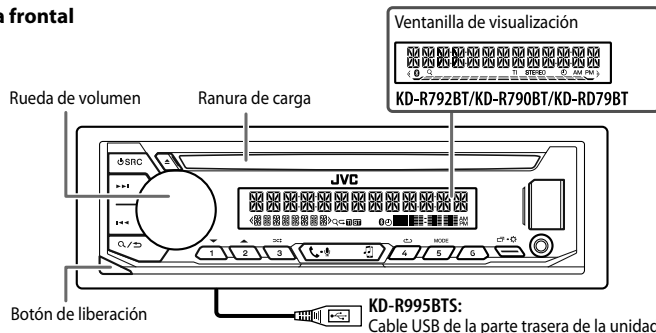

Fijar

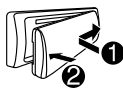

Desmontar

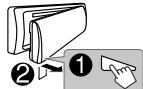

Cómo reinicializar



Reinicialice la unidad en menos de 5 segundos después de haber extraído el placa frontal.

Mando a distancia (RM-RK52) (suministrado para KD-R792BT)

Otros modelos pueden controlarse a distancia mediante un mando a distancia adquirido a opción.

Sensor remoto (DO lo exponga a la luz solar brillante.)



Para

En la placa frontal

En el mando a distancia

Encender la unidad

Pulse **SRC**.

- Pulse y mantenga pulsado para apagar la unidad.

(No disponible)

Ajustar el volumen

Gire la rueda de volumen.

Pulse **VOL +** o **VOL -**.

- Pulse y mantenga pulsado **VOL +** para aumentar continuamente el volumen a 15.

Pulse la rueda de volumen para enmudecer el sonido o pausar la reproducción.

- Pulse otra vez para cancelar. El nivel de volumen vuelve al nivel anterior antes del silenciamiento o la pausa.

Pulse **MUTE** para enmudecer el sonido o pausar la reproducción.

- Pulse otra vez para cancelar. El nivel de volumen vuelve al nivel anterior antes del silenciamiento o la pausa.

Seleccionar una fuente

- Pulse **SRC** repetidamente.
- Pulse **SRC** y, a continuación, gire la rueda de volumen antes de que transcurran 2 segundos.

Pulse **SOURCE** repetidamente.

Cambiar la información en pantalla

Pulse **INFO** repetidamente. (→ 34, 35)

(No disponible)

PROCEDIMIENTOS INICIALES

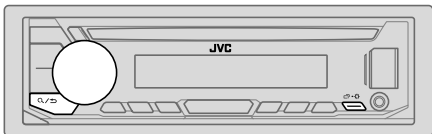

1 Cancele la demostración

Cuando enciende la unidad por primera vez (o [FACTORY RESET] está ajustado a [YES], ➔ 5), en la pantalla se muestra: "CANCEL DEMO" ➔ "PRESS" ➔ "VOLUME KNOB"

- 1 Pulse la rueda de volumen.
Se selecciona [YES] para la configuración inicial.
- 2 Pulse de nuevo la rueda de volumen.
Aparece "DEMO OFF".

2 Ajuste del reloj y la fecha

- 1 Pulse y mantenga pulsado para salir.
 - 2 Gire la rueda de volumen para seleccionar [CLOCK] y, a continuación, pulse la rueda.
- Para ajustar el reloj
- 3 Gire la rueda de volumen para seleccionar [CLOCK ADJUST] y, a continuación, pulse la rueda.
 - 4 Gire la rueda de volumen para realizar los ajustes y, a continuación, pulse la rueda.
Hora ➔ Minutos
 - 5 Gire la rueda de volumen para seleccionar [CLOCK FORMAT] y, a continuación, pulse la rueda.
 - 6 Gire la rueda de volumen para seleccionar [12H] o [24H] y, a continuación, pulse la rueda.

Para ajustar la fecha

- 7 Gire la rueda de volumen para seleccionar [DATE SET] y, a continuación, pulse la rueda.
- 8 Gire la rueda de volumen para realizar los ajustes y, a continuación, pulse la rueda.
Día ➔ Mes ➔ Año
- 9 Pulse para salir.

Para volver al elemento de ajuste anterior, pulse / .

3 Realice los ajustes básicos

- 1 Pulse y mantenga pulsado para salir.
- 2 Gire la rueda de volumen para seleccionar un elemento (consulte la siguiente tabla), y, a continuación, pulse la rueda.
- 3 Repita el paso 2 hasta que se seleccione o active el elemento deseado.
- 4 Pulse para salir.

Para volver al elemento de ajuste anterior, pulse / .

Predeterminado: **XX**

SYSTEM	
KEY BEEP	(No aplicable si se ha seleccionado crossover de 3 vías.) ON: Activa el tono de pulsación de teclas. ; OFF: Se desactiva.
SOURCE SELECT	
AM SRC*	ON: Habilita AM en la selección de la fuente. ; OFF: Se deshabilita. (➔ 5)
PANDORA SRC*	ON: Habilita PANDORA FRONT/PANDORA REAR/PANDORA en la selección de la fuente. ; OFF: Se deshabilita. (➔ 10)
IHEART SRC*	ON: Habilita IHEARTADIO-F/IHEARTADIO-R/IHEARTADIO en la selección de la fuente. ; OFF: Se deshabilita. (➔ 11)
SPOTIFY SRC*	ON: Habilita SPOTIFY FRONT/SPOTIFY REAR/SPOTIFY en la selección de la fuente. ; OFF: Se deshabilita. (➔ 12)
BUILT-IN AUX*	ON: Habilita AUX en la selección de la fuente. ; OFF: Se deshabilita. (➔ 24)
USER S. REMO	(para KD-R792BT) Para más detalles, consulte la página 31.

* No se visualiza cuando se ha seleccionado la fuente correspondiente.

PROCEDIMIENTOS INICIALES

F/W UPDATE

UPDATE SYSTEM

**F/W UP
xxxx** **YES:** Se empieza a actualizar el firmware. ;
NO: Se cancela (la actualización no se activa).
Para obtener información sobre cómo actualizar el
firmware, visite <<http://www.jvc.net/cs/car/>>.

**FACTORY
RESET** **YES:** Se restablecen los ajustes predeterminados (excepto
la emisora memorizada). ; **NO:** Se cancela.

CLOCK

TIME SYNC **ON:** El reloj se ajusta automáticamente en sincronización
con los datos de la hora del reloj (CT) de la señal FM Radio
Broadcast Data System/señal FM Radio Data System. ;
OFF: Se cancela.

**CLOCK
DISPLAY** **ON:** La hora del reloj siempre se visualiza en la pantalla
cuando la unidad está apagada. ; **OFF:** Se cancela.

ENGLISH Seleccione el idioma de visualización para el menú y la
información de la música, si corresponde.

ESPAÑOL Por defecto, se selecciona **ENGLISH**.

RADIO

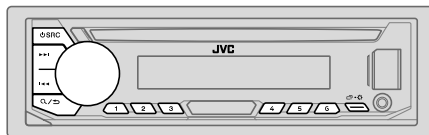

“ST” o “STEREO” se enciende cuando se recibe una radiodifusión FM estéreo con una intensidad de señal suficiente.

Búsqueda de una emisora

- 1 Pulse **SRC** repetidamente para seleccionar FM o AM.
- 2 Pulse **◀▶** / **▶▶** (o pulse **◀▶** en el mando a distancia) para la búsqueda automática de emisoras.
(o)
Pulse y mantenga pulsado **◀▶** / **▶▶** (o pulse y mantenga pulsado **◀▶** en el mando a distancia) hasta que parpadee “M” y, a continuación, pulse repetidamente para la búsqueda manual de emisoras.

Ajustes en la memoria

Puede almacenar hasta 18 emisoras de FM y 6 emisoras de AM en la memoria.

■ Almacene una emisora

Mientras escucha una emisora....

Pulse y mantenga pulsado uno de los botones numéricos (1 a 6).

- (o)
1 Pulse y mantenga pulsada la rueda de volumen hasta que “PRESET MODE” parpadee.
- 2 Gire la rueda de volumen para seleccionar un número de preajuste y, a continuación, pulse la rueda.
El número de preajuste parpadea y aparece “MEMORY”.

■ Seleccione una emisora almacenada

Pulse uno de los botones numéricos (1 a 6).

- (o)
1 Pulse **Q / ↵**.
- 2 Gire la rueda de volumen para seleccionar un número de preajuste y, a continuación, pulse la rueda.

RADIO

Otros ajustes

- 1 Pulse y mantenga pulsado - .
- 2 Gire la rueda de volumen para seleccionar un elemento (consulte la siguiente tabla), y, a continuación, pulse la rueda.
- 3 Repita el paso 2 hasta que se seleccione o active el elemento que desee o siga las instrucciones indicadas en el elemento seleccionado.
- 4 Pulse - para salir.

Para volver al elemento de ajuste anterior, pulse / .

Predeterminado: **XX**

TUNER SETTING (excepto KD-R792BT)

RADIO TIMER

Enciende la radio a una hora específica, independientemente de la fuente actual.

1 ONCE/DAILY/WEEKLY/OFF: Selecciona la frecuencia de activación del temporizador.

2 FM/AM/SIRIUS XM^{*1}: Selecciona una fuente.

3 01 a 18 (para FM/SIRIUS XM)/**01 a 06** (para AM): Selecciona la emisora preajustada.

4 Define el día^{*2} la hora de activación.

Se ilumina al finalizar.

El temporizador de la radio no se activará en los siguientes casos.

- La unidad está apagada.
- Se ha seleccionado [OFF] para [AM SRC] en [SOURCE SELECT] después de haber seleccionado AM para el temporizador de la radio. (➔ 4)

SSM

SSM 01–06/SSM 07–12/SSM 13–18: Configura automáticamente hasta 18 emisoras para FM. "SSM" deja de destellar cuando se almacenan las primeras 6 emisoras. Selecciona **SSM 07–12/SSM 13–18** para almacenar las 12 emisoras siguientes.

IF BAND

AUTO: Aumenta la selectividad del sintonizador para reducir las interferencias con emisoras FM adyacentes. (Se puede perder el efecto estéreo.) ; **WIDE:** Sujeto a interferencias de las emisoras FM adyacentes, pero la calidad del sonido no se degrada y se conserva el efecto estereofónico.

MONO SET

ON: Mejora la recepción de FM pero se puede perder el efecto estéreo. ; **OFF:** Se cancela.

AREA

N.AMERICA: Intervalos de AM/FM para América del Norte/Central/Sur: 10 kHz/200 kHz ; **S.AMERICA:** Intervalos de AM/FM para algunos países de América del Sur: 10 kHz/50 kHz ; **EUROPE:** Intervalos de AM/FM para otras áreas: 9 kHz/50 kHz.

PTY SEARCH^{*3}

Seleccione un código PTY (véase más abajo).

Si hay una emisora que esta difundiendo un programa que tenga el mismo código PTY que el seleccionado por usted, se sintonizará esa emisora.

^{*1} **KD-R995BTS/KD-R990BTS/KD-R895BTS/KD-RD99BTS/KD-R99MBS:** Solo es posible seleccionarlo si el sintonizador para vehículos SiriusXM está conectado. (➔ 13)

^{*2} Puede seleccionarse solo si se selecciona [ONCE] o [WEEKLY] en el paso 1.

^{*3} Solo para la fuente de FM.

Código PTY (excepto KD-R792BT)

NEWS, INFORM (información), **SPORTS, TALK, ROCK, CLS ROCK** (rock clásico), **ADLT HIT** (éxitos antiguos), **SOFT RCK** (rock suave), **TOP 40, COUNTRY, OLDIES, SOFT, NOSTALGA** (nostalgia), **JAZZ, CLASSICL** (clásica), **R & B** (ritmos y blues), **SOFT R&B** (ritmos y blues suaves), **LANGUAGE, REL MUSC** (música religiosa), **REL TALK** (charlas sobre religión), **PERSNLTY** (personalidad), **PUBLIC, COLLEGE, HABL ESP** (charlas en español), **MUSC ESP** (música española), **HIP HOP, WEATHER**

RADIO

Predeterminado: **XX**

TUNER SETTING (para KD-R792BT)

RADIO TIMER Enciende la radio a una hora específica, independientemente de la fuente actual.

- 1 ONCE/DAILY/WEEKLY/OFF:** Selecciona la frecuencia de activación del temporizador.
- FM/AM:** Selecciona la banda.
- 3 01 a 18 (para FM)/01 a 06 (para AM):** Selecciona la emisora preajustada.
- Define el día*¹ la hora de activación.

Se ilumina "☺" al finalizar.

El temporizador de la radio no se activará en los siguientes casos.

- La unidad está apagada.
- Se ha seleccionado **[OFF]** para **[AM SRC]** en **[SOURCE SELECT]** después de haber seleccionado AM para el temporizador de la radio. (➡ 4)

SSM **SSM 01–06/SSM 07–12/SSM 13–18:** Configura automáticamente hasta 18 emisoras para FM. "SSM" deja de destellar cuando se almacenan las primeras 6 emisoras. Selecciona **SSM 07–12/SSM 13–18** para almacenar las 12 emisoras siguientes.

IF BAND **AUTO:** Aumenta la selectividad del sintonizador para reducir las interferencias con emisoras FM adyacentes. (Se puede perder el efecto estéreo.); **WIDE:** Sujeto a interferencias de las emisoras FM adyacentes, pero la calidad del sonido no se degrada y se conserva el efecto estereofónico.

MONO SET **ON:** Mejora la recepción de FM pero se puede perder el efecto estéreo.; **OFF:** Se cancela.

NEWS SET*² **ON:** Si estuviera disponible, la unidad cambiará temporalmente al Noticiero.; **OFF:** Se cancela.

REGIONAL*² **ON:** Cambia a otra emisora sólo en la región específica que utiliza el control "AF"; **OFF:** Se cancela.

AF SET*² **ON:** Cuando la recepción actual es deficiente, busca automáticamente otra emisora que transmita el mismo programa en la misma red Radio Data System con mejor recepción de señal.; **OFF:** Se cancela.

TI **ON:** Permite que la unidad cambie temporalmente a Información sobre el tráfico si está disponible ("TI" se enciende) mientras escucha todas las fuentes, excepto AM.; **OFF:** Se cancela.

AREA **N.AMERICA:** Intervalos de AM/FM para América del Norte/Central/Sur: 10 kHz/200 kHz.; **S.AMERICA:** Intervalos de AM/FM para algunos países de América del Sur: 10 kHz/50 kHz.; **EUROPE:** Intervalos de AM/FM para otras áreas: 9 kHz/50 kHz.

PTY SEARCH*² Selecciona un código PTY (véase más abajo).
Si hay una emisora que está difundiendo un programa que tenga el mismo código PTY que el seleccionado por usted, se sintonizará esa emisora.

*¹ Puede seleccionarse solo si se selecciona **[ONCE]** o **[WEEKLY]** en el paso 1.

*² Solo para la fuente de FM.

Código PTY (para KD-R792BT)

NEWS, AFFAIRS, INFO, SPORT, EDUCATE, DRAMA, CULTURE, SCIENCE, VARIED, POP M (música), ROCK M (música), EASY M (música), LIGHT M (música), CLASSICS, OTHER M (música), WEATHER, FINANCE, CHILDREN, SOCIAL, RELIGION, PHONE IN, TRAVEL, LEISURE, JAZZ, COUNTRY, NATION M (música), OLDIES, FOLK M (música), DOCUMENT

CD/USB/iPod/ANDROID

Inicie la reproducción

La fuente cambia automáticamente y se inicia la reproducción.

CD

▲ Expulsa el disco Lado de la etiqueta

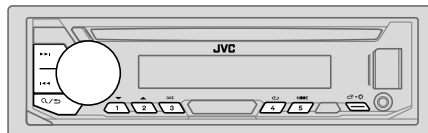
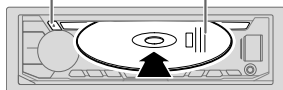

Fuente seleccionable:

- **KD-R995BTS:** CD/USB FRONT/iPod FRONT/iPod REAR/ANDROID FRONT/ANDROID REAR
- **KD-R990BTS/KD-R895BTS/KD-R792BT/KD-R790BT/KD-RD99BTS/KD-RD79BT/KD-R99MBS:** CD/USB/iPod USB/ANDROID

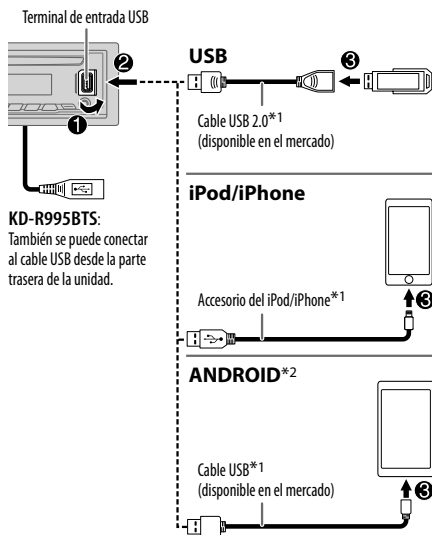

KD-R995BTS:
También se puede conectar al cable USB desde la parte trasera de la unidad.

Para	En la placa frontal	En el mando a distancia
Retroceder/avanzar rápidamente*3	Pulse y mantenga pulsado	Pulse y mantenga pulsado
Seleccionar una pista/archivo	Pulse	Pulse
Seleccionar una carpeta*4	Pulse 2 ▲ / 1 ▼.	Pulse ▲ / ▼.
Repetir reproducción*5	Pulse 4	Pulse
	TRACK REPEAT/ALL REPEAT	: CD de audio
	TRACK REPEAT/FOLDER REPEAT/ALL REPEAT	: Archivo MP3/WMA/AAC/WAV/FLAC
	ONE REPEAT/ALL REPEAT/REPEAT OFF	: iPod o ANDROID
Reproducción aleatoria*5	Pulse 3	Pulse
	ALL RANDOM/RANDOM OFF	: CD de audio
	FOLDER RANDOM/ALL RANDOM/RANDOM OFF	: Archivo MP3/WMA/AAC/WAV/FLAC
	SONG RANDOM/ALL RANDOM/RANDOM OFF	: iPod o ANDROID

*1 No deje el cable dentro del vehículo cuando no lo esté utilizando.

*2 Cuando conecte un dispositivo Android, se mostrará "Press [VIEW] to install JVC MUSIC PLAY APP". Siga las instrucciones para instalar la aplicación. Antes de la conexión, también puede instalar la versión más reciente de la aplicación JVC MUSIC PLAY en su dispositivo Android. Para obtener más información, visite <<http://www.jvc.net/cs/car/>>.

*3 Para ANDROID: Aplicable sólo cuando se selecciona [AUTO MODE]. (→ 9)

*4 Para CD: Sólo para archivos MP3/WMA/AAC. Esto no funciona para iPod/ANDROID.

*5 Para iPod/ ANDROID: Aplicable sólo cuando se selecciona [HEAD MODE]/[AUTO MODE]. (→ 9)

CD/USB/iPod/ANDROID

Seleccionar modo de control

Pulse **5 MODE** repetidamente mientras está en una fuente iPod FRONT/iPod REAR/iPod USB.

HEAD MODE: Controla el iPod desde esta unidad.

IPHONE MODE: Controla el iPod desde el propio iPod. No obstante, podrá seguir controlando la reproducción/pausa o el salto de archivos desde esta unidad.

Pulse **5 MODE** repetidamente mientras está en una fuente ANDROID FRONT/ANDROID REAR/ANDROID.

AUTO MODE: Controla el dispositivo Android desde esta unidad a través de la aplicación JVC MUSIC PLAY instalada en el dispositivo Android.

AUDIO MODE: Controla el dispositivo Android desde el propio Android a través de otras aplicaciones del reproductor de medios instalado en el dispositivo Android. No obstante, podrá seguir controlando la reproducción/pausa o el salto de archivos desde esta unidad.

Seleccionar Music drive

Pulse **5 MODE** repetidamente mientras está en una fuente USB FRONT/USB REAR/USB.

Se reproducirán las canciones almacenadas en la siguiente unidad.

- Memoria interna o externa seleccionada de un smartphone (Clase de almacenamiento masivo).
- Unidad seleccionada de un dispositivo de múltiples unidades.

Ajustes para utilizar la JVC Remote aplicación

La aplicación JVC Remote ha sido diseñada para controlar las operaciones del receptor para automóvil JVC desde un iPhone/iPod (a través del terminal de entrada USB).

Preparativos:

Antes de la conexión, instale la versión más reciente de la aplicación JVC Remote en su dispositivo. Para obtener más información, visite <<http://www.jvc.net/cs/car/>>.

Puede realizar los ajustes de la misma manera que a través de la conexión Bluetooth. (➔ 22)

Seleccionar un archivo de una carpeta/lista

Para iPod/ANDROID, aplicable solo cuando se selecciona [HEAD MODE]/[AUTO MODE].

- 1 Pulse **Q** / **↵**.
- 2 Gire la rueda de volumen para seleccionar una carpeta/lista y, a continuación, pulse la rueda.
- 3 Gire la rueda de volumen para seleccionar un archivo y, a continuación, pulse la rueda.

Búsqueda rápida (aplicable solo para fuentes CD, USB FRONT, USB REAR, USB, ANDROID FRONT, ANDROID REAR y ANDROID)

Si existen numerosos archivos, puede realizar una búsqueda rápida.

Gire la rueda de volumen rápidamente para navegar por la lista con rapidez.

Búsqueda alfabética (aplicable solo para fuentes iPod FRONT, iPod REAR, iPod USB, ANDROID FRONT, ANDROID REAR y ANDROID)

Puede realizar la búsqueda de un archivo por el primer carácter.

Para una fuente iPod FRONT/iPod REAR/iPod USB

Pulse **2 ▲** / **1 ▼** o gire rápidamente la rueda de volumen para seleccionar el carácter deseado (A a Z, 0 a 9, OTHERS).

- Seleccione "OTHERS" si el primer carácter no es una letra (A a Z) ni un número (0 a 9).

Para fuente ANDROID FRONT/ANDROID REAR/ANDROID

- 1 Pulse **2 ▲** / **1 ▼** para ingresar a la búsqueda de caracteres.
- 2 Gire la rueda de volumen para seleccionar el carácter que desee.
 - ▲▲: Letras mayúsculas (A a Z)
 - ▲: Letras minúsculas (a a z)
 - 0-: Números (0 a 9)
 - OTHERS-: Carácter distinto de A a Z y 0 a 9
- 3 Pulse la rueda de volumen para iniciar la búsqueda.

- Para volver al elemento de ajuste anterior, pulse **Q** / **↵**.
- Para cancelar, pulse y mantenga pulsado **Q** / **↵**.

Preparativos:

Instale la última versión de la aplicación Pandora en su dispositivo (iPhone/iPod touch) y, a continuación, cree una cuenta e inicie sesión en Pandora.

- Seleccione [ON] para [PANDORA SRC] en [SOURCE SELECT]. (→ 4)

Comience a escuchar

- 1 Abra la aplicación Pandora en su dispositivo.
- 2 Conecte su dispositivo al terminal de entrada USB.

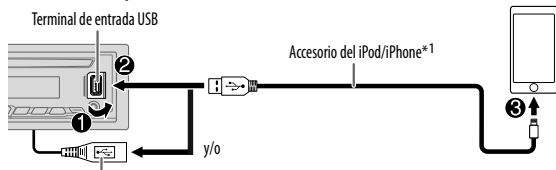

KD-R995BTS: También se puede conectar al cable USB desde la parte trasera de la unidad.

- 3 Pulse **SRC** repetidamente para seleccionar PANDORA FRONT/PANDORA REAR/PANDORA.

El programa de difusión se inicia automáticamente.

Para	En la placa frontal	En el mando a distancia
Reproducción/pausa	Pulse la rueda de volumen.	Pulse
Saltar una pista	Pulse	Pulse
Pulgar arriba o pulgar abajo*2	Pulse 2 ▲ / 1 ▼ .	Pulse /

*1 No deje el cable dentro del vehículo cuando no lo esté utilizando.

*2 Si selecciona pulgar abajo, se omitirá la pista actual.

Cree y almacene una emisora nueva

- 1 Pulse
- 2 Gire la rueda de volumen para seleccionar [NEW STATION] y, a continuación, pulse la rueda.
- 3 Gire la rueda de volumen para seleccionar [FROM TRACK] o [FROM ARTIST] y, a continuación, pulse la rueda.
Una nueva emisora se crea en base a la canción o al artista actual.
- 4 Para almacenarlas, pulse y mantenga pulsado uno de los botones numéricos (3, 4, 5 o 6).

Para seleccionar una emisora programada: Pulse uno de los botones numéricos (3, 4, 5 o 6).

Buscar una emisora registrada

- 1 Pulse
- 2 Gire la rueda de volumen para seleccionar un elemento y, a continuación, pulse la rueda.
[BY DATE]: Según la fecha de registro
[A-Z]: Por orden alfabético
- 3 Gire la rueda de volumen para seleccionar la emisora deseada y, a continuación, pulse la rueda.

Para cancelar, pulse y mantenga pulsado .

Para marcar la información sobre la canción actual

Pulse y mantenga pulsada la rueda de volumen.

Aparece "BOOKMARKED" y la información se almacena en su dispositivo.

- El marcador está disponible en su cuenta de Pandora pero no en esta unidad.

iHeartRadio® (excepto KD-R792BT)

Preparativos:

Instale la última versión de la aplicación iHeartAuto en su dispositivo (iPhone/iPod touch) y, a continuación, cree una cuenta e inicie sesión en iHeartRadio.

- Seleccione [ON] para [IHEART SRC] en [SOURCE SELECT]. (→ 4)

Comience a escuchar

- 1 Abra la aplicación iHeartAuto en su dispositivo.
- 2 Conecte su dispositivo al terminal de entrada USB.

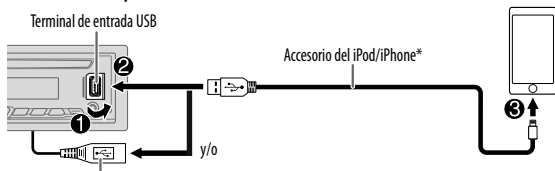

KD-R995BTS: También se puede conectar al cable USB desde la parte trasera de la unidad.

- 3 Pulse **SRC** repetidamente para seleccionar IHEARTRADIO-F/IHEARTRADIO-R/IHEARTRADIO.

El programa de difusión se inicia automáticamente.

* No deje el cable dentro del vehículo cuando no lo esté utilizando.

Para	En la placa frontal	En el mando a distancia
Reproducción/pausa	Pulse la rueda de volumen.	Pulse
Omitir una pista para personalizar una emisora	Pulse	Pulse
Pulgar arriba o pulgar abajo	Pulse 2 ▲ / 1 ▼ .	Pulse ▲ / ▼ .
Crear una emisora nueva/personalizada	Pulse y mantenga pulsada la rueda de volumen.	(No disponible)
Buscar una emisora en vivo	1 Pulse 3 para comenzar el escaneo. 2 Pulse 3 otra vez para escuchar la emisora.	(No disponible)

Busque y sintonice la emisora

- 1 Pulse
- 2 Gire la rueda de volumen para seleccionar una categoría y, a continuación, pulse la rueda.
- 3 Gire la rueda de volumen para seleccionar la emisora deseada y, a continuación, pulse la rueda.
Cuando aparezca la lista de ciudades, podrá buscar las ciudades en orden alfabético girando rápidamente la rueda de volumen.

Para cancelar, pulse y mantenga pulsado

Para programar una emisora: Pulse y mantenga pulsado uno de los botones numéricos (**4, 5 o 6**).

Para seleccionar una emisora programada: Pulse uno de los botones numéricos (**4, 5 o 6**).

Preparativos:

Instale la última versión de la aplicación Spotify en su dispositivo (iPhone/iPod touch) y, a continuación, cree una cuenta e inicie sesión en Spotify.

- Seleccione [ON] para [SPOTIFY SRC] en [SOURCE SELECT]. (→ 4)

Comience a escuchar

- 1 Abra la aplicación Spotify en su dispositivo.
- 2 Conecte su dispositivo al terminal de entrada USB.

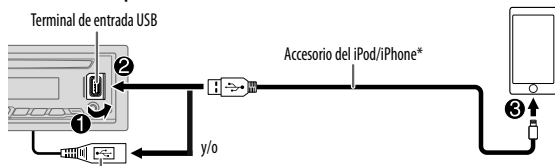

KD-R995BTS: También se puede conectar al cable USB desde la parte trasera de la unidad.

- 3 Pulse **SRC** repetidamente para seleccionar SPOTIFY FRONT/ SPOTIFY REAR/SPOTIFY.

El programa de difusión se inicia automáticamente.

* No deje el cable dentro del vehículo cuando no lo esté utilizando.

Para	En la placa frontal	En el mando a distancia
Reproducción/pausa	Pulse la rueda de volumen.	Pulse
Saltar una pista	Pulse *1 / .	Pulse *1 / .
Pulgar arriba o pulgar abajo*2	Pulse 2 ▲ / 1 ▼ .	Pulse ▲ / ▼ .
Iniciar la radio	Pulse y mantenga pulsado 5 .	(No disponible)

Para	En la placa frontal	En el mando a distancia
Repetir reproducción*3	Pulse 4 repetidamente. ALL REPEAT, ONE REPEAT*1, REPEAT OFF	(No disponible)
Reproducción aleatoria*3	Pulse 3 repetidamente.*1 ALL RANDOM, RANDOM OFF	(No disponible)

*1 Disponible solamente para usuarios de cuenta premium.

*2 Esta función está disponible solamente para las pistas de Radio. Si selecciona pulgar abajo, se omitirá la pista actual.

*3 Disponible solamente para las pistas en listas de reproducción.

Guardar información sobre canciones favoritas

Mientras escucha la Radio en Spotify...

Pulse y mantenga pulsada la rueda de volumen.

Aparece "SAVED" y la información se guarda en "Your Music (Tu Música)" o "Your Library (Tu Biblioteca)" de su cuenta de Spotify.

Para no guardar, repita el mismo procedimiento.

Aparece "REMOVED" y la información se elimina de "Your Music (Tu Música)" o "Your Library (Tu Biblioteca)" de su cuenta de Spotify.

Buscar una canción o una emisora

- 1 Pulse .
- 2 Gire la rueda de volumen para seleccionar un tipo de lista y, a continuación, pulse la rueda.
Los tipos de listas visualizados difieren dependiendo de la información enviada por Spotify.
- 3 Gire la rueda de volumen para seleccionar la canción o la emisora deseada y, a continuación, pulse la rueda.
También puede realizar una búsqueda rápida a través de la lista girando rápidamente la rueda de volumen.

Para cancelar, pulse y mantenga pulsado .

Radio SiriusXM® (para KD-R995BTS/KD-R990BTS/KD-R895BTS/KD-RD99BTS/KD-R99MB5)

Solo SiriusXM® ofrece todo lo que quiere escuchar, en un solo lugar. Con más de 140 canales, incluida música sin publicidad además de lo mejor en deportes, noticias, entrevistas, comedia y entretenimiento. Bienvenido al mundo de la radio satelital. Se requiere un sintonizador para vehículos SiriusXM y una suscripción. Para obtener más información, visite <www.siriusxm.com>.

Preparativos:

- 1 **Conecte el sintonizador para vehículos SiriusXM opcional (disponible en el mercado).**

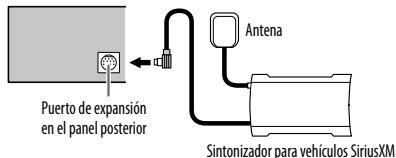

- 2 **Revise su ID de Radio para la activación.**

Se necesita el ID de Radio SiriusXM para la activación; lo encontrará sintonizando el canal 0, en la etiqueta del sintonizador para vehículos SiriusXM y en su empaque. El ID de Radio no incluye las letras I, O, S ni F.

- 3 **Active la suscripción.**

Para usuarios en los EE. UU.:

En línea: Visite <www.siriusxm.com>

Teléfono: Llame al 1-866-635-2349

Para los usuarios de Canadá:

En línea: Visite <www.siriusxm.ca/activatexm>

Teléfono: Llame al 1-877-438-9677

- 4 **Pulse \odot SRC repetidamente para seleccionar SIRIUS XM y comenzar la actualización.**

Comience a escuchar

- 1 Pulse \odot SRC repetidamente para seleccionar SIRIUS XM.
- 2 Pulse \odot / \rightarrow .
"Q" se enciende.
- 3 Gire la rueda de volumen para seleccionar CATEGORY y, a continuación, pulse la rueda.
- 4 Gire la rueda de volumen para seleccionar una categoría en la lista y, a continuación, pulse la rueda.
Si se selecciona "ALL CHANNEL", se mostrarán todos los canales disponibles.
- 5 Gire la rueda de volumen para seleccionar un canal y, a continuación, pulse la rueda.
(o)
Pulse $\leftarrow \leftarrow / \rightarrow \rightarrow$ para la búsqueda manual de un canal.
• Para cambiar rápidamente de canal mantenga pulsado $\leftarrow \leftarrow / \rightarrow \rightarrow$.

La pantalla de entrada del código de acceso aparece cuando se selecciona un canal bloqueado o con contenido para adultos. Para recibir el canal, introduzca el código de acceso. (\rightarrow 15)

Ajustes en la memoria

Puede almacenar hasta 18 canales.

■ Guarde un canal

Mientras escucha un canal...

Pulse y mantenga pulsado uno de los botones numéricos (1 a 6).

(o)

- 1 Pulse y mantenga pulsada la rueda de volumen hasta que "PRESET MODE" parpadee.
- 2 Gire la rueda de volumen para seleccionar un número de preajuste y, a continuación, pulse la rueda.
El número de preajuste parpadea y aparece "MEMORY".

■ Seleccionar un canal presintonizado

Pulse uno de los botones numéricos (1 a 6).

(o)

- 1 Pulse \odot / \rightarrow .
- 2 Gire la rueda de volumen para seleccionar PRESET y, a continuación, pulse la rueda.
- 3 Gire la rueda de volumen para seleccionar un número de preajuste y, a continuación, pulse la rueda.
(o)

Pulse \blacktriangle / \blacktriangledown en el mando a distancia.

SiriusXM Replay™

Mientras escucha un canal...













1 Pulse la rueda de volumen.

“↺” se ilumina y la unidad memoriza la posición en pausa.

2 Pulse la rueda de volumen para iniciar la reproducción.

La reproducción comienza desde la posición en pausa del paso 1.

Durante la reproducción...

Para	En la placa frontal	En el mando a distancia
Reproducción/pausa	Pulse la rueda de volumen.	Pulse  .
Saltar hacia atrás/hacia adelante	Pulse  /  .	Pulse  /  .
Retroceder/Adelantar	Pulse y mantenga pulsado  /  .	Pulse y mantenga pulsado  /  .
Ir a Live (En vivo) y salir de Replay (Reproducción)	Pulse y mantenga pulsada la rueda de volumen. 1 Pulse  /  2 Gire la rueda de volumen para seleccionar LIVE y, a continuación, pulse la rueda.	Pulse y mantenga pulsado  .

SmartFavorites y TuneStart™

Los canales presintonizados por el usuario se asignan inicialmente a los canales SmartFavorites. El canal SmartFavorite estará disponible con los sintonizadores SiriusXM modelo SXV200 o posteriores. El sintonizador para vehículos SiriusXM almacena automáticamente el contenido de difusión de audio de los canales SmartFavorites en segundo plano.





Uso de SXV200: Esta unidad puede asignar un máximo de seis canales SmartFavorites. Si intenta asignar un 7º canal, se emitirá un pitido de error. Inicialmente, los canales presintonizados 1 a 6 se asignan a SmartFavorites.

Uso de los modelos del sintonizador SiriusXM posteriores al SXV200: Esta unidad puede asignar un máximo de 18 canales SmartFavorites. Inicialmente, todos los canales presintonizados se asignan a SmartFavorites.

- Para los canales SmartFavorites, aparece “*” junto al último carácter del nombre de canal.

Le permite rebobinar y reproducir hasta 30 minutos de cualquier programa de noticias, charlas, deportes o música al seleccionar un canal SmartFavorite.

- La reproducción comienza desde el principio de la canción si [TUNE START] está ajustado en [ON] (➔ 15) para la mayoría de los canales de música almacenados como SmartFavorite.

Para	En la placa frontal
Seleccionar un canal SmartFavorite guardado	Pulse uno de los botones numéricos (1 a 6). 1 Pulse  /  2 Gire la rueda de volumen para seleccionar PRESET y, a continuación, pulse la rueda. 3 Gire la rueda de volumen para seleccionar un número de preajuste y, a continuación, pulse la rueda.
Cancelar los canales SmartFavorites	1 Pulse  /  2 Gire la rueda de volumen para seleccionar PRESET y, a continuación, pulse la rueda. 3 Gire la rueda de volumen para seleccionar un número de preajuste y luego púlsela y manténgala pulsada. “*” se elimina del último carácter.
Reasignar los canales SmartFavorites	Repita los pasos 1 a 3 de cancelar los canales SmartFavorites. Aparece “*” junto al último carácter.

Radio SiriusXM® (para KD-R995BTS/KD-R990BTS/KD-R895BTS/KD-RD99BTS/KD-R99MBS)

TuneScan™

Puede obtener una pequeña vista previa de las canciones que se perdió en cada uno de los canales de música SmartFavorites o el canal de música actualmente sintonizado.

- 1 Pulse **Q** / **↵**.
- 2 Gire la rueda de volumen para seleccionar **TUNE SCAN** y, a continuación, pulse la rueda.

La exploración comienza para los primeros seis segundos del contenido de música grabado.

- Para escuchar la canción actual, pulse la rueda de volumen para detener la exploración. La unidad continúa reproduciendo la canción actual.
- Para seleccionar la canción anterior/siguiente, pulse **◀◀** / **▶▶**.
- Para cancelar la exploración, mantenga pulsada la rueda de volumen. La reproducción vuelve al canal en que estaba antes de acceder a TuneScan.

Ajustes de SiriusXM

- 1 Pulse y mantenga pulsado **☰** - **☒**.
- 2 Gire la rueda de volumen para seleccionar un elemento (consulte la siguiente tabla), y, a continuación, pulse la rueda.
- 3 Repita el paso 2 hasta que se seleccione o active el elemento que desee o siga las instrucciones indicadas en el elemento seleccionado.
- 4 Pulse **☰** - **☒** para salir.

Para volver al elemento de ajuste anterior, pulse **Q** / **↵**.

Predeterminado: **XX**

SIRIUS XM

CHANNEL LOCK

Para desbloquear los ajustes:

- 1 Gire la rueda de volumen para seleccionar un número.
- 2 Pulse **◀◀** / **▶▶** para desplazarse a la posición de introducción.
- 3 Repita los pasos 1 y 2 para ingresar el código de acceso actual.
(El código de acceso inicial es 0000.)
- 4 Pulse la rueda de volumen para confirmar.

CODE SET

- 1 Pulse la rueda de volumen para ingresar en **[NEW CODE]**.
- 2 Gire la rueda de volumen para seleccionar un número.
- 3 Pulse **◀◀** / **▶▶** para desplazarse a la posición de introducción.
- 4 Repita los pasos 2 y 3 para ingresar un nuevo código de acceso de 4 dígitos.
- 5 Pulse la rueda de volumen para confirmar.
- 6 Repita los pasos 2 a 5 para volver a confirmar el código de acceso.
 - Tome nota del nuevo código de acceso para la próxima vez que ingrese a la configuración de bloqueo de canales.

LOCK SETTING

MATURE CH: Selecciona la configuración de bloqueo definida por SiriusXM.; **USER DEFINED:** Selecciona los canales individuales que el usuario desea bloquear.; **OFF:** Se cancela.

CHANNEL EDIT*1

- 1 Gire la rueda de volumen para seleccionar una categoría y, a continuación, pulse la rueda.
- 2 Gire la rueda de volumen para seleccionar el canal que desea bloquear y, a continuación, pulse la rueda.
La "L" antecede al número de canal.
- 3 Para salir, pulse y mantenga pulsado **Q** / **↵**.

CHANNEL CLEAR*1

YES: Borra todos los canales bloqueados.; **NO:** Se cancela.

TUNE START*2

ON: Todos los canales de música calificados de SmartFavorites comenzarán a reproducir desde el principio de la canción.; **OFF:** Se cancela.

SIGNAL LEVEL

Muestra la intensidad (**NO SIGNAL/WEAK/GOOD/STRONG**) de la recepción actual de la señal.

BUFFER USAGE

Muestra el uso de la memoria (**0% a 100%**) del búfer de reproducción.

SXM RESET

YES: Restablece los canales presintonizados y la configuración de bloqueo a los valores predeterminados.; **NO:** Se cancela.

*1 Solo se visualiza cuando **[USER DEFINED]** está seleccionado.

*2 Solo está disponible si el sintonizador para vehículos SiriusXM es un modelo SXV200 o posterior compatible con SmartFavorites.

BLUETOOTH — Conexión

Perfiles Bluetooth compatibles

- Perfil manos libres (HFP)
- Perfil Avanzado de Distribución de Audio (A2DP)
- Perfil de mando a distancia de Audio/Video (AVRCP)
- Perfil del puerto en serie (SPP)
- Perfil de acceso a la guía telefónica (PBAP)

Códecs Bluetooth compatibles

- Códec de sub-banda (SBC)
- Codificador avanzado de audio (AAC)

Conecte el micrófono

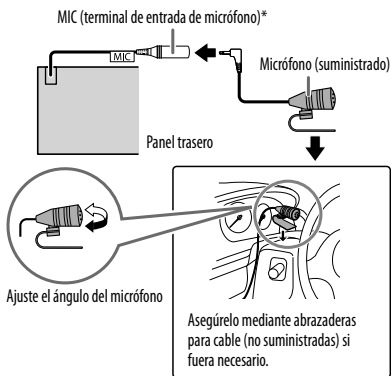

* Para la ubicación del terminal de entrada de micrófono/jack de entrada de micrófono, consulte la página "Conexión de amplificadores externos" en la página 43.

Emparejar y conectar por primera vez un dispositivo Bluetooth

- 1 Pulse **SR** para encender la unidad.
- 2 Busque y seleccione "KD-R9××BTS"/"KD-R8××BTS"/"KD-R7××BT"/"KD-RD9×BTS"/"KD-RD7×BT"/"KD-R9×MBS" en el dispositivo Bluetooth.
"BT PAIRING" parpadea en la pantalla.
 - En el caso de algunos dispositivos Bluetooth, puede ser necesario ingresar el número de identificación personal (código PIN) inmediatamente después de la búsqueda.
- 3 Realice (A) o (B) dependiendo de los datos mostrados en la pantalla.
En el caso de algunos dispositivos Bluetooth, la secuencia de emparejamiento puede diferir de lo descrito en los siguientes pasos.
 - (A) "[Nombre del dispositivo]" → "XXXXXX" → "VOL - YES" → "BACK - NO"
"XXXXXX" es una clave de 6 dígitos que se genera aleatoriamente durante cada emparejamiento.
 - 1 Asegúrese de que las claves que aparecen en la unidad coincidan con las que aparecen en el dispositivo Bluetooth.
 - 2 Pulse la rueda de volumen para confirmar la clave.
 - 3 Opere el dispositivo Bluetooth para confirmar la clave.
 - (B) "[Nombre del dispositivo]" → "VOL - YES" → "BACK - NO"
 - 1 Pulse la rueda de volumen para iniciar el emparejamiento.
 - 2 Si "PAIRING" → "PIN 0000" aparece en la pantalla, ingrese el código PIN "0000" en el dispositivo Bluetooth.
Puede cambiar el código PIN deseado antes del emparejamiento. (→ 20)
Si solo aparece "PAIRING", opere el dispositivo Bluetooth para confirmar el emparejamiento.

El mensaje "PAIRING COMPLETED" aparece cuando ha finalizado el emparejamiento; **BT** se iluminará cuando se establezca la conexión Bluetooth.

- Esta unidad es compatible con Emparejamiento Simple y Seguro (SSP).
- Pueden registrarse (emparejarse) hasta cinco dispositivos en total.
- Una vez finalizado el procedimiento, el dispositivo Bluetooth quedará registrado en la unidad aunque la reinicialice. Para borrar el dispositivo emparejado, → 20, [DEVICE DELETE].
- Pueden conectarse dos teléfonos Bluetooth y un dispositivo de audio Bluetooth a la vez. No obstante, mientras está activada la fuente BT AUDIO, es posible conectar a cinco dispositivos de audio Bluetooth y cambiar entre los cinco dispositivos. (→ 21)
- Algunos dispositivos Bluetooth pueden no conectarse automáticamente a la unidad después del emparejamiento. Conecte el dispositivo a la unidad manualmente.
- Si desea más información, consulte el manual de instrucciones del dispositivo Bluetooth.

Emparejamiento automático

La solicitud de emparejamiento (a través de Bluetooth) se activa automáticamente si hay un iPhone/iPod touch/ dispositivo Android conectado a través del terminal de entrada USB.

Para el emparejamiento, pulse la rueda de volumen después de confirmar el nombre del dispositivo.

La solicitud de emparejamiento automático se activa únicamente si:

- Está activada la función Bluetooth del dispositivo conectado.
- [AUTO PAIRING] está ajustado a [ON]. (→ 20)
- La aplicación JVC MUSIC PLAY está instalada en el dispositivo Android (→ 8) y la opción [AUTO MODE] seleccionada (→ 9).

BLUETOOTH — Teléfono móvil

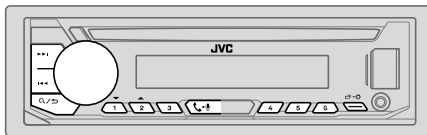

Recibir una llamada

Cuando se recibe una llamada entrante:

- **KD-R995BTS/KD-R990BTS/KD-R895BTS/KD-RD99BTS/KD-R99MBS:**
Los botones parpadean en el color que ha seleccionado en [RING COLOR]. (→ 18)
- **KD-R792BT/KD-R790BT/KD-RD79BT:**
Los botones parpadean en el patrón de parpadeo que ha seleccionado en [RING ILLUMI]. (→ 18)
- Si [AUTO ANSWER] está ajustado al tiempo seleccionado, la unidad contesta automáticamente la llamada. (→ 18)

Durante una llamada:

- **KD-R995BTS/KD-R990BTS/KD-R895BTS/KD-RD99BTS/KD-R99MBS:**
Los botones dejan de parpadear y se iluminan en el color que ha seleccionado en [RING COLOR]. (→ 18)
- **KD-R792BT/KD-R790BT/KD-RD79BT:**
Los botones dejan de parpadear.
- Si apaga la unidad o extrae el placa frontal, la conexión Bluetooth se interrumpe.

Las siguientes operaciones pueden diferir o no estar disponibles dependiendo del teléfono que se haya conectado.

Para	En la placa frontal	En el mando a distancia
Primera llamada entrante...		
Contestar una llamada	Pulse o la rueda de volumen.	Pulse / / / .
Rechazar una llamada	Mantenga pulsado o la rueda de volumen.	Pulse y mantenga pulsado / / / .
Finalizar una llamada	Mantenga pulsado o la rueda de volumen.	Pulse y mantenga pulsado / / / .

Para	En la placa frontal	En el mando a distancia
Mientras habla con la primera llamada entrante...		
Responder a otra llamada entrante y dejar en espera la llamada actual	Pulse - o la rueda de volumen.	(No disponible)
Rechazar otra llamada entrante	Mantenga pulsado - o la rueda de volumen.	(No disponible)
Mientras tiene dos llamadas activas...		
Finalizar la llamada actual y activar la llamada en espera	Mantenga pulsado - o la rueda de volumen.	Pulse y mantenga pulsado / / / .
Pase de la llamada actual a la llamada en espera y viceversa	Pulse - .	(No disponible)
Ajustar el volumen del teléfono* ¹ [00] a [35] (Predeterminado: [15])	Gire la rueda de volumen durante una llamada.	Pulse VOL + * ² o VOL - durante una llamada.
Cambiar entre los modos manos libres y conversación privada* ³	Pulse / durante una llamada.	(No disponible)

*¹ Este ajuste no influirá en el volumen del resto de las fuentes.

*² Pulse y mantenga pulsado **VOL +** para aumentar continuamente el volumen a 15.

*³ Las operaciones pueden variar dependiendo del dispositivo Bluetooth conectado.

Mejorar la calidad de voz

Mientras habla por teléfono...

- 1 Pulse y mantenga pulsado - .
- 2 Gire la rueda de volumen para seleccionar un elemento (consulte la siguiente tabla), y, a continuación, pulse la rueda.
- 3 Repita el paso 2 hasta que se seleccione o active el elemento deseado.
- 4 Pulse - para salir.

Para volver al elemento de ajuste anterior, pulse / .

Predeterminado: **XX**

MIC GAIN	LEVEL -10 a LEVEL +10 (LEVEL -04): La sensibilidad del micrófono aumenta a medida que aumenta el número.
NR LEVEL	LEVEL -05 a LEVEL +05 (LEVEL 00): Ajuste el nivel de reducción de ruido hasta que el ruido que se escucha durante una conversación telefónica sea mínimo.
ECHO CANCEL	LEVEL -05 a LEVEL +05 (LEVEL 00): Ajuste el tiempo de retardo de cancelación de eco hasta que el eco que escucha durante una conversación telefónica sea mínimo.

Realice los ajustes para recibir una llamada

- 1 Pulse - para ingresar al modo Bluetooth.
- 2 Gire la rueda de volumen para seleccionar un elemento (consulte la siguiente tabla), y, a continuación, pulse la rueda.
- 3 Repita el paso 2 hasta que se seleccione o active el elemento deseado.

Para volver al elemento de ajuste anterior, pulse / .

Predeterminado: **XX**

SETTINGS	
AUTO ANSWER	01 SEC a 30 SEC: La unidad contesta automáticamente las llamadas entrantes en el tiempo seleccionado (en segundos). ; OFF : Se cancela.
RING COLOR	KD-R995BTS/KD-R990BTS/KD-R895BTS/KD-RD99BTS/ KD-R99MBS: COLOR 01 a COLOR 49 (COLOR 08): Selecciona el color de la luz de los botones como notificación cuando se recibe una llamada entrante y durante la llamada. ; OFF : Se cancela.
RING ILLUMI	KD-R792BT/KD-R790BT/KD-RD79BT: BLINK 01 a BLINK 05 (BLINK 02): Selecciona el patrón de parpadeo de los botones como notificación cuando se recibe una llamada entrante. ; OFF : Se cancela.





BLUETOOTH®



BATT/SIGNAL* **KD-R995BTS/KD-R990BTS/KD-R895BTS/KD-RD99BTS/KD-R99MBS:**
AUTO: Muestra el estado de la carga y la intensidad de la señal cuando la unidad detecta un dispositivo Bluetooth y se conecta el dispositivo Bluetooth.; **OFF:** Se cancela.

* La funcionalidad depende del tipo de teléfono en uso.

Realizar una llamada

Puede realizar una llamada desde el historial de llamadas, la guía telefónica o mediante marcación del número. La llamada con marcación por voz también es posible si su teléfono móvil dispone de esta función.

- 1 Pulse  -  para ingresar al modo Bluetooth.**
Aparece "(nombre del primer dispositivo)".
 - Si hay dos teléfonos Bluetooth conectados, pulse nuevamente  -  para cambiar al otro teléfono.
Aparece "(nombre del segundo dispositivo)".
- 2 Gire la rueda de volumen para seleccionar un elemento (consulte la siguiente tabla), y, a continuación, pulse la rueda.**
- 3 Repita el paso 2 hasta que se seleccione o active el elemento que desee o siga las instrucciones indicadas en el elemento seleccionado.**

Para volver al elemento de ajuste anterior, pulse  / .

RECENT CALL (Solo si el teléfono es compatible con PBAP.)
1 Pulse la rueda de volumen para seleccionar un nombre o un número de teléfono.

- "<" indica llamada recibida, ">" indica llamada realizada, "M" indica llamada perdida.
- El mensaje "NO HISTORY" aparece si no existe un historial de llamadas o número de llamada registrado.



2 Pulse la rueda de volumen para llamar.

PHONEBOOK (Solo si el teléfono es compatible con PBAP.)
1 Pulse **2 ▲ / 1 ▼** para seleccionar la letra que desee (A a Z, 0 a 9, y OTHERS).

- Aparece "OTHERS" si el primer carácter no es una letra (A a Z) ni un número (0 a 9).



2 Gire la rueda de volumen para seleccionar un nombre y, a continuación, pulse la rueda.
3 Gire la rueda de volumen para seleccionar un número de teléfono y, a continuación, pulse la rueda para hacer la llamada.

- La guía telefónica del teléfono conectado se transfiere automáticamente a la unidad cuando se realiza el emparejamiento.
- Esta unidad puede visualizar solamente letras sin acento. (Las letras acentuadas tal como la "ú" se muestra como "U".)

DIAL NUMBER
1 Gire la rueda de volumen para seleccionar un número (0 a 9) o un carácter (X, #, +).
2 Pulse  /  para mover la posición de ingreso.
Repita los pasos **1** y **2** hasta finalizar el ingreso del número telefónico.
3 Pulse la rueda de volumen para llamar.

VOICE
Pronuncie el nombre del contacto al que desea llamar o el comando de voz para controlar las funciones del teléfono. (→ **Realice una llamada mediante reconocimiento de voz**)



Realice una llamada mediante reconocimiento de voz

- 1 Pulse y mantenga pulsado  -  para activar el teléfono conectado.**
- 2 Pronuncie el nombre del contacto al que desea llamar o el comando de voz para controlar las funciones del teléfono.**
 - Las características de reconocimiento de voz compatibles varían según el teléfono. Si desea más información, consulte el manual de instrucciones del teléfono conectado.
 - Esta unidad también es compatible con las funciones de asistente personal inteligente de iPhone.

Ajustes en la memoria

Almacenar un contacto en la memoria

Puede guardar hasta 6 contactos en los botones numéricos (**1 a 6**).

- 1 Pulse  -  para ingresar al modo Bluetooth.**
- 2 Gire la rueda de volumen para seleccionar [RECENT CALL], [PHONEBOOK] o [DIAL NUMBER] y, a continuación, pulse la rueda.**
- 3 Gire la rueda de volumen para seleccionar un contacto o ingrese un número de teléfono.**
Si se ha seleccionado un contacto, pulse la rueda de volumen para que aparezca el número de teléfono.
- 4 Pulse y mantenga pulsado uno de los botones numéricos (**1 a 6**).**
Aparece "MEMORY P(número de preajuste seleccionado)" cuando se guarda el contacto.

Para borrar un contacto de la memoria preajustada, seleccione [DIAL NUMBER] en el paso **2** y almacene un número en blanco.

BLUETOOTH®

Realizar una llamada desde la memoria

- 1 Pulse para ingresar al modo Bluetooth.
- 2 Pulse uno de los botones numéricos (1 a 6).
- 3 Pulse la rueda de volumen para llamar.
Aparece "NO PRESET" si no hay ningún contacto guardado.

Ajustes del modo Bluetooth

- 1 Pulse y mantenga pulsado para salir.
- 2 Gire la rueda de volumen para seleccionar un elemento (consulte la siguiente tabla), y, a continuación, pulse la rueda.
- 3 Repita el paso 2 hasta que se seleccione o active el elemento que desee o siga las instrucciones indicadas en el elemento seleccionado.
- 4 Pulse para salir.

Para volver al elemento de ajuste anterior, pulse / .

Predeterminado: **XX**

BT MODE	
PHONE SELECT*	Selecciona el teléfono o el dispositivo de audio que desea conectar o desconectar. Al conectarse, aparece "X" delante del nombre del dispositivo.
AUDIO SELECT*	Aparece "▷" delante del actual dispositivo de audio para reproducción.
DEVICE DELETE	<ol style="list-style-type: none">1 Gire la rueda de volumen para seleccionar el dispositivo a eliminar y, a continuación, pulse la rueda.2 Gire la rueda de volumen para seleccionar [YES] o [NO], y, a continuación, pulse la rueda.
PIN CODE EDIT (0000)	<p>Cambia el código PIN (hasta 6 dígitos).</p> <ol style="list-style-type: none">1 Gire la rueda de volumen para seleccionar un número.2 Pulse / para mover la posición de ingreso. Repita los pasos 1 y 2 hasta terminar de ingresar el código PIN.3 Pulse la rueda de volumen para confirmar.
RECONNECT	ON: La unidad restablecerá automáticamente la conexión cuando el dispositivo Bluetooth conectado en último término vuelva dentro del rango.; OFF: Se cancela.
AUTO PAIRING	ON: La unidad empareja automáticamente el dispositivo Bluetooth compatible (iPhone/iPod touch/dispositivo Android) cuando se lo conecta a través del terminal de entrada USB. Esta función podrá no estar disponible, dependiendo del sistema operativo del dispositivo conectado.; OFF: Se cancela.

INITIALIZE **YES:** Inicializa todos los ajustes Bluetooth (incluyendo el emparejamiento almacenado, directorio telefónico y etc.); **NO:** Se cancela.

INFORMATION **MY BT NAME:** Muestra el nombre de la unidad ("KD-R9××BTS"/"KD-R8××BTS"/"KD-R7××BT"/"KD-RD9×BTS"/"KD-RD7×BT"/"KD-R9×MBS").; **MY ADDRESS:** Muestra la dirección de la unidad.

* Solo se pueden conectar un máximo de dos teléfonos con Bluetooth y un dispositivo de audio con Bluetooth a la vez.

Modo de comprobación de compatibilidad Bluetooth

Puede comprobar la conectividad del perfil compatible entre el dispositivo Bluetooth y la unidad.

- Asegúrese de que no haya ningún dispositivo Bluetooth emparejado.

- 1 **Pulse y mantenga pulsado** - .
Aparece "BLUETOOTH" ↔ "CHECK MODE".
"SEARCH NOW USING PHONE" → "PIN IS 0000" se desplazan en la pantalla.
- 2 **Busque y seleccione** "KD-R9××BTS"/"KD-R8××BTS"/"KD-R7××BT"/"KD-RD9×BTS"/"KD-RD7×BT"/"KD-R9×MBS" en el dispositivo Bluetooth en el lapso de 3 minutos.
- 3 **Realice (A), (B) o (C) dependiendo de los datos mostrados en la pantalla.**
(A) "PAIRING" → "XXXXXX" (Clave de paso de 6 dígitos):
Asegúrese de que la clave de paso que aparece en la unidad coincida con la que aparece en el dispositivo Bluetooth y, a continuación, opere el dispositivo Bluetooth para confirmar la clave de paso.
(B) "PAIRING" → "PIN IS 0000": Ingrese "0000" en el dispositivo Bluetooth.
(C) "PAIRING": Opere el dispositivo Bluetooth para confirmar el emparejamiento.

BLUETOOTH®

Una vez realizado el emparejamiento, aparece "PAIRING OK" → "[Nombre del dispositivo]" y se inicia la comprobación de compatibilidad con Bluetooth.

Si aparece "CONNECT NOW USING PHONE", opere el dispositivo Bluetooth para que se pueda continuar el acceso al directorio telefónico.

"TESTING" parpadea en la pantalla.

El resultado de la conectividad parpadea en la pantalla.

"PAIRING OK" y/o "HANDS-FREE OK"*1 y/o

"AUD.STREAM OK"*2 y/o "PBAP OK"*3 : Compatible

*1 Compatible con el Perfil Manos Libres (HFP, Hands-Free Profile)

*2 Compatible con el Perfil Avanzado de Distribución de Audio (A2DP, Advanced Audio Distribution Profile)

*3 Compatible con el Perfil de acceso a la guía telefónica (PBAP, Phonebook Access Profile)

Después de 30 segundos, aparece "PAIRING DELETED" para indicar que se ha eliminado el emparejamiento y la unidad sale del modo de comprobación.

- Para cancelar, pulse y mantenga pulsado **SRC** para apagar la unidad y luego vuélvala a encender.

BLUETOOTH — Audio

Mientras está activada la fuente BT AUDIO, es posible conectar a cinco dispositivos de audio Bluetooth y cambiar entre los cinco dispositivos.

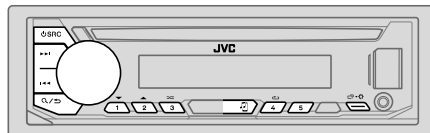

Reproductor de audio a través de Bluetooth

- 1 Pulse **SRC** repetidamente para seleccionar BT AUDIO (o pulse **SOURCE** en el mando a distancia).
 - Si pulsa **BT** se accede directamente a BT AUDIO.
- 2 Opere el reproductor de audio Bluetooth para comenzar la reproducción.

Para	En la placa frontal	En el mando a distancia
Reproducción/pausa	Pulse la rueda de volumen.	Pulse ⏸ .
Seleccione un grupo o carpeta	Pulse 2 ▲ / 1 ▼ .	Pulse ▲ / ▼ .
Omisión hacia atrás/omisión hacia delante	Pulse ◀◀ / ▶▶ .	Pulse ◀ / ▶ .
Retroceder/avanzar rápidamente	Pulse y mantenga pulsado ◀◀ / ▶▶ .	Pulse y mantenga pulsado ◀ / ▶ .
Repetir reproducción	Pulse 4 ↺ repetidamente. TRACK REPEAT, ALL REPEAT, REPEAT OFF	(No disponible)
Reproducción aleatoria	Pulse 3 ↻ repetidamente. GROUP RANDOM, ALL RANDOM, RANDOM OFF	(No disponible)
Seleccionar un archivo de una carpeta/lista	Consulte el apartado "Seleccionar un archivo de una carpeta/lista" que aparece en la página 9.	(No disponible)
Cambiar entre los dispositivos de audio Bluetooth conectados	Pulse 5 * .	(No disponible)

* Si pulsa la tecla "Play" en el dispositivo conectado también se cambiará el sonido generado por el dispositivo.





Las operaciones y las indicaciones en pantalla difieren según su disponibilidad en el dispositivo conectado.



Ajustes para utilizar la JVC Remote aplicación

La aplicación JVC Remote ha sido diseñada para controlar las operaciones del receptor para automóvil JVC desde un iPhone/iPod (a través de Bluetooth o del terminal de entrada USB) o un smartphone Android (a través de Bluetooth).

Preparativos:

Antes de la conexión, instale la versión más reciente de la aplicación JVC Remote en su dispositivo. Para obtener más información, visite <<http://www.jvc.net/cs/car/>>.

- 1 Pulse y mantenga pulsado  - .
- 2 Gire la rueda de volumen para seleccionar un elemento (consulte la siguiente tabla), y, a continuación, pulse la rueda.
- 3 Repita el paso 2 hasta que se seleccione o active el elemento deseado.
- 4 Pulse  -  para salir.

Para volver al elemento de ajuste anterior, pulse  / .

Predeterminado: **XX**

REMOTE APP

SELECT Seleccione el dispositivo (IOS o ANDROID) en el que desea ejecutar la aplicación.

- IOS** **YES:** Seleccione iPhone/iPod para usar la aplicación a través de Bluetooth o a través del terminal de entrada USB conectado. ; **NO:** Se cancela.
Si se selecciona IOS, seleccione la fuente iPod BT (o iPod USB si su iPhone/iPod está conectado a través del terminal de entrada USB) para activar la aplicación.
- La conectividad de la aplicación será interrumpida o desconectada si:
 - Se cambia de la fuente iPod BT a cualquier fuente de reproducción conectada a través del terminal de entrada USB.
 - Se cambia de la fuente iPod USB a la fuente iPod BT.

ANDROID **YES:** Seleccione smartphone Android para usar la aplicación a través de Bluetooth. ; **NO:** Se cancela.

ANDROID LIST* Seleccione en la lista el smartphone Android a usar.

* Se visualiza sólo cuando **[ANDROID]** de **[SELECT]** se ajusta a **[YES]**.

STATUS

Muestra el estado del dispositivo seleccionado.

IOS CONNECTED: Puede utilizar la aplicación mediante el iPhone/iPod conectado a través de Bluetooth o del terminal de entrada USB.

IOS NOT CONNECTED: No se ha conectado ningún dispositivo IOS para usar la aplicación.

ANDROID CONNECTED: Puede usar la aplicación mediante el smartphone Android conectado a través de Bluetooth.

ANDROID NOT CONNECTED: No se ha conectado ningún dispositivo Android para usar la aplicación.

Escuchar el iPhone/iPod a través de Bluetooth

Puede escuchar las canciones en el iPhone/iPod a través de la conexión Bluetooth de esta unidad.

Pulse  **SRC** repetidamente para seleccionar iPod BT.

- Puede operar el iPod/iPhone de la misma forma en que lo hace cuando el iPod/iPhone está conectado a través del terminal de entrada USB. (**➡ 8**)
- Si conecta un iPhone/iPod al terminal de entrada USB mientras escucha una fuente iPod BT, la fuente cambiará automáticamente a iPod USB. Pulse  **SRC** para seleccionar iPod BT si el dispositivo aún está conectado a través de Bluetooth.

Radio Internet a través de Bluetooth

Puede escuchar radio Internet (Pandora, iHeartRadio e Spotify) en el dispositivo iPhone/iPod touch/Android a través de Bluetooth de esta unidad.

- Asegúrese de que el terminal de entrada USB no esté conectado a ningún dispositivo.

Escuchar Pandora (excepto para KD-R792BT)

Preparativos:

Seleccione [ON] para [PANDORA SRC] en [SOURCE SELECT]. (➔ 4)

- 1 Abra la aplicación Pandora en su dispositivo.**
- 2 Conecte su dispositivo a través de la conexión Bluetooth. (➔ 16)**
- 3 Pulse **⏪SRC** repetidamente para seleccionar PANDORA (para iPhone/iPod) o PANDORA BT (para el dispositivo Android).**
La fuente cambia y la emisión comienza automáticamente.

- Puede operar Pandora de la misma forma en que lo hace cuando Pandora está conectada a través del terminal de entrada USB. (➔ 10)

Escuchar iHeartRadio (excepto KD-R792BT)

Preparativos:

Seleccione [ON] para [IHEART SRC] en [SOURCE SELECT]. (➔ 4)

- 1 Abra la aplicación iHeartAuto en su dispositivo.**
- 2 Conecte su dispositivo a través de la conexión Bluetooth. (➔ 16)**
- 3 Pulse **⏪SRC** repetidamente para seleccionar IHEARTRADIO.**
La fuente cambia y la emisión comienza automáticamente.

- Puede operar iHeartRadio de la misma forma en que lo hace cuando iHeartRadio está conectada a través del terminal de entrada USB. (➔ 11)

Escuchar Spotify

Preparativos:

Seleccione [ON] para [SPOTIFY SRC] en [SOURCE SELECT]. (➔ 4)

- 1 Abra la aplicación Spotify en su dispositivo.**
- 2 Conecte su dispositivo a través de la conexión Bluetooth. (➔ 16)**
- 3 Pulse **⏪SRC** repetidamente para seleccionar SPOTIFY (para iPhone/iPod) o SPOTIFY BT (para el dispositivo Android).**
La fuente cambia y la emisión comienza automáticamente.

- Puede operar Spotify de la misma forma en que lo hace cuando Spotify está conectada a través del terminal de entrada USB. (➔ 12)

Uso de un reproductor de audio portátil

- 1 Conecte un reproductor de audio portátil (disponible en el mercado).

Miniclavija estéreo de 3,5 mm (1/8 pulgada) con conector en "L" (disponible en el mercado)

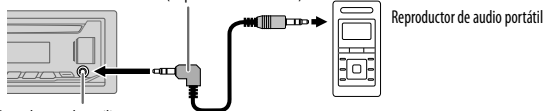

Toma de entrada auxiliar

Reproductor de audio portátil

- 2 Seleccione [ON] para [BUILT-IN AUX] en [SOURCE SELECT]. (→ 4)
- 3 Pulse **SRC** repetidamente para seleccionar AUX.
- 4 Encienda el reproductor de audio portátil e inicie la reproducción.



Para una salida de audio óptima, utilice una miniclavija estéreo auricular de 3 contactos.

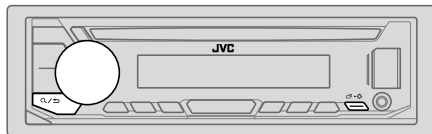

- 1 Pulse y mantenga pulsado **EQ**.
- 2 Gire la rueda de volumen para seleccionar un elemento (consulte la siguiente tabla), y, a continuación, pulse la rueda.
- 3 Repita el paso 2 hasta que se seleccione o active el elemento que desee o siga las instrucciones indicadas en el elemento seleccionado.
- 4 Pulse **EQ** para salir.

Para volver al elemento de ajuste anterior, pulse **EQ** / **PRESET**.

Predeterminado: **XX**

EQ SETTING

PRESET EQ

Selección un ecualizador predefinido adecuado para el género musical.

- Seleccione [USER] para utilizar los ajustes realizados en [EASY EQ] o [PRO EQ].
FLAT/DRVN 3/DRVN 2/DRVN 1/HARD ROCK/HIP HOP/JAZZ/POP/R&B/USER/CLASSICAL

El ecualizador de conducción (**DRVN 3/DRVN 2/DRVN 1**) refuerza frecuencias específicas de la señal de audio para reducir el ruido proveniente del exterior del vehículo o el ruido producido por los neumáticos.

EASY EQ

Ajuste su propia configuración de sonido.

- Los ajustes se guardan en [USER].
- Los ajustes realizados afectan a los ajustes actuales de [PRO EQ].

SUB.W SP *1*2:	00 a +06	(Predeterminado: +03)
SUB.W *1*3:	-50 a +10	00
BASS:	LVL-09 a LVL+09	LVL 00
MID:	LVL-09 a LVL+09	LVL 00
TRE:	LVL-09 a LVL+09	LVL 00

*1, *2, *3: (→ 25)

AJUSTES DE AUDIO

PRO EQ	Ajuste su propia configuración de sonido. <ul style="list-style-type: none"> Los ajustes se guardan en [USER]. Los ajustes realizados afectan a los ajustes actuales de [EASY EQ].
62.5HZ	
LEVEL -09 a LEVEL +09 (LEVEL 00)	Ajusta el volumen a programarse para cada fuente. (Antes de realizar un ajuste, seleccione la fuente que desea ajustar.)
ON:	Activa la ampliación de graves. ; OFF: Se cancela.
100HZ/160HZ/250HZ/400HZ/630HZ/1KHZ/1.6KHZ/2.5KHZ/4KHZ/6.3KHZ/10KHZ/16KHZ	
LEVEL -09 a LEVEL +09 (LEVEL 00)	Ajusta el volumen a programarse para cada fuente. (Antes de realizar un ajuste, seleccione la fuente que desea ajustar.)
Q FACTOR	1.35/1.50/2.00: Ajusta el factor de calidad.
AUDIO CONTROL	
BASS BOOST	LEVEL +01 a LEVEL +05: Selecciona su nivel de refuerzo de graves preferido. ; OFF: Se cancela.
LOUDNESS	LEVEL 01/LEVEL 02: Refuerza las frecuencias altas o bajas para producir un sonido bien balanceado a bajos niveles de volumen. ; OFF: Se cancela.
SUB.W LEVEL *1	SPK-OUT *2 (No aplicable si se ha seleccionado crossover de 3 vías.) SUB.W 00 a SUB.W +06 (SUB.W +03): Ajusta el nivel de salida del subwoofer conectado a través del cable del altavoz. (→ 42)
	PRE-OUT *3 SUB.W -50 a SUB.W +10 (SUB.W 00): Ajusta el nivel de salida del subwoofer conectado a los terminales de salida de línea (SW o REAR/SW) a través del amplificador externo. (→ 43)
SUBWOOFER SET *3	ON: Activa la salida del subwoofer. ; OFF: Se cancela.
FADER	(No aplicable si se ha seleccionado crossover de 3 vías.) POSITION R15 a POSITION F15 (POSITION 00): Ajusta el balance de salida de los altavoces delanteros y traseros.
BALANCE *4	POSITION L15 a POSITION R15 (POSITION 00): Ajusta el balance de salida de los altavoces izquierdo y derecho.
VOLUME ADJUST	LEVEL -15 a LEVEL +06 (LEVEL 00): Preajuste el nivel de volumen inicial de cada fuente (al compararse con el nivel de volumen de FM). Antes del ajuste, seleccione la fuente que desea ajustar.
AMP GAIN	LOW POWER: Limita el nivel de volumen máximo a 25. (Selecciónelo si la potencia máxima de cada altavoz es inferior a 50 W, con el fin de evitar posibles daños en los altavoces.) ; HIGH POWER: El nivel máximo de volumen es 35.
SPK/PRE OUT	(No aplicable si se ha seleccionado crossover de 3 vías.) Dependiendo del método de conexión del altavoz, seleccione la configuración apropiada para obtener la salida deseada. (→ 26, Ajustes salida altavoz)
SPEAKER SIZE	Se muestran los elementos de ajuste de crossover de 2 vías o de 3 vías, dependiendo del tipo de crossover seleccionado (→ [X ' OVER TYPE]). (→ 27, Ajustes de crossover)
X ' OVER	Por defecto, se ha seleccionado el tipo crossover de 2 vías.
DTA SETTINGS	Para los ajustes, → 28, Ajustes de la alineación del tiempo digital.
CAR SETTINGS	
X ' OVER TYPE	Precaución: Ajuste el volumen antes de cambiar [X ' OVER TYPE], para evitar un repentino aumento o disminución del nivel de volumen.
2-WAY	(Se visualiza solo si está seleccionado [3-WAY].) YES: Selecciona el tipo crossover de dos vías. ; NO: Se cancela.
3-WAY	(Se visualiza solo si está seleccionado [2-WAY].) YES: Selecciona el tipo crossover de tres vías. ; NO: Se cancela.
*1	Se visualiza sólo cuando [SUBWOOFER SET] se ajusta a [ON].
*2	Para crossover de 2 vías: Se visualiza sólo cuando [SPK/PRE OUT] se ajusta a [SUB.W/SUB.W]. (→ 26)
*3	Para crossover de 2 vías: Se visualiza sólo cuando [SPK/PRE OUT] se ajusta a [REAR/SUB.W] o [SUB.W/SUB.W]. (→ 26)
*4	El ajuste no afecta a la salida del subwoofer.

AJUSTES DE AUDIO

SOUND EFFECT	
SPACE ENHANCE	(No aplicable para la fuente TUNER.) SMALL/MEDIUM/LARGE: Aumenta virtualmente el espacio acústico.; OFF: Se cancela.
SND RESPONSE	LEVEL 1/LEVEL 2/LEVEL 3: Hace que el sonido sea virtualmente más realista.; OFF: Se cancela.
SOUND LIFT	LOW/MIDDLE/HIGH: Realiza el ajuste virtual de la posición de escucha del sonido emitido por los altavoces.; OFF: Se cancela.
VOL LINK EQ	ON: Refuerza la frecuencia para reducir el ruido proveniente del exterior del vehículo o el ruido producido por los neumáticos.; OFF: Se cancela.
K2 TECHNOLOGY	(No aplicable para la fuente TUNER, para la fuente SIRIUS XM ni para la fuente AUX.) ON: Para mejorar la calidad del sonido de la música comprimida.; OFF: Se cancela.

Ajustes salida altavoz [SPK/PRE OUT]

(Aplicable solo si [X ' OVER TYPE] está ajustado a [2-WAY]) (→ 25)

Selección de la configuración de salida para los altavoces [SPK/PRE OUT], basándose en el método de conexión del altavoz.

Conexión a través de los terminales de salida de línea

Para conexiones a través de un amplificador externo. (→ 43)

KD-R995BTS/KD-R895BTS/KD-R99MB5:

Configuración de [SPK/PRE OUT]	Señal de audio a través de la terminal de salida de línea		
	FRONT	REAR	SW
REAR/REAR (predeterminado)	Salida de los altavoces delanteros	Salida de los altavoces traseros	Salida del subwoofer
REAR/SUB.W	(No disponible)	(No disponible)	(No disponible)
SUB.W/SUB.W	Salida de los altavoces delanteros	L (izquierdo): Salida del subwoofer R (derecho): (Silencio)	Salida del subwoofer

KD-R990BTS/KD-R792BTKD-RD99BTS:

Configuración de [SPK/PRE OUT]	Señal de audio a través de la terminal de salida de línea	
	FRONT	REAR/SW
REAR/REAR	Salida de los altavoces delanteros	Salida de los altavoces traseros
REAR/SUB.W (predeterminado)	Salida de los altavoces delanteros	Salida del subwoofer
SUB.W/SUB.W	Salida de los altavoces delanteros	Salida del subwoofer

KD-R790BT/KD-RD79BT:

Configuración de [SPK/PRE OUT]	Señal de audio a través de la terminal de salida de línea	
	REAR/SW	
REAR/REAR	Salida de los altavoces traseros	
REAR/SUB.W (predeterminado)	Salida del subwoofer	
SUB.W/SUB.W	Salida del subwoofer	

Conexión a través de los cables de los altavoces

Para conexiones que no utilizan un amplificador externo. No obstante, con estos ajustes puedes gozar también de la salida del subwoofer. (→ 42)

Configuración de [SPK/PRE OUT]	Señal de audio a través del cable del altavoz trasero	
	L (izquierdo)	R (derecho)
REAR/REAR	Salida de los altavoces traseros	Salida de los altavoces traseros
REAR/SUB.W	Salida de los altavoces traseros	Salida de los altavoces traseros
SUB.W/SUB.W	Salida del subwoofer	(Silencio)

Si se selecciona [SUB.W/SUB.W]:

- Se selecciona [120HZ] en [SUBWOOFER LPF] y [THROUGH] no está disponible.
- Se selecciona [POSITION R02] en [FADER] y el rango seleccionable es de [POSITION R15] a [POSITION 00].

AJUSTES DE AUDIO

Ajustes de crossover

A continuación se describen los elementos de ajuste disponibles para crossover de 2 vías y crossover de 3 vías.

▲ Precaución

Seleccione el tipo de crossover de acuerdo con la conexión de los altavoces.

(→ 42, 43)

Si selecciona un tipo incorrecto:

- Se podrán dañar los altavoces.
- El nivel de sonido de salida puede ser extremadamente alto o bajo.

SPEAKER SIZE

Selecciona, dependiendo del tamaño del altavoz conectado, el rendimiento óptimo.

- Los ajustes de frecuencia y pendiente se definen automáticamente para el crossover del altavoz seleccionado.
- Cuando se ha seleccionado crossover de 2 vías, si se selecciona [NONE] para [TWEETER] de [FRONT], [REAR] y [SUBWOOFER] en [SPEAKER SIZE], el ajuste [X' OVER] del altavoz seleccionado no estará disponible.
- Cuando se ha seleccionado crossover de 3 vías, si se selecciona [NONE] para [WOOFER] en [SPEAKER SIZE], el ajuste [X' OVER] de [WOOFER] no estará disponible.

X' OVER (crossover)

- [FRQ]/[F-HPF FRQ]/[R-HPF FRQ]/[SW LPF FRQ]/[HPF FRQ]/[LPF FRQ]: Ajusta la frecuencia de cruce de los altavoces seleccionados (filtro de paso alto o de paso bajo).
Si se selecciona [THROUGH], todas las señales se envían a los altavoces seleccionados.
- [SLOPE]/[F-HPF SLOPE]/[R-HPF SLOPE]/[SW LPF SLOPE]/[HPF SLOPE]/[LPF SLOPE]: Ajusta la pendiente de cruce.
Puede seleccionarse solo si se seleccionó un ajuste distinto de [THROUGH] para la frecuencia de cruce.
- [SW LPF PHASE]/[PHASE]: Selecciona la fase de la salida del altavoz de acuerdo con la salida del otro altavoz.
- [GAIN LEFT]/[GAIN RIGHT]/[F-HPF GAIN]/[R-HPF GAIN]/[SW LPF GAIN]/[GAIN]: Ajusta el volumen de salida del altavoz seleccionado.

Elementos de ajuste de crossover de 2 vías

SPEAKER SIZE

FRONT	SIZE	3.5"/4"/4.75"/5"/6.5"/6.75"/7"/4×6/5×7/6×8/ 6×9/7×10
	TWEETER	SMALL/MIDDLE/LARGE/NONE (no conectado)
REAR*1		3.5"/4"/4.75"/5"/6.5"/6.75"/7"/4×6/5×7/6×8/6×9/7×10/ NONE (no conectado)
SUBWOOFER*2*3		6.5"/8"/10"/12"/15" OVER/NONE (no conectado)

X' OVER

TWEETER	FRQ	1KHZ/1.6KHZ/2.5KHZ/4KHZ/5KHZ/6.3KHZ/8KHZ/ 10KHZ/12.5KHZ
	GAIN LEFT	-08DB a 00DB
	GAIN RIGHT	-08DB a 00DB
FRONT HPF	F-HPF FRQ	30HZ/40HZ/50HZ/60HZ/70HZ/80HZ/90HZ/100HZ/ 120HZ/150HZ/180HZ/220HZ/250HZ/THROUGH
	F-HPF SLOPE	-06DB/-12DB/-18DB/-24DB
	F-HPF GAIN	-08DB a 00DB
REAR HPF*1	R-HPF FRQ	30HZ/40HZ/50HZ/60HZ/70HZ/80HZ/90HZ/100HZ/ 120HZ/150HZ/180HZ/220HZ/250HZ/THROUGH
	R-HPF SLOPE	-06DB/-12DB/-18DB/-24DB
	R-HPF GAIN	-08DB a 00DB
SUBWOOFER LPF*2*3	SW LPF FRQ	30HZ/40HZ/50HZ/60HZ/70HZ/80HZ/90HZ/100HZ/ 120HZ/150HZ/180HZ/220HZ/250HZ/THROUGH
	SW LPF SLOPE	-06DB/-12DB/-18DB/-24DB
	SW LPF PHASE	REVERSE (180°)/NORMAL (0°)
	SW LPF GAIN	-08DB a 00DB

*1, *2, *3: (→ 28)

AJUSTES DE AUDIO

Elementos de ajuste de crossover de 3 vías

SPEAKER SIZE	
TWEETER	SMALL/MIDDLE/LARGE
MID RANGE	3.5"/4"/4.75"/5"/6.5"/6.75"/7"/4×6/5×7/6×8/6×9
WOOFER*3	6.5"/8"/10"/12"/15" OVER/NONE (no conectado)
X ' OVER	
TWEETER	HPF FRQ 1KHZ/1.6KHZ/2.5KHZ/4KHZ/5KHZ/6.3KHZ/8KHZ/10KHZ/12.5KHZ
	SLOPE -06DB/-12DB
	PHASE REVERSE (180°)/NORMAL (0°)
	GAIN -08DB a 00DB
MID RANGE	HPF FRQ 30HZ/40HZ/50HZ/60HZ/70HZ/80HZ/90HZ/100HZ/120HZ/150HZ/180HZ/220HZ/250HZ/THROUGH
	HPF SLOPE -06DB/-12DB
	LPF FRQ 1KHZ/1.6KHZ/2.5KHZ/4KHZ/5KHZ/6.3KHZ/8KHZ/10KHZ/12.5KHZ/THROUGH
	LPF SLOPE -06DB/-12DB
	PHASE REVERSE (180°)/NORMAL (0°)
	GAIN -08DB a 00DB
WOOFER*3	LPF FRQ 30HZ/40HZ/50HZ/60HZ/70HZ/80HZ/90HZ/100HZ/120HZ/150HZ/180HZ/220HZ/250HZ/THROUGH
	SLOPE -06DB/-12DB
	PHASE REVERSE (180°)/NORMAL (0°)
	GAIN -08DB a 00DB

*1 Se visualiza sólo cuando [SPK/PRE OUT] se ajusta a [REAR/REAR] o [REAR/SUB.W]. (→ 26)

*2 Excepto KD-R995BTS/KD-R895BTS/KD-R99MBS: Se visualiza sólo cuando [SPK/PRE OUT] se ajusta a [REAR/SUB.W] o [SUB.W/SUB.W]. (→ 26)

*3 Se visualiza sólo cuando [SUBWOOFER SET] se ajusta a [ON]. (→ 25)

Ajustes de la alineación del tiempo digital

La Alineación de Tiempo Digital ajusta el tiempo de retardo de la salida de los altavoces creando un entorno más adecuado para su vehículo.

- Para obtener más información, → 29, Calculando el valor para [DISTANCE] y [GAIN] de [DTA SETTINGS].

DTA SETTINGS

POSITION	Selecciona su posición de escucha (punto de referencia). ALL: Sin compensación; FRONT RIGHT: Asiento delantero derecho; FRONT LEFT: Asiento delantero izquierdo; FRONT ALL: Asiento delantero • [FRONT ALL] se visualiza sólo cuando [X ' OVER TYPE] se ajusta a [2-WAY] . (→ 25)
DISTANCE*1	0FT a 20.01FT: Ajusta con precisión la distancia a compensar.
GAIN*1	-8DB a 0DB: Ajusta con precisión el volumen de salida del altavoz seleccionado.
DTA RESET	YES: Restablece los ajustes ([DISTANCE] y [GAIN]) de la posición seleccionada en [POSITION] a sus valores predeterminados.; NO: Se cancela.

CAR SETTINGS

CAR TYPE	COMPACT/FULL SIZE CAR/WAGON/MINIVAN/SUV/MINIVAN(LONG): Selecciona el tipo de vehículo.; OFF: Sin compensación.
R-SP LOCATION*2	Selecciona la ubicación de los altavoces traseros en su vehículo para calcular la distancia mayor desde la posición de escucha seleccionada (punto de referencia). • DOOR/REAR DECK: Solo se puede seleccionar si se seleccionó previamente [CAR TYPE] como [OFF], [COMPACT], [FULL SIZE CAR], [WAGON] o [SUV]. • 2ND ROW/3RD ROW: Solo se puede seleccionar si se seleccionó previamente [CAR TYPE] como [MINIVAN] o [MINIVAN(LONG)].

*1, *2: (→ 29)

AJUSTES DE AUDIO

Calculando el valor para [DISTANCE] y [GAIN] de [DTA SETTINGS]

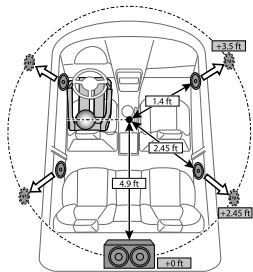

Si especifica la distancia desde el centro de la posición de escucha seleccionada hacia cada altavoz, el tiempo de retraso se calculará y ajustará automáticamente.

- 1 Establezca el centro de la posición de escucha seleccionada como el punto de referencia.
- 2 Mida las distancias desde el punto de referencia hacia los altavoces.
- 3 Calcule las diferencias entre la distancia del altavoz más alejado (altavoz trasero) y los demás altavoces.
- 4 Ajuste la [DISTANCE] calculada en el paso 3 para cada uno de los altavoces.
- 5 Ajuste [GAIN] para cada uno de los altavoces.

Ejemplo: Cuando se seleccionó [FRONT ALL] como la posición de escucha

*1 Antes de hacer un ajuste, seleccione el altavoz:

Cuando se ha seleccionado crossover de 2 vías:

FRONT LEFT/FRONT RIGHT/REAR LEFT/REAR RIGHT/SUBWOOFER:

– Solo se puede seleccionar [REAR LEFT], [REAR RIGHT] y [SUBWOOFER] si se seleccionó previamente un ajuste distinto de [NONE] para [REAR] y [SUBWOOFER] de [SPEAKER SIZE]. (→ 27)

Cuando se ha seleccionado crossover de 3 vías:

TWEETER LEFT/TWEETER RIGHT/MID LEFT/MID RIGHT/WOOFER:

– Solo se puede seleccionar [WOOFER] si se seleccionó previamente un ajuste distinto de [NONE] para [WOOFER] de [SPEAKER SIZE]. (→ 28)

*2 Se visualiza solo cuando [X ' OVER TYPE] se ha ajustado a [2-WAY] (→ 25) y se ha seleccionado un ajuste distinto de [NONE] para [REAR] de [SPEAKER SIZE]. (→ 27)

AJUSTES DE VISUALIZACIÓN

Identificación de zonas para los ajustes de brillo

KD-R995BTS/KD-R990BTS/KD-R895BTS/
KD-RD99BTS



KD-R792BT/KD-R790BT/KD-RD79BT/
KD-R99MBS

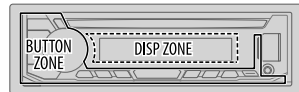

Identificación de zonas para los ajustes de color

KD-R995BTS/KD-R990BTS/KD-R895BTS/
KD-RD99BTS



KD-R99MBS

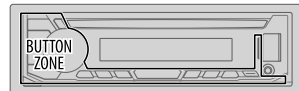

ALL ZONE

- 1 Pulse y mantenga pulsado para entrar.
- 2 Gire la rueda de volumen para seleccionar un elemento (→ 30) y, a continuación, pulse la rueda.
- 3 Repita el paso 2 hasta que se seleccione o active el elemento que desee o siga las instrucciones indicadas en el elemento seleccionado.
- 4 Pulse para salir.

Para volver al elemento de ajuste anterior, pulse / .

Predeterminado: **XX**

DISPLAY	
DIMMER	<p>Oscurece la iluminación.</p> <p>OFF: El dimmer está desactivado. El brillo cambia a la configuración [DAY].</p> <p>ON: El dimmer está activado. El brillo cambia a la configuración [NIGHT]. (⇒ [BRIGHTNESS])</p> <p>DIMMER TIME: Establece el tiempo de activación y desactivación del dimmer.</p> <p>1 Gire la rueda de volumen para ajustar el tiempo de activación [ON] y, a continuación, pulse la rueda.</p> <p>2 Gire la rueda de volumen para ajustar el tiempo de activación [OFF] y, a continuación, pulse la rueda.</p> <p>(Predeterminado: [ON]: PM6:00; [OFF]: AM6:00)</p> <p>DIMMER AUTO: El dimmer se enciende y se apaga automáticamente cuando se apagan o encienden los faros del vehículo.*1</p>
BRIGHTNESS	<p>Ajuste separadamente el brillo para uso diurno y nocturno.</p> <p>1 DAY/NIGHT: Selecciona ajuste diurno o nocturno.</p> <p>2 Selecciona una zona. (⇒ 29)</p> <p>3 LEVEL 00 a LEVEL 31: Ajusta el nivel de brillo.</p>
TEXT SCROLL *2	<p>SCROLL ONCE: Desplaza una vez la información en pantalla. ;</p> <p>SCROLL AUTO: El desplazamiento se repite a intervalos de 5 segundos. ;</p> <p>SCROLL OFF: Se cancela.</p>
COLOR (para KD-R995BTS/KD-R990BTS/KD-R895BTS/KD-RD99BTS)	
PRESET	<p>Selecciona por separado los colores de iluminación para los botones en diferentes zonas.</p> <p>1 Selecciona una zona. (⇒ 29)</p> <p>2 Selecciona un color para la zona seleccionada.</p> <ul style="list-style-type: none"> COLOR 01 a COLOR 49 USER: Se muestra el color que ha creado para [DAY COLOR] o [NIGHT COLOR]. COLOR FLOW01 a COLOR FLOW03: El color cambia según las velocidades. CRYSTAL/FLOWER/FOREST/GRADATION/OCEAN/SUNSET/RELAX: Se muestra el patrón del color seleccionado.*3 (Puede seleccionarse sólo si se selecciona [ALL ZONE] en el paso 1.)

DAY COLOR	<p>Guarda sus propios colores de iluminación de día y de noche para las diferentes zonas.</p> <p>1 Selecciona una zona. (⇒ 29)</p> <p>2 RED/GREEN/BLUE: Selecciona un color primario.</p> <p>3 00 a 31: Selecciona el nivel.</p>
NIGHT COLOR	<p>Repite los pasos 2 y 3 para todos los colores primarios.</p> <ul style="list-style-type: none"> Su ajuste se guarda en [USER] para [PRESET]. [NIGHT COLOR] o [DAY COLOR] cambian al encender o apagar los faros de su vehículo.
COLOR GUIDE	<p>ON: Cambia la iluminación de los botones cuando se realizan ajustes en el menú y la búsqueda de lista. ; OFF: Se cancela.</p>
COLOR (para KD-R99MBS)	
PRESET	<p>Seleccionar los colores de iluminación para los botones.</p> <ul style="list-style-type: none"> COLOR 01 a COLOR 49 USER: Se muestra el color que ha creado para [DAY COLOR] o [NIGHT COLOR]. COLOR FLOW01 a COLOR FLOW03: El color cambia según las velocidades.
DAY COLOR	<p>Guarda sus propios colores de iluminación diurna y nocturna para los botones.</p> <p>1 RED/GREEN/BLUE: Selecciona un color primario.</p> <p>2 00 a 31: Selecciona el nivel.</p>
NIGHT COLOR	<p>Repite los pasos 1 y 2 para todos los colores primarios.</p> <ul style="list-style-type: none"> Su ajuste se guarda en [USER] para [PRESET]. [NIGHT COLOR] o [DAY COLOR] cambian al encender o apagar los faros de su vehículo.

*1, *2, *3: (⇒ **31**)

MENU COLOR

ON: La iluminación del botón cambia a color blanco en el modo menú o cuando se selecciona un archivo de música desde una carpeta/lista.;
OFF: Se cancela.

- *1 Se requiere la conexión del cable de control de iluminación.
(➔ 42)
- *2 Algunos caracteres o símbolos no se mostrarán correctamente (o aparecerán en blanco).
- *3 Si se selecciona uno de estos patrones de color, el color de la iluminación de [ZONE 1] y [ZONE 2] cambiará al color predeterminado.

La unidad se puede controlar mediante las teclas del mando a distancia del volante de dirección de su vehículo. Después de la conexión, puede configurar las teclas de control según sus preferencias.

- Esta configuración también se puede realizar si su vehículo está equipado con el mando a distancia eléctrico del volante de dirección.
- Si el mando a distancia del volante de dirección de su vehículo no es compatible, podría suceder que no se pueda completar la configuración y que aparezca un mensaje de error. (➔ 36)

Realice la conexión

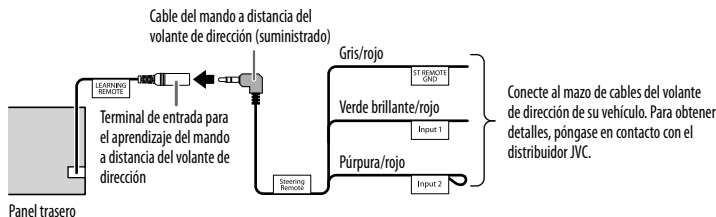

Configure las teclas de control

- 1 Pulse y mantenga pulsado - .
- 2 Gire la rueda de volumen para seleccionar [SYSTEM] y, a continuación, pulse la rueda.
- 3 Gire la rueda de volumen para seleccionar [USER S.REMO] y, a continuación, pulse la rueda.
- 4 Gire la rueda de volumen para seleccionar [SET KEY] y, a continuación, pulse la rueda.
Aparece una lista de 16 teclas asignables.
 - K## NONE: No hay ninguna función asignada.
- 5 Gire la rueda de volumen para seleccionar, en la lista de teclas, la tecla a la cual desea asignar la función, y luego pulse la rueda.
Aparece "PRESS KEY TO ASSIGN K##".

- En el mando a distancia del volante de dirección, pulse y mantenga pulsadas las teclas de control a las cuales desea asignar una función. Aparecerá una lista de funciones de teclas en la pantalla.
NONE (predeterminado)/**MUTE/SEEK UP/SEEK DOWN/VOL UP/VOL DOWN/MODE/ON HOOK/OFF HOOK/VOICE/ENTER**
- Gire la rueda de volumen para seleccionar la función que desea asignar y luego pulse la rueda.
La función de tecla que ha seleccionado será asignada a la tecla del mando a distancia del volante de dirección seleccionada por usted en el paso 6.
Se vuelva a la pantalla de lista de teclas del paso 4.
 - K## (Function):** Cuando se ha asignado una determinada función a una tecla.
- Para realizar la asignación para otras teclas de control, repita los pasos 5, 6 y 7.
- Pulse \square - \star para salir.

Para volver a realizar la asignación para las teclas de control

- Pulse y mantenga pulsado \square - \star .
- Gire la rueda de volumen para seleccionar [SYSTEM] y, a continuación, pulse la rueda.
- Gire la rueda de volumen para seleccionar [USER S.REMO] y, a continuación, pulse la rueda.
- Gire la rueda de volumen para seleccionar [RESET KEY] y, a continuación, pulse la rueda.
- Gire la rueda de volumen para seleccionar [YES] y, a continuación, pulse la rueda.
Se restablecerán todas las teclas de control.
Si selecciona [NO] se cancelará la operación.

Al ajustar [FACTORY RESET] a [YES] (\rightarrow 5), también se restablecerá el mando a distancia de aprendizaje.

Para volver al elemento de ajuste anterior, pulse \square / \rightarrow .

REFERENCIAS

■ Mantenimiento

Limpieza de la unidad

Limpie la suciedad de la placa frontal con un paño suave o paño de silicona seco.

Limpieza del conector

Desmonte la placa frontal y limpie el conector con un paño de algodón, teniendo cuidado de no dañarlo.

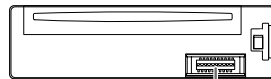

Conector (en el reverso de la placa frontal)

Cómo manipular los discos:

- No toque la superficie de grabación del disco.
- No pegue cinta etc. sobre el disco ni utilice un CD con cinta pegada sobre él.
- No utilice accesorios para el disco.
- Limpie desde el centro del disco hacia el exterior.
- Limpie el disco con un paño seco o de silicona. No utilice disolventes.
- Cuando extraiga los discos de esta unidad, tire de estos en sentido horizontal.
- Antes de insertar un disco, quite las rebabas de los bordes del orificio central y del borde exterior.

■ Más información

- Para:
- Últimas actualizaciones de firmware y lista de los últimos elementos compatibles
 - Aplicación original JVC
 - Cualquier otra información más reciente

Visite <http://www.jvc.net/cs/car/>.

General

- Esta unidad puede reproducir sólo los siguientes CD:



- Reproducción DualDisc:** El lado no DVD de un "DualDisc" no es compatible con la norma "Compact Disc Digital Audio". Por consiguiente, no se recomienda usar en este producto, el lado no DVD de un DualDisc.
- Para obtener información detallada y notas acerca de los archivos de audio que pueden reproducirse, visite <http://www.jvc.net/cs/car/>.

REFERENCIAS

Archivos reproducibles

- Archivos de audio que pueden reproducirse:
Para discos: MP3 (.mp3), WMA (.wma), AAC (.aac)
Para el dispositivo de clase de almacenamiento masivo USB:
MP3 (.mp3), WMA (.wma), AAC (.aac), AAC (.m4a), WAV (.wav), FLAC (.flac)
 - Medio de disco reproducible: CD-R/CD-RW/CD-ROM
 - Formato de archivo de disco reproducible: ISO 9660 Nivel 1/2, Joliet, nombre de archivo largo.
 - Sistema de archivos del dispositivo USB reproducible: FAT12, FAT16, FAT32
- Aunque los archivos de audio cumplan con los criterios mencionados arriba, la reproducción podría no ser posible dependiendo de los tipos o condiciones del medio o dispositivo.
El archivo AAC (.m4a) contenido en un CD codificado por iTunes no puede reproducirse en esta unidad.

Discos no reproducibles

- Discos que no son redondos.
- Discos con la superficie de grabación pintada o discos sucios.
- Discos grabables/reescribibles que no hayan sido finalizados.
- CD de 8 cm. Si intenta insertarlo con un adaptador podrán causar fallos de funcionamiento.

Acerca de los dispositivos USB

- No es posible conectar un dispositivo USB a través de un concentrador USB.
- La conexión con un cable de más de 5 m de largo puede ocasionar una reproducción anormal.
- Esta unidad no puede reconocer ningún dispositivo USB cuyo régimen sea distinto de 5 V y que exceda de 1,5 A.

Acerca del iPod/iPhone

- A través del terminal de entrada USB:
Made for
 - iPod touch (5th y 6th generation)
 - iPod nano (7th generation)
 - iPhone 4S, 5, 5S, 5C, 6, 6 Plus, 6S, 6S Plus, SE, 7, 7 Plus
- A través de Bluetooth:
Made for
 - iPod touch (5th y 6th generation)
 - iPhone 4S, 5, 5S, 5C, 6, 6 Plus, 6S, 6S Plus, SE, 7, 7 Plus
- No se puede navegar a través de archivos de video en el menú "Videos" en [HEAD MODE].
- El orden de canciones mostrado en el menú de selección de esta unidad puede diferir del que se encuentra en el iPod/iPhone.
- Según la versión del sistema operativo del iPod/iPhone, algunas funciones podrían no estar disponibles en esta unidad.

Acerca del dispositivo Android

- Esta unidad es compatible con Android OS 4.1 y superior.
- Algunos dispositivos Android (con OS 4.1 y superior) pueden no ser completamente compatibles con Android Open Accessory (AOA) 2.0.
- Si el dispositivo Android es compatible con dispositivos de clase de almacenamiento masivo y con AOA 2.0, esta unidad siempre reproducirá con prioridad a través de AOA 2.0.

Acerca de Pandora

- Pandora está disponible sólo en algunos países.
Para obtener más información, visite <<http://www.pandora.com/legal>>.
- Debido a que el servicio de radio por Internet Pandora es de un tercero, las especificaciones se encuentran sujetas a cambios sin previo aviso. Por consiguiente, la compatibilidad podría verse afectada, y alguno o todos los servicios podrían dejar de estar disponibles.
- Algunas funciones de Pandora no están disponibles desde esta unidad.
- Si tiene alguna duda sobre el uso de esta aplicación, póngase en contacto con pandora-support@pandora.com.

Acerca de iHeartRadio

- Debido a que iHeartRadio® es un servicio de terceros, las especificaciones se encuentran sujetas a cambios sin previo aviso. Por consiguiente, la compatibilidad podría verse afectada, y alguno o todos los servicios podrían dejar de estar disponibles.
- Algunas funciones de iHeartRadio® no se pueden controlar desde esta unidad.

Acerca de Spotify



- La aplicación Spotify es compatible con:
 - iPhone 4S, 5, 5S, 5C, 6, 6 Plus, 6S, 6S Plus, SE, 7, 7 Plus (iOS 8 o superior)
 - iPod touch (5th y 6th generation)
 - Android OS 4.0.3 o superior
- Debido a que Spotify es un servicio de terceros, las especificaciones se encuentran sujetas a cambios sin previo aviso. Por consiguiente, la compatibilidad podría verse afectada, y alguno o todos los servicios podrían dejar de estar disponibles.
- Algunas funciones de Spotify no están disponibles desde esta unidad.
- Si tiene alguna duda sobre el uso de esta aplicación, póngase en contacto con <www.spotify.com>.

REFERENCIAS

Acerca de Bluetooth

- Dependiendo de la versión Bluetooth del dispositivo, algunos dispositivos Bluetooth pueden no conectarse a esta unidad.
- Esta unidad puede no funcionar con algunos dispositivos Bluetooth.
- Las condiciones de la señal varían dependiendo del entorno.

Cambiar la información en pantalla

Cada vez que pulsa  , la información en pantalla cambia.

- Si la información no está disponible o no está registrada, aparecerá "NO TEXT", "NO NAME", u otra información (por ej., nombre de la emisora) o la pantalla quedará en blanco.

Nombre de la fuente	Información en pantalla	
	KD-R995BTS/KD-R990BTS/KD-R895BTS/KD-RD99BTS/KD-R99MBS	KD-R792BT/KD-R790BT/KD-RD79BT
FM o AM	Frecuencia (Fecha/Reloj)*1 → Frecuencia (Fecha) con sincronización de música*2 → (vuelta al comienzo)	Frecuencia → Reloj → Frecuencia con sincronización de música*2 → (vuelta al comienzo)
	<p>(Solo para emisoras del FM Radio Broadcast Data System) Nombre de la emisora (PS)/Tipo de programa (PTY) (Fecha/Reloj)*1 → Radio texto (Fecha/Reloj)*1 → Radio texto+ (Radio texto+) → Título de la canción (Artista) → Título de la canción (Fecha/Reloj)*1 → Frecuencia (Fecha/Reloj)*1 → Nombre de la emisora (PS)/Tipo de programa (PTY) (Fecha/Reloj) con sincronización de música*2 → (vuelta al comienzo)</p>	<p>(Para emisoras de FM Radio Broadcast Data System/ señal FM Radio Data System solamente) Nombre de la emisora (PS)/Tipo de programa (PTY) → Radio texto → Radio texto+ → Radio texto+ título/Radio texto+ artista → Frecuencia → Reloj → Nombre de la emisora (PS)/Tipo de programa (PTY) con sincronización de música*2 → (vuelta al comienzo)</p>
CD o USB FRONT/ USB REAR/USB	<p>(Para CD-DA) Título de la pista (Artista) → Título de la pista (Nombre del disco) → Título de la pista (Fecha/Reloj)*1 → Tiempo de reproducción (Fecha/Reloj)*1 → Título de la pista (Artista) con sincronización de música*2 → (vuelta al comienzo)</p>	<p>(Para CD-DA) Título del disco/Artista → Título de la pista/Artista → Tiempo de reproducción → Reloj → Título del disco/Artista con sincronización de música*2 → (vuelta al comienzo)</p>
	<p>(Para archivos MP3/WMA/AAC/WAV/FLAC) Título de la canción (Artista) → Título de la canción (Nombre del álbum) → Título de la canción (Fecha/Reloj)*1 → Nombre del archivo (Nombre de la carpeta) → Nombre del archivo (Fecha/Reloj)*1 → Tiempo de reproducción (Fecha/Reloj)*1 → Título de la canción (Artista) con sincronización de música*2 → (vuelta al comienzo)</p>	<p>(Para archivos MP3/WMA/AAC/WAV/FLAC) Título de la canción/Artista → Nombre del álbum/Artista → Nombre de la carpeta → Nombre del archivo → Tiempo de reproducción → Reloj → Título de la canción/Artista con sincronización de música*2 → (vuelta al comienzo)</p>
iPod FRONT/iPod REAR/ iPod USB/iPod BT o ANDROID FRONT/ ANDROID REAR/ANDROID	<p>Cuando se selecciona [HEAD MODE]/[AUTO MODE] (↔ 9): Título de la canción (Artista) → Título de la canción (Nombre del álbum) → Título de la canción (Fecha/Reloj)*1 → Tiempo de reproducción (Fecha/Reloj)*1 → Título de la canción (Artista) con sincronización de música*2 → (vuelta al comienzo)</p>	<p>Cuando se selecciona [HEAD MODE]/[AUTO MODE] (↔ 9): Título de la canción/Artista → Nombre del álbum/Artista → Tiempo de reproducción → Reloj → Título de la canción/Artista con sincronización de música*2 → (vuelta al comienzo)</p>

*1, *2, : (↔ 35)



REFERENCIAS



Nombre de la fuente	Información en pantalla	
	KD-R995BTS/KD-R990BTS/KD-R895BTS/KD-RD99BTS/KD-R99MBS	KD-R792BT/KD-R790BT/KD-RD79BT
PANDORA FRONT/PANDORA REAR/PANDORA/PANDORA BT	Nombre de la emisora (Fecha/Reloj)*1 ➔ Compartida/Radio (Fecha/Reloj)*1 ➔ Título de la canción (Artista) ➔ Título de la canción (Nombre del álbum) ➔ Título de la canción (Fecha/Reloj)*1 ➔ Tiempo de reproducción (Fecha/Reloj)*1 ➔ Nombre de la emisora (Fecha) con sincronización de música*2 ➔ (vuelta al comienzo)	Nombre de la emisora ➔ Compartida/Radio ➔ Título de la canción ➔ Nombre del artista ➔ Nombre del álbum ➔ Tiempo de reproducción ➔ Reloj ➔ Nombre de la emisora con sincronización de música*2 ➔ (vuelta al comienzo)
IHEARTRADIO-F/IHEARTRADIO-R/IHEARTRADIO	Nombre de la emisora (Fecha/Reloj)*1 ➔ Título de la canción (Artista) ➔ Título de la canción (Fecha/Reloj)*1 ➔ Nombre de la emisora (Fecha) con sincronización de música*2 ➔ (vuelta al comienzo)	Nombre de la emisora ➔ Título de la canción/Artista ➔ Reloj ➔ Nombre de la emisora con sincronización de música*2 ➔ (vuelta al comienzo)
SPOTIFY FRONT/SPOTIFY REAR/SPOTIFY/SPOTIFY BT	Título del contexto (Fecha/Reloj)*1 ➔ Título de la canción (Artista) ➔ Título de la canción (Título del álbum) ➔ Título de la canción (Fecha/Reloj)*1 ➔ Tiempo de reproducción (Fecha/Reloj)*1 ➔ Título del contexto (Fecha) con sincronización de música*2 ➔ (vuelta al comienzo)	Título del contexto ➔ Título de la canción ➔ Nombre del artista ➔ Nombre del álbum ➔ Tiempo de reproducción ➔ Reloj ➔ Título del contexto con sincronización de música*2 ➔ (vuelta al comienzo)
SIRIUS XM	Número de canal (Estado) ➔ Nombre del canal (Estado) ➔ Artista (Estado) ➔ Título de la canción (Estado) ➔ Información del contenido (Estado) ➔ Nombre de la categoría (Estado) ➔ Fecha (Estado) ➔ Número de canal (Estado) con sincronización de música*2 ➔ (vuelta al comienzo)	—
BT AUDIO	Título de la canción (Artista) ➔ Título de la canción (Nombre del álbum) ➔ Título de la canción (Fecha/Reloj)*1 ➔ Tiempo de reproducción (Fecha/Reloj)*1 ➔ Título de la canción (Artista) con sincronización de música*2 ➔ (vuelta al comienzo)	Título de la canción/Artista ➔ Nombre del álbum/Artista ➔ Tiempo de reproducción ➔ Reloj ➔ Título de la canción/Artista con sincronización de música*2 ➔ (vuelta al comienzo)
AUX	AUX (Fecha/Reloj)*1 ➔ AUX (Fecha) con sincronización de música*2 ➔ (vuelta al comienzo)	AUX ➔ Reloj ➔ AUX con sincronización de música*2 ➔ (vuelta al comienzo)

*1 La batería y la fuerza de la señal del dispositivo Bluetooth se visualizarán si [BATT/SIGNAL] está configurada en [AUTO]. (➔ 19)

*2 Para **KD-R995BTS/KD-R990BTS/ KD-R895BTS/KD-RD99BTS/KD-R99MBS**: El color de iluminación de los botones cambia y se sincroniza con la música.
Para **KD-R792BT/KD-R790BT/KD-RD79BT**: El brillo de iluminación de los botones cambia y se sincroniza con la música.

LOCALIZACIÓN Y SOLUCIÓN DE PROBLEMAS

	Síntoma	Solución
General	El sonido no se escucha.	<ul style="list-style-type: none"> Ajuste el volumen al nivel óptimo. Inspeccione los cables y las conexiones.
	Aparece "MISWIRING CHECK WIRING THEN PWR ON".	Apague la unidad y luego compruebe que los terminales de los cables de altavoz estén correctamente aislados. A continuación, vuelva a encender la unidad.
	Aparece "PROTECTING SEND SERVICE".	Lleve la unidad al centro de servicio más cercano.
	La fuente no se puede seleccionar.	Verifique el ajuste [SOURCE SELECT]. (➔ 4)
	"ERROR"/"FAIL" (Para KD-R792BT)	Su mando a distancia para volante de dirección no es compatible, el aprendizaje no se podrá completar. Para mayor información, consulte con su concesionario car audio.
Radio	<ul style="list-style-type: none"> Recepción de radio deficiente. Ruidos estáticos mientras se escucha la radio. 	Conecte firmemente la antena.
	El disco no puede ser expulsado.	Pulse y mantenga pulsado  para forzar la expulsión del disco. Tenga cuidado de no dejar caer el disco cuando sea expulsado.
CD/USB/iPod	Aparece "IN DISC".	Asegúrese de que no hay ningún obstáculo en la ranura de carga cuando se expulsa el disco.
	Aparece "PLEASE EJECT".	Pulse  , luego inserte un disco correctamente.
	El orden de reproducción no es el que se esperaba.	El orden de reproducción se determina por el nombre del archivo (USB) o por el orden de grabación de los archivos (disco).
	El tiempo de reproducción transcurrido no es correcto.	Esto depende del proceso de grabación anterior.
	Aparece "NOT SUPPORT" y se omiten las pistas.	Compruebe que la pista sea de un formato reproducible. (➔ 32, 33)
	El mensaje "READING" sigue destellando.	<ul style="list-style-type: none"> No utilice demasiados niveles de jerarquías y carpetas. Cargue el disco o vuelva a conectar el dispositivo USB.

	Síntoma	Solución
CD/USB/iPod	Aparece "UNSUPPORTED DEVICE".	<ul style="list-style-type: none"> Verifique si el dispositivo conectado es compatible con esta unidad y asegúrese de que los sistemas de archivos estén en formatos compatibles. (➔ 32, 33) Vuelva a conectar el dispositivo.
	Aparece "UNRESPONSIVE DEVICE".	Asegúrese de que no exista ningún fallo de funcionamiento en el dispositivo y vuelva a conectarlo.
	Aparece "USB HUB IS NOT SUPPORTED".	No es posible conectar un dispositivo USB a través de un concentrador USB a esta unidad.
	Aparece "CANNOT PLAY".	Conecte un dispositivo USB que contenga archivos de audio reproducibles.
	<ul style="list-style-type: none"> La fuente no cambia a "USB" cuando se conecta un dispositivo USB mientras escucha cualquier otra fuente. Aparece "USB ERROR". 	<p>El puerto USB está emitiendo más potencia que el límite de diseño. Apague la alimentación y desconecte el dispositivo USB. A continuación, encienda la alimentación y vuelva a conectar el dispositivo USB.</p> <p>Si con lo anterior no se soluciona el problema, apague la alimentación o vuelvala a encender (o reinicialice la unidad) antes de reemplazarlo por otro dispositivo USB.</p>
	El iPod/iPhone no se enciende o no funciona.	<ul style="list-style-type: none"> Verifique la conexión entre esta unidad y el iPod/iPhone. Desconecte y realice el reinicio forzado del iPod/iPhone.
	"LOADING" aparece al acceder al modo búsqueda presionando  /  .	Esta unidad está preparando todavía la lista de música del iPod/iPhone. Puede que tarde un poco, inténtelo de nuevo más tarde.
	No se visualizan los caracteres correctos.	<ul style="list-style-type: none"> Esta unidad visualiza sólo letras mayúsculas, números, y un número limitado de símbolos. Dependiendo del idioma en pantalla que haya seleccionado en (➔ 5), algunos caracteres podrían no visualizarse correctamente.

LOCALIZACIÓN Y SOLUCIÓN DE PROBLEMAS

Síntoma	Solución	
A ANDROID	<ul style="list-style-type: none"> El sonido no se escucha durante la reproducción. El sonido se genera solo por el dispositivo Android. 	<ul style="list-style-type: none"> Vuelva a conectar el dispositivo Android. Si está en [AUDIO MODE], arranque la aplicación de cualquier reproductor de medios en el dispositivo Android e inicie la reproducción. Si está en [AUDIO MODE], vuelva a arrancar la aplicación del reproductor de medios actual o utilice otra aplicación. Vuelva a iniciar el dispositivo Android. Si con esto no se consigue resolver el problema, el dispositivo Android conectado no podrá enviar la señal de audio a la unidad. (➔ 33)
	No se puede reproducir en [AUTO MODE] .	<ul style="list-style-type: none"> Asegúrese de que JVC MUSIC PLAY APP esté instalado en el dispositivo Android. (➔ 8) Vuelva a conectar el dispositivo Android y seleccione el modo de control apropiado. (➔ 9) Si con esto no se consigue resolver el problema, el dispositivo Android conectado no es compatible con [AUTO MODE]. (➔ 33)
	El mensaje "NO DEVICE" o "READING" sigue destellando.	<ul style="list-style-type: none"> Desactive las opciones del desarrollador en el dispositivo Android. Vuelva a conectar el dispositivo Android. Si con esto no se consigue resolver el problema, el dispositivo Android conectado no es compatible con [AUTO MODE]. (➔ 33)
	Reproducción intermitente o con saltos de sonido.	Desactive el modo de ahorro de energía en el dispositivo Android.
	"CANNOT PLAY"	<ul style="list-style-type: none"> Asegúrese de que el dispositivo Android contenga archivos de audio que puedan reproducirse. Vuelva a conectar el dispositivo Android. Vuelva a iniciar el dispositivo Android.
P Pandora	"ADD ERROR"	Fracasó la creación de la nueva emisora.
	"CHK DEVICE"	Verifique la aplicación Pandora en su dispositivo.
	"NO SKIPS"	Se ha llegado al límite de saltos.
	"NO STATIONS"	No se pueden encontrar emisoras.
	"STATION LMT"	Se alcanzó el número límite de emisoras registradas. Vuelva a intentarlo después de eliminar emisoras que no necesite de su dispositivo.

Síntoma	Solución	
P Pandora	"UPGRADE APP"	Asegúrese de haber instalado la última versión de la aplicación Pandora en su dispositivo.
	"CONNECT ERR"	La comunicación es inestable.
	"RATING ERR"	El registro con el pulgar arriba/abajo ha fracasado debido a conectividad a red insuficiente.
	"THUMBS N/A"	El registro con el pulgar arriba/abajo no está permitido.
	"LICENSE ERR"	Está intentando acceder desde un país donde Pandora no está disponible.
i iHeartRadio	No se pudo seleccionar la emisora.	Si se marca "Explicit Content" en [Account Settings] en la versión web de iHeartRADIO, las emisoras personalizadas no estarán disponibles.
	"NOT CONNECTD"	El enlace con la aplicación es imposible.
S Spotify	"DISCONNECTED"	El USB está desconectado de la unidad cabezal. Por favor asegúrese de que el dispositivo esté correctamente conectado a través de USB.
	"CONNECTING"	<ul style="list-style-type: none"> Conectado a través del terminal de entrada USB: El dispositivo está conectado a la unidad cabezal. Por favor espere. Conectado a través de Bluetooth: El Bluetooth está desconectado. Por favor compruebe la conexión Bluetooth y asegúrese de que tanto el dispositivo como la unidad estén emparejados y conectados.
	"CHECK APP"	La aplicación Spotify no está conectada correctamente, o el usuario no ha iniciado sesión. Finalice la aplicación Spotify y vuélvala a iniciar. A continuación, inicie sesión en su cuenta de Spotify.
R Radio SiriusXM®	"CH LOCKED LOCK CODE?"	El canal seleccionado está bloqueado. Para desbloquearlo, ingrese el código de bloqueo correcto. (➔ 15)
	"CHAN UNSUB"	Se ha seleccionado un canal al que no está suscrito. Para suscribirse, llame al 1-866-635-2349, en EE. UU., o al 1-877-438-9677, en Canadá.

LOCALIZACIÓN Y SOLUCIÓN DE PROBLEMAS

	Síntoma	Solución
Radio SiriusXM®	"CH UNAVAIL"	Se ha seleccionado un canal que no está disponible. Si desea más información acerca de la línea de canales SiriusXM, visite < www.siriusxm.com >.
	"CHECK ANTENNA"	Verifique que la antena y su conexión estén en condiciones satisfactorias.
	"CHECK TUNER"	Asegúrese de que el sintonizador para vehículos SiriusXM esté conectado a la unidad.
	"NO SIGNAL"	Asegúrese de que la antena esté montada fuera del vehículo.
	"SUBSCRIPTION UPDATED – PRESS ENTER TO CONTINUE."	Su suscripción ha sido actualizada. Para continuar, pulse la rueda de volumen.
	"CODE ERROR"	Asegúrese de haber ingresado el código de acceso correcto. (➔ 15)
	"NO CONTENT"	No existe suficiente contenido para iniciar TuneScan.
	"SCAN CANCEL"	TuneScan ha sido cancelado.
Bluetooth®	No se detecta ningún dispositivo Bluetooth.	<ul style="list-style-type: none"> • Vuelva a buscar el dispositivo Bluetooth. • Reinicialice la unidad. (➔ 3)
	No se puede realizar el emparejamiento.	<ul style="list-style-type: none"> • Asegúrese de haber ingresado el mismo código PIN en la unidad y en el dispositivo Bluetooth. • Elimine la información de emparejamiento de la unidad y del dispositivo Bluetooth; a continuación, vuelva a realizar el emparejamiento. (➔ 16)
	Existe eco o ruido.	<ul style="list-style-type: none"> • Ajuste la posición del micrófono. (➔ 16) • Verifique el ajuste [ECHO CANCEL]. (➔ 18)
	La calidad del sonido del teléfono es baja.	<ul style="list-style-type: none"> • Reduzca la distancia entre la unidad y el dispositivo Bluetooth. • Mueva el automóvil a un lugar donde exista mejor recepción de señal.

	Síntoma	Solución
Bluetooth®	El sonido se interrumpe o se omite durante la reproducción de un reproductor de audio Bluetooth.	<ul style="list-style-type: none"> • Reduzca la distancia entre la unidad y el reproductor de audio Bluetooth. • Apague la unidad y vuelva a encenderla; intente conectar nuevamente. • Otros dispositivos Bluetooth pueden estar intentando conectarse a la unidad.
	No se puede controlar el reproductor de audio Bluetooth conectado.	<ul style="list-style-type: none"> • Verifique si el reproductor de audio Bluetooth conectado es compatible con Audio/Video Remote Control Profile (AVRCP). (Consulte las instrucciones del reproductor de audio.) • Desconecte y vuelva a conectar el reproductor Bluetooth.
	"PLEASE WAIT"	La unidad se está preparando para utilizar la función Bluetooth. Si el mensaje no aparece, apague y encienda la unidad; a continuación, vuelva a conectar el dispositivo.
	"NOT SUPPORT"	El teléfono conectado no es compatible con la función de reconocimiento de voz.
	"ERROR"	Inténtelo nuevamente. Si vuelve a aparecer "ERROR", verifique si el dispositivo es compatible con la función que está intentando utilizar.
	"H/W ERROR"	Reinicialice la unidad y vuelva a intentar la operación. Si vuelve a aparecer "H/W ERROR", consulte al centro de servicio más cercano.
	"SWITCHING NG"	Los teléfonos conectados no son compatibles con la función cambio de teléfono.

Si experimenta problemas, intente lo siguiente:

1 Verifique la LOCALIZACIÓN Y SOLUCIÓN DE PROBLEMAS

2 Reinicialice la unidad (➔ 3)

3 Llame al (solo EE.UU.)

Llame al: 1-800-252-5722 (o) visite: <<http://www.jvc.com>>

ESPECIFICACIONES

Sintonizador	FM	Gama de frecuencias	87,9 MHz — 107,9 MHz (pasos de 200 kHz) 87,5 MHz — 108,0 MHz (pasos de 50 kHz)
		Sensibilidad útil (Relación señal/ruido = 26 dB)	8,2 dBf (0,71 μ V/75 Ω)
		Sensibilidad de silenciamiento (DIN S/N = 46 dB)	17,2 dBf (2,0 μ V/75 Ω)
		Respuesta de frecuencia (± 3 dB)	30 Hz — 15 kHz
		Relación señal a ruido (MONO)	64 dB
		Separación estéreo (1 kHz)	40 dB
	AM	Gama de frecuencias	530 kHz — 1 700 kHz (pasos de 10 kHz) 531 kHz — 1 611 kHz (pasos de 9 kHz)
	Sensibilidad útil (Relación señal/ruido = 20 dB)	29 dB μ (28,2 μ V)	

Reproductor de CD		Diodo láser	GaAlAs
		Filtro digital (D/A)	8 veces sobremuestreo
		Velocidad de giro	500 rpm — 200 rpm (CLV)
		Fluctuación y trémolo	Por debajo del límite medible
		Respuesta de frecuencia (± 1 dB)	20 Hz — 20 kHz
		Distorsión armónica total (1 kHz)	0,01 %
		Relación señal a ruido (1 kHz)	105 dB
		Gama dinámica	90 dB
		Separación de canales	85 dB
		MP3 decodificado	Compatible con MPEG-1/2 Audio Layer-3
		WMA decodificado	Compatible con Windows Media Audio
	AAC decodificado	Archivos AAC-LC ".aac"	

USB		Estándar USB	USB 1.1, USB 2.0 (Alta velocidad)
		Dispositivos compatibles	Clase de almacenamiento masivo
		Sistema de archivos	FAT12/16/32
		Corriente máxima de alimentación	5 V CC \leq 1,5 A
		Convertidor de filtro digital (D/A)	24 Bit
		Respuesta de frecuencia (± 1 dB)	20 Hz — 20 kHz
		Relación señal a ruido (1 kHz)	105 dB
		Gama dinámica	90 dB
		Separación de canales	85 dB
		MP3 decodificado	Compatible con MPEG-1/2 Audio Layer-3
		WMA decodificado	Compatible con Windows Media Audio
	AAC decodificado	Archivos AAC-LC ".aac", ".m4a"	
	WAV decodificado	PCM lineal	
	FLAC decodificado	Archivo FLAC, hasta 24bit /96 kHz	

Auxiliar		Respuesta de frecuencia (± 3 dB)	20 Hz — 20 kHz
		Voltaje de entrada máximo	1 000 mV
		Impedancia de entrada	30 k Ω

Bluetooth		Versión	Bluetooth 3.0
		Gama de frecuencias	2,402 GHz — 2,480 GHz
		Potencia de salida	Clase de potencia 2 +4 dBm (MÁX), 0 dBm (AVE)
		Alcance máximo de comunicación	En línea recta, aproximadamente 10 m (32,8 ft)
		Emparejamiento	SSP (Emparejamiento simple y seguro)
		Perfil	HFP1.6 (Perfil manos libres) A2DP (Perfil Avanzado de Distribución de Audio) AVRCP1.5 (Perfil de mando a distancia de Audio/Video) PBAP (Perfil de acceso a la guía telefónica) SPP (Perfil del puerto en serie)

ESPECIFICACIONES

Audio	Potencia de salida máxima	50 W × 4 ó 50 W × 2 + 50 W × 1 (Subwoofer = 4 Ω)
	Potencia en todo el ancho de banda (a menos del 1 % THD)	22 W × 4
	Impedancia del altavoz	4 Ω — 8 Ω
	Nivel de salida de preamplificador/carga (CD/USB)	KD-R995BTS: 5 000 mV/10 kΩ de carga KD-R895BTS/KD-R99MBS: 4 000 mV/10 kΩ de carga KD-R990BTS/KD-R792BT/KD-R790BT/ KD-RD99BTS/KD-RD79BT: 2 500 mV/10 kΩ de carga
	Impedancia de salida de preamplificador	≤ 600 Ω
General	Voltaje de trabajo (10,5 V — 16 V admisibles)	14,4 V
	Consumo de corriente máxima	10 A
	Gama de temperaturas de funcionamiento	-10°C — +60°C
	Tamaño de instalación (An × Al × F)	182 mm × 53 mm × 158 mm (7-3/16 pulgada × 2-1/8 pulgada × 6-1/4 pulgada)
	Peso neto (incluyendo placa embellecedora, manguito de montaje)	1,2 kg (2,7 lbs)

Sujeto a cambios sin previo aviso.

INSTALACIÓN/CONEXIÓN

▲ Advertencia

- La unidad puede utilizarse solamente con una fuente de alimentación de 12 V CC con negativo a masa.
- Desconecte el terminal negativo de la batería antes de realizar el cableado y el montaje.
- Para evitar un cortocircuito, no conecte el cable de la batería (amarillo) ni el cable de encendido (rojo) al chasis del vehículo o cable de conexión a masa (negro).
- Para evitar cortocircuitos:
 - Utilice una cinta de vinilo para aislar los cables no conectados.
 - Asegúrese de volver a conectar a masa esta unidad al chasis del automóvil después de la instalación.
 - Para proteger los cables, asegúrelos con abrazaderas de cables y con una cinta de vinilo, enrolle los cables que entran en contacto con partes metálicas.

▲ Precaución

- Para fines de seguridad, deje que un profesional realice el cableado y el montaje. Consulte con un distribuidor de productos de audio para automóviles.
- Instale esta unidad en la consola de su vehículo. No toque las partes metálicas de la unidad durante o un poco después del uso de la unidad. Las partes metálicas, tales como el disipador de calor o la carcasa, pueden estar muy calientes.
- No conecte los cables \ominus de los altavoces al chasis del vehículo, al cable de conexión a masa (negro) o en paralelo.
- Conecte altavoces con una potencia máxima de más de 50 W. Si la potencia máxima de los altavoces es inferior a 50 W, cambie el ajuste **[AMP GAIN]** para evitar daños en los mismos. (➔ 25)
- Monte la unidad a un ángulo de menos de 30°.
- Si el mazo de conductores de su vehículo no dispone de terminal de encendido, conecte el cable de encendido (rojo) al terminal de la caja de fusibles del vehículo, el cual suministrará una alimentación de 12 V CC y podrá conectarse y desconectarse mediante la llave de encendido.
- Mantenga todos los cables alejados de las partes metálicas disipadoras de calor.
- Después de instalar la unidad, compruebe que las lámparas de freno, las luces intermitentes, el limpiaparabrisas, etc. funcionen satisfactoriamente.
- Si se funde el fusible, en primer lugar asegúrese de que los cables no estén en contacto con el chasis del vehículo y, a continuación, reemplace el fusible usado por otro del mismo régimen.

INSTALACIÓN/CONEXIÓN

Lista de piezas para la instalación

(A) Placa frontal

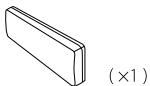

(x1)

(B) Placa embellecedora



(x1)

(C) Manguito de montaje

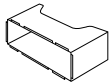

(x1)

(D) Mazo de conductores

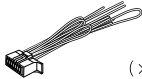

(x1)

(E) Herramienta de extracción

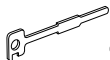

(x2)

Procedimiento básico

- 1 Quite la llave del interruptor de encendido; después, desconecte el terminal \ominus de la batería del automóvil.
- 2 Conecte los cables correctamente.
Consulte Conexión del cableado. (→ 42)
- 3 Instale la unidad en su automóvil.
Consulte Instalación de la unidad (montaje en el tablero).
- 4 Conecte el terminal \ominus de la batería del automóvil.
- 5 Pulse **SRC** para encender la unidad.
- 6 Extraiga la placa frontal y reinicie la unidad en menos de 5 segundos. (→ 3)

Instalación de la unidad (montaje en el tablero)

1

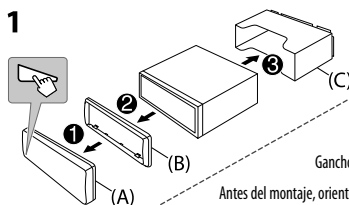

2

Antes del montaje, oriente la placa embellecedora tal como se muestra en la ilustración.

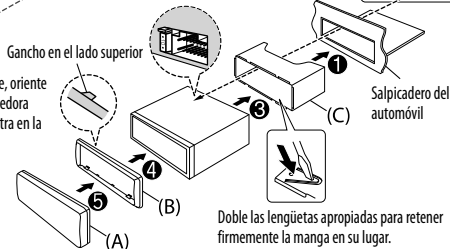

Doble las lengüetas apropiadas para retener firmemente la manga en su lugar.

Cuando instale sin el manguito de montaje

- 1 Retire de la unidad, el manguito de montaje y la placa embellecedora.
- 2 Alinee los orificios de la unidad (en ambos lados) con la ménsula de montaje del vehículo y asegure la unidad con los tornillos (disponibles en el mercado).

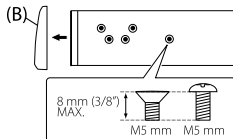

⚠ Utilice solo los tornillos especificados. El uso de tornillos incorrectos puede dañar la unidad.

Cómo desmontar la unidad

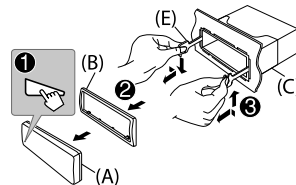

INSTALACIÓN/CONEXIÓN

Conexión del cableado

IMPORTANTE

Se recomienda instalar la unidad con un mazo de cables disponible en el mercado que sea adecuado para su automóvil y, para fines de seguridad, deje esta tarea en manos de profesionales. Consulte con un distribuidor de productos de audio para automóviles.

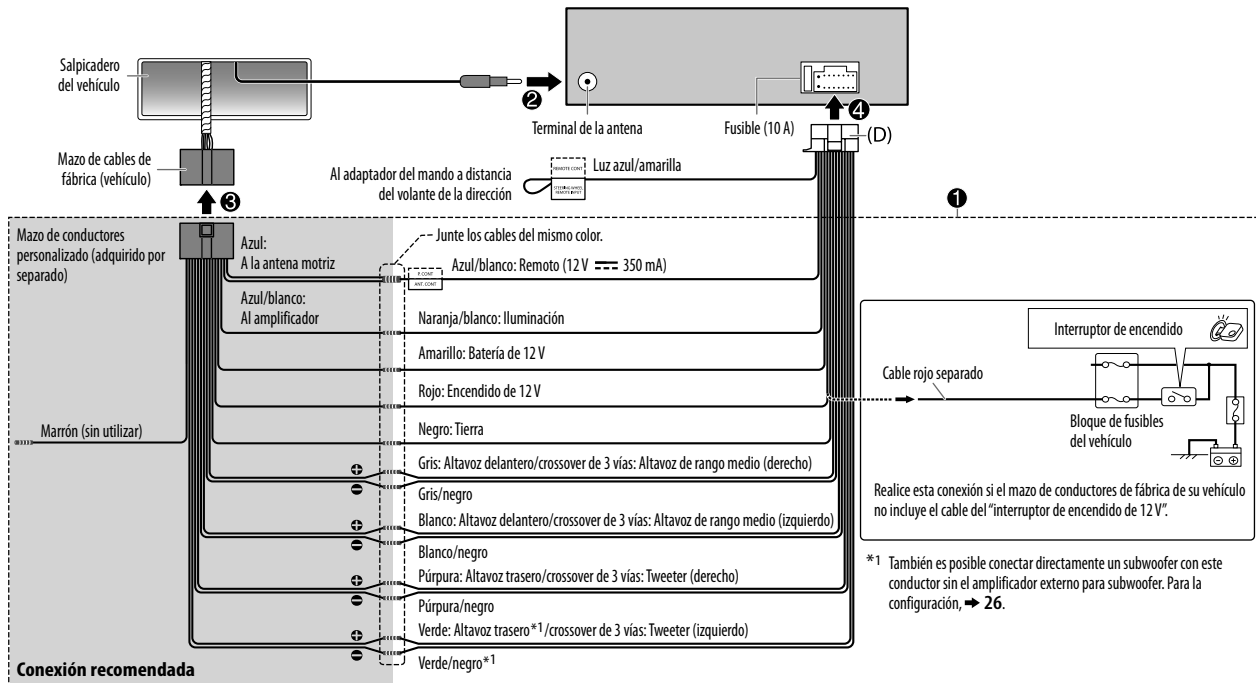

INSTALACIÓN/CONEXIÓN

Conexión de componentes externos

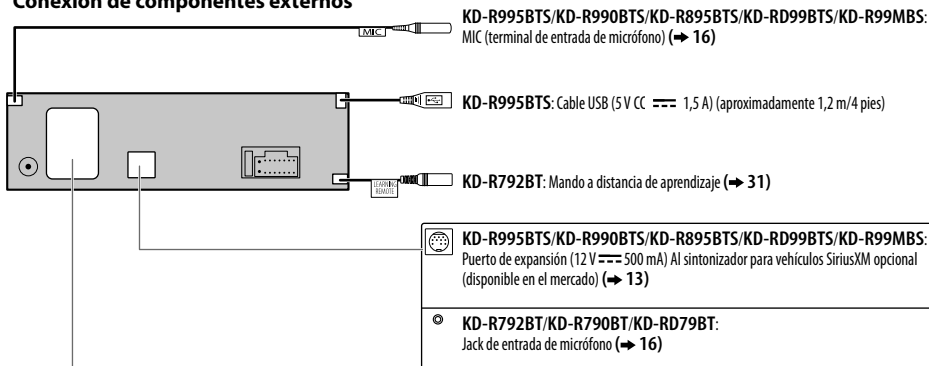

Conexión de amplificadores externos

**KD-R995BTS/
KD-R895BTS/
KD-R99MBS** **KD-R990BTS/
KD-R792BT/
KD-RD99BTS** **KD-R790BT/
KD-RD79BT**

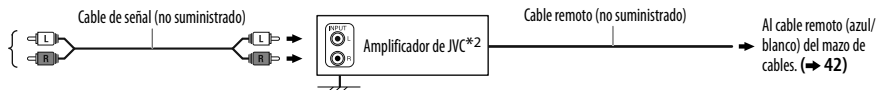

Terminales de salida	Ajuste de crossover de 2 vías	Ajuste de crossover de 3 vías
REAR	: Salida posterior	Salida del tweeter
FRONT	: Salida frontal	Salida de rango medio
SW	: Salida del subwoofer	Salida del woofer
FRONT	: Salida frontal	Salida de rango medio
REAR/SW	: Salida posterior/subwoofer	Salida del woofer
REAR/SW	: Salida posterior/subwoofer	Salida del woofer

*2 Para evitar daños a la unidad, conecte firmemente el cable de conexión a masa del amplificador al chasis del vehículo.

libFLAC

Copyright (C) 2000-2009 Josh Coalson

Copyright (C) 2011-2013 Xiph.Org Foundation

Redistribution and use in source and binary forms, with or without modification, are permitted provided that the following conditions are met:

- Redistributions of source code must retain the above copyright notice, this list of conditions and the following disclaimer.
- Redistributions in binary form must reproduce the above copyright notice, this list of conditions and the following disclaimer in the documentation and/or other materials provided with the distribution.
- Neither the name of the Xiph.org Foundation nor the names of its contributors may be used to endorse or promote products derived from this software without specific prior written permission.

THIS SOFTWARE IS PROVIDED BY THE COPYRIGHT HOLDERS AND CONTRIBUTORS "AS IS" AND ANY EXPRESS OR IMPLIED WARRANTIES, INCLUDING, BUT NOT LIMITED TO, THE IMPLIED WARRANTIES OF MERCHANTABILITY AND FITNESS FOR A PARTICULAR PURPOSE ARE DISCLAIMED. IN NO EVENT SHALL THE FOUNDATION OR CONTRIBUTORS BE LIABLE FOR ANY DIRECT, INDIRECT, INCIDENTAL, SPECIAL, EXEMPLARY, OR CONSEQUENTIAL DAMAGES (INCLUDING, BUT NOT LIMITED TO, PROCUREMENT OF SUBSTITUTE GOODS OR SERVICES; LOSS OF USE, DATA, OR PROFITS; OR BUSINESS INTERRUPTION) HOWEVER CAUSED AND ON ANY THEORY OF LIABILITY, WHETHER IN CONTRACT, STRICT LIABILITY, OR TORT (INCLUDING NEGLIGENCE OR OTHERWISE) ARISING IN ANY WAY OUT OF THE USE OF THIS SOFTWARE, EVEN IF ADVISED OF THE POSSIBILITY OF SUCH DAMAGE.

- Microsoft and Windows Media are either registered trademarks or trademarks of Microsoft Corporation in the United States and/or other countries.
- "Made for iPod," and "Made for iPhone" mean that an electronic accessory has been designed to connect specifically to iPod, or iPhone, respectively, and has been certified by the developer to meet Apple performance standards. Apple is not responsible for the operation of this device or its compliance with safety and regulatory standards. Please note that the use of this accessory with iPod or iPhone may affect wireless performance.
- iPhone, iPod, iPod classic, iPod nano, and iPod touch are trademarks of Apple Inc., registered in the U.S. and other countries.
- Lightning is a trademark of Apple Inc.
- Pandora, the Pandora logo, and the Pandora trade dress are trademarks or registered trademarks of Pandora Media, Inc., used with permission.
- iHeartRadio® and iHeartAuto™ are trademarks owned by iHeartMedia, Inc. All uses are authorized under license.
- Sirius, XM and all related marks and logos are trademarks of Sirius XM Radio Inc. All rights reserved.
- SPOTIFY and the Spotify logo are among the registered trademarks of Spotify AB.
- Android is trademark of Google Inc.
- The Bluetooth® word mark and logos are registered trademarks owned by Bluetooth SIG, Inc. and any use of such marks by JVC KENWOOD Corporation is under license. Other trademarks and trade names are those of their respective owners.