

# VÉHICULES solaires

VOERTUIGEN op Zonne-Energie

VEHÍCULOS solares

VEICOLI solari

10

modèles - modellen  
modelos  
modelli

114

pièces - stukken  
elementos  
Pezzi

Buki  
France



Buki  
France  
SCIENCES

8+

Jeu de construction / Bouwdoos  
Juguete a ensamblar / Gioco di costruzione

**CONTENUTI / CONTENTS**  
**INHALT / INHOLD**  
**CONTENIDO / CONTENUTO**

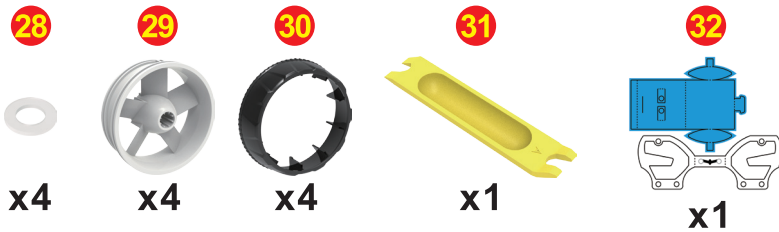
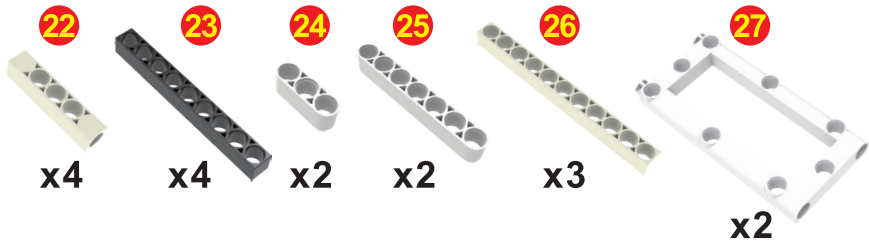
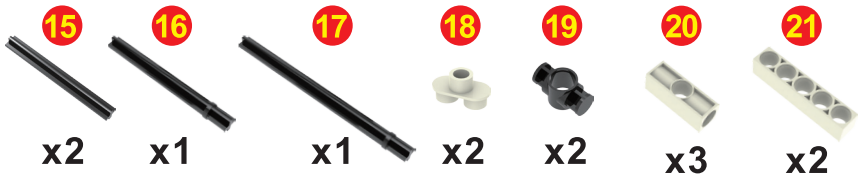
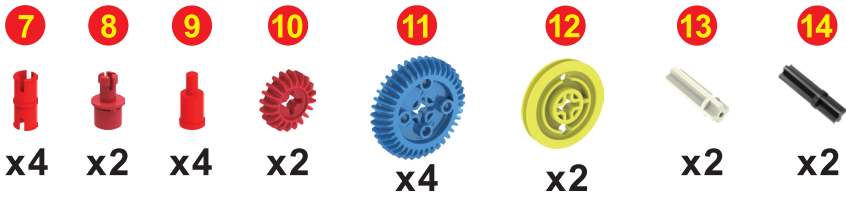
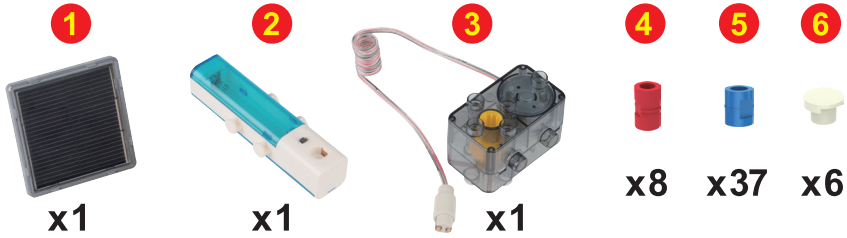

	<i>Français</i>	<i>Nederlands</i>	<i>Español</i>	<i>Italiano</i>	
1	Panneau solaire 3V	Zonnepaneel 3V	Panel fotovoltaico de 3V	Pannello solare 3V	1
2	Support à pile	Batterijbakje	Cajetín para pila	Supporto per pila	2
3	Moteur	Motor	Motor	Motore	3
4	Pignon rouge	Rood rondsel	Piñón rojo	Pignone rosso	4
5	Pignon bleu	Blauw rondsel	Piñón azul	Pignone blu	5
6	Bouton pression	Drukknop	Pulsador	Pulsante a pressione	6
7	Connecteur d'essieu	Asconnector	Conector de ejes	Connettore assale	7
8	Essieu	As	Eje	Asse	8
9	Connecteur de came	Nokconnector	Conector de levas	Connettore di camma	9
10	Roue à dents – petite	Tandwiel - klein	Piñón (pequeño)	Ruota dentata - piccola	10
11	Roue à dents – moyenne	Tandwiel - medium	Piñón (mediano)	Ruota dentata - media	11
12	Petite poulie	Kleine katrol	Polea pequeña	Puleggia piccola	12
13	Essieu pour moteur	Motoras	Eje para motor	Asse per motore	13
14	Essieu – XS (3,5 cm)	As - XS (3,5 cm)	Eje extra pequeño (3,5 cm)	Asse – XS (3,5 cm)	14
15	Essieu – petit (6 cm)	As - klein (6 cm)	Eje pequeño (6 cm)	Asse – piccolo (6 cm)	15
16	Essieu – moyen (7 cm)	As - medium (7 cm)	Eje mediano (7 cm)	Asse – medio (7 cm)	16
17	Essieu – grand (10 cm)	As - groot (10 cm)	Eje grande (10 cm)	Asse – grande (10 cm)	17
18	Convertisseur 2 en 1	2 in 1-convertor	Convertidor 2 en 1	Convertitore 2 in 1	18
19	Connecteur	Connector	Conector	Connettore	19
20	Petite barre	Staaft – klein	Barra pequeña	Barra piccola	20
21	Barre à 5 trous (sans trous)	Staaft met 5 gaten (zonder gaten)	Barra de 5 orificios (sin perforar)	Barra a 5 fori (senza fori)	21
22	Barre à 5 trous (avec trous)	Staaft met 5 gaten (met gaten)	Barra de 5 orificios (perforada)	Barra a 5 fori (con fori)	22
23	Barre à 9 trous	Staaft met 9 gaten	Barra de 9 orificios	Barra a 9 fori	23
24	Barre à 3 trous	Staaft met 3 gaten	Barra de 3 orificios	Barra a 3 fori	24
25	Barre à 7 trous	Staaft met 7 gaten	Barra de 7 orificios	Barra a 7 fori	25
26	Barre à 11 trous	Staaft met 11 gaten	Barra de 11 orificios	Barra a 11 fori	26
27	Grand cadre	Groot kader	Marco grande	Telaio grande	27
28	Rondelle	Sluistring	Arandela	Rondella	28
29	Jante	Velg	Llanta	Cerchione	29
30	Pneu	Band	Neumático	Pneumatico	30
31	Outil de retrait	Instrument om terug te trekken	Herramienta de extracción	Utensile di estrazione	31
32	Cartons prédécoupés	Voorgesneden karton	Cartulina precortada	Cartoni pre-sagomati	32

## INSTALLATION DES PILES / FITTING THE BATTERIES EINLEGEN DER BATTERIEN / DE BATTERIEN AANBRENGEN INSTALACIÓN DE LAS FILAS / INSTALLAZIONE DELLE PILE

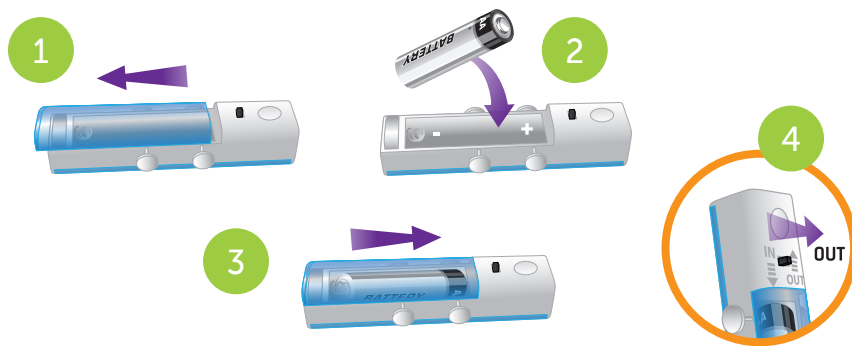

**FR :** Nécessite 1 pile LR06 non incluse.  
L'installation des piles doit être effectuée par un adulte  
En fin de vie les piles doivent être remises au rebut de façon sure. Les déposer dans un bac de collecte.  
Consulter le schéma pour savoir comment enlever ou mettre en place les piles.  
Ne jamais recharger des piles non-rechargeables.  
Les accumulateurs doivent être enlevés du jouet avant d'être chargés et les accumulateurs ne doivent être chargés que sous la surveillance d'un adulte.  
Différents types de piles alcalines, standard (carbone zinc) ou d'accumulateurs (nickel cadmium) ne doivent pas être mélangés. Des piles neuves et usagées ou des accumulateurs neufs et usagés ne doivent pas être mélangés.  
Seuls des piles ou des accumulateurs du type recommandé ou d'un type similaire doivent être utilisés.  
Les piles et les accumulateurs doivent être mis en place en respectant la polarité (voir le schéma).  
Retirer les piles avant rangement du jouet pour une longue période ou bien si les piles sont usées.  
Les bornes d'une pile ou d'un accumulateur ne doivent pas être mises en court-circuit.

**NL :** Je hebt 1 LR06-batterij nodig die niet in het pakket zit.  
De batterijen moeten door een volwassene worden vervangen  
Op het einde van hun levenscyclus moeten batterijen op een veilige manier weggegooid worden. Deponeer ze in de inzamelbakken.  
Wijze waarop vervangbare batterijen moeten worden verwijderd en ingelegd.  
Niet-oplaadbare batterijen mogen niet worden opgeladen.  
Oplaadbare batterijen dienen vóór het opladen uit het speelgoed te worden verwijderd en alleen onder toezicht van een volwassene te worden opgeladen.  
Gebruik alkalische, standaard- (zinkkoolstof) of oplaadbare (nikkelcadmium) batterijen niet tesamen. Gebruik oude en nieuwe batterijen niet tesamen.  
Uitsluitend batterijen van het aanbevolen type of van een vergelijkbaar type mogen worden gebruikt.  
Batterijen moeten worden ingelegd met inachtneming van de juiste polariteit (zie afbeelding).  
Haal de batterijen uit het speelgoed wanneer het voor een lange periode niet wordt gebruikt of als de batterijen leeg zijn.  
De voedingsklem mag niet worden kortgesloten

**ES :** Se requiere 1 pila de tipo LR06, no incluida.  
Un adulto debe cambiar las pilas.  
Las pilas no deben ser tiradas en la basura normal. Use los puntos de recogida y reciclaje de su zona para tirar estos productos  
Consultar el diagrama para saber cómo retirar e introducir las pilas.  
No recargar jamás pilas que no sean recargables.  
Retirar las pilas recargables del juguete antes de recargarlo; las pilas recargables deben cargarse bajo la supervisión de un adulto.  
No mezclar pilas alcalinas, con pilas standard (carbon zinc) ni tampoco con pilas recargables (níquel cadmio). No mezclar pilas usadas con pilas nuevas.  
Solamente deben utilizarse las pilas del tipo recomendado o de tipo similar.  
Colocar las pilas respetando la polaridad correcta (ver diagrama).  
Retirar las pilas del juguete cuando vaya a guardarlo durante un periodo largo de tiempo o si las pilas están gastadas.  
No originar cortocircuitos en los bornes del compartimiento de las pilas.

**IT :** Occorre 1 pila LR06 non inclusa.  
Le batterie devono essere cambiate da un adulto  
Le batterie non devono essere gettati insieme ai rifiuti domestici. Siete pregati di riciclare questo prodotto in un punto di raccolta idoneo.- Osservare il diagramma per capire come togliere ed inserire le pile  
Le pile non ricaricabili non devono mai essere ricaricate.  
Le pile ricaricabili devono essere tolte dal giocattolo prima di essere ricaricate e devono essere ricaricate sotto la supervisione di un adulto.  
Non mescolare pile alcaline, normali (zinco carbonio) o ricaricabili (nickel cadmium). Non mescolare pile usate e nuove.  
Si dovrebbero usare solo pile del tipo raccomandato o di un tipo simile.  
Le pile devono essere inserite secondo la giusta polarità (vedi diagramma).  
Togliere le pile dal giocattolo prima di lunghi periodi di inutilizzazione o se le pile sono scariche.  
I terminali di alimentazione non devono essere cortocircuitati.

- FR** Ce coffret propose deux modes de fonctionnement :
- Si un grand soleil brille dans le ciel, tu peux utiliser tes véhicules avec le panneau solaire 3V. Oriente le panneau vers le soleil pour plus d'efficacité. Avec ce mode, la puissance du moteur va dépendre de la luminosité.
  - Si malheureusement le soleil n'est pas au rendez-vous, tu peux faire fonctionner tes véhicules avec une pile LR06 non incluse.

- NL** Deze doos biedt twee werkwijzen aan:
- Als de zon fel schijnt aan de hemel, kan je je voertuigen met het zonnepaneel 3V gebruiken. Richt het paneel naar de zon om het zo efficiënt mogelijk te maken. Bij deze werkwijze zal het vermogen van de motor afhankelijk zijn van de lichtsterkte.
  - Is er jammer genoeg geen zon, dan kan je je voertuigen laten werken met een batterij LR06 die niet is meegeleverd.

- ES** El contenido de la caja permite fabricar vehículos conforme a dos principios de funcionamiento:
- En aquellos días en que el sol brilla con intensidad, podrás propulsar tus vehículos gracias a la energía generada por el panel fotovoltaico de 3 V. Para una eficacia óptima, orienta el panel de manera que los rayos del sol incidan directamente sobre su superficie. En esta modalidad, la potencia del motor dependerá de la intensidad de la luz solar.
  - Si por desgracia está nublado, podrás seguir utilizando tus vehículos alimentados por una pila de tipo LR06 no incluida.

- IT** Questa scatola propone due modalità di funzionamento:
- Se il sole brilla alto nel cielo, puoi utilizzare i tuoi veicoli con il pannello solare 3V. Orienta il pannello verso il sole per una maggiore efficacia. Con questa modalità, la potenza del motore dipende dalla luminosità.
  - Se sfortunatamente il sole non è presente, puoi fare funzionare i tuoi veicoli con una pila LR06 non inclusa.



**FR** Il existe plusieurs façons de produire l'électricité que tu utilises au quotidien. On peut utiliser des centrales au charbon ou du fioul mais cela émet du gaz carbonique et pollue (A). La production d'électricité avec l'énergie solaire ne pollue pas : les panneaux (B) est composés de centaines de cellules qui convertissent la lumière en électricité. Les centrales solaires sont installées à des endroits très ensoleillés comme en Espagne ou en Californie (C).

**NL** Er zijn verschillende manieren om de elektriciteit die je dagelijks gebruikt, te produceren. Men kan kool- of oliecentrales gebruiken maar deze stoten kooldioxide uit en zijn vervuilend (A). De productie van elektriciteit met zonne-energie is niet vervuilend: de panelen (B) zijn samengesteld uit honderden cellen die licht omzetten in elektriciteit. Zonne-energiecentrales zijn geïnstalleerd in zeer zonnige streken zoals in Spanje of in Californië (C).

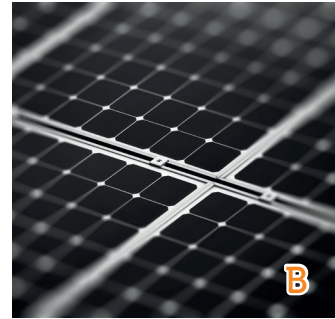

**ES** La energía eléctrica que utilizas a diario puede generarse de diferentes maneras. Es posible utilizar centrales eléctricas que queman carbón o combustible para generar electricidad. No obstante, este procedimiento emite cantidades importantes de monóxido de carbono; lo cual supone un factor contaminante (A). La generación de electricidad utilizando energía solar es un método que no contamina. Los paneles fotovoltaicos (B) constan de centenares de células fotovoltaicas que convierten la energía lumínica en electricidad. Este tipo de centrales eléctricas suelen instalarse en aquellas ubicaciones que gozan particularmente de climas con tiempo soleado; como es el caso de España o California (C).

**IT** Esistono diversi modi di produrre l'elettricità che utilizzi quotidianamente. Si possono utilizzare le centrali a carbone o del gasolio ma questo emette gas carbonico e inquinante (A). La produzione di elettricità con l'energia solare non inquinante: i pannelli (B) sono composti da centinaia di cellule che convertono la luce in elettricità. Le centrali solari sono installate in luoghi molto soleggiati come in Spagna o in California (C).

**FR** Les centrales électriques (1) produisent une électricité à haute tension (plusieurs milliers de volts), transmise par les pylônes électriques (2). Elle passe ensuite dans des postes de transformation (3) qui diminuent la tension pour distribuer une électricité à 110V (aux Etats-Unis) ou à 220V (en France) dans les bâtiments (4).

**NL** Elektriciteitscentrales (1) produceren hoogspanningselektriciteit (meerdere duizenden volts), doorgestuurd via elektriciteitsmasten (2). De elektriciteit komt vervolgens in transformatiestations (3) die de spanning verminderen om een elektriciteit van 110V (in de Verenigde Staten) of van 220V (in Frankrijk) te verdelen in de gebouwen(4).



**ES** Las centrales eléctricas (1) producen electricidad a alta tensión (de varios miles de voltios) que se transmite mediante torres de transmisión eléctrica (2). Dicha electricidad se conduce después a centros de transformación eléctrica (3), los cuales disminuyen la tensión a fin de distribuirla a las redes de 110 V (EE. UU.) o a 220 V (Francia) que suministran electricidad a viviendas y otros edificios (4).

**IT** Le centrali elettriche (1) producono un'elettricità ad alta tensione (diverse migliaia di volt), trasmessa dai tralicci elettrici (2). Essa passa quindi all'interno di postazioni di trasformazione (3) che diminuiscono la tensione per distribuire un'elettricità a 110V (Stati Uniti) o 220V (in Francia) negli edifici (4).

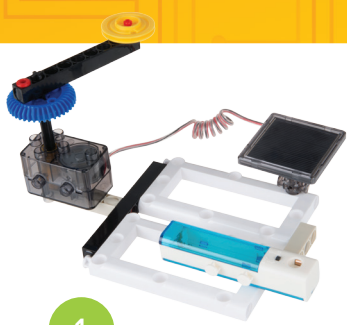

1



2

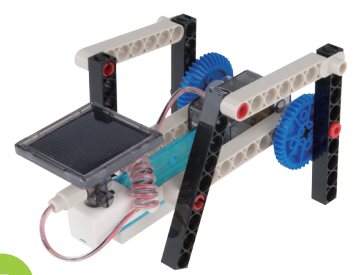

3

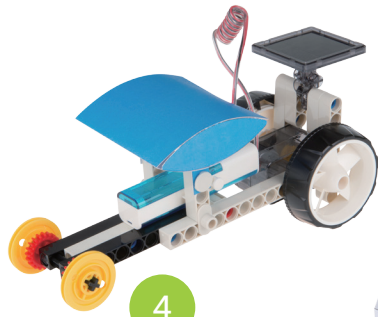

4



5



6

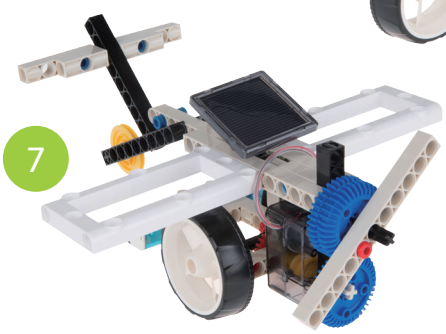

7

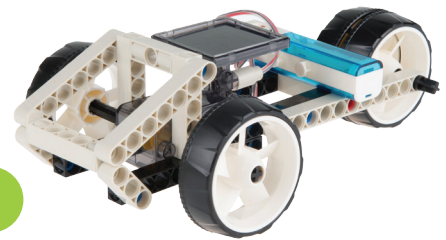

8



9

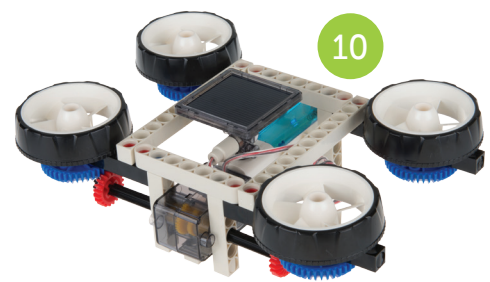

10



# 1

## Manège / Draaimolen / Tiovivo / Giostra

Il te faut / Wat heb je nodig? / Necesitas / Fallo tu:

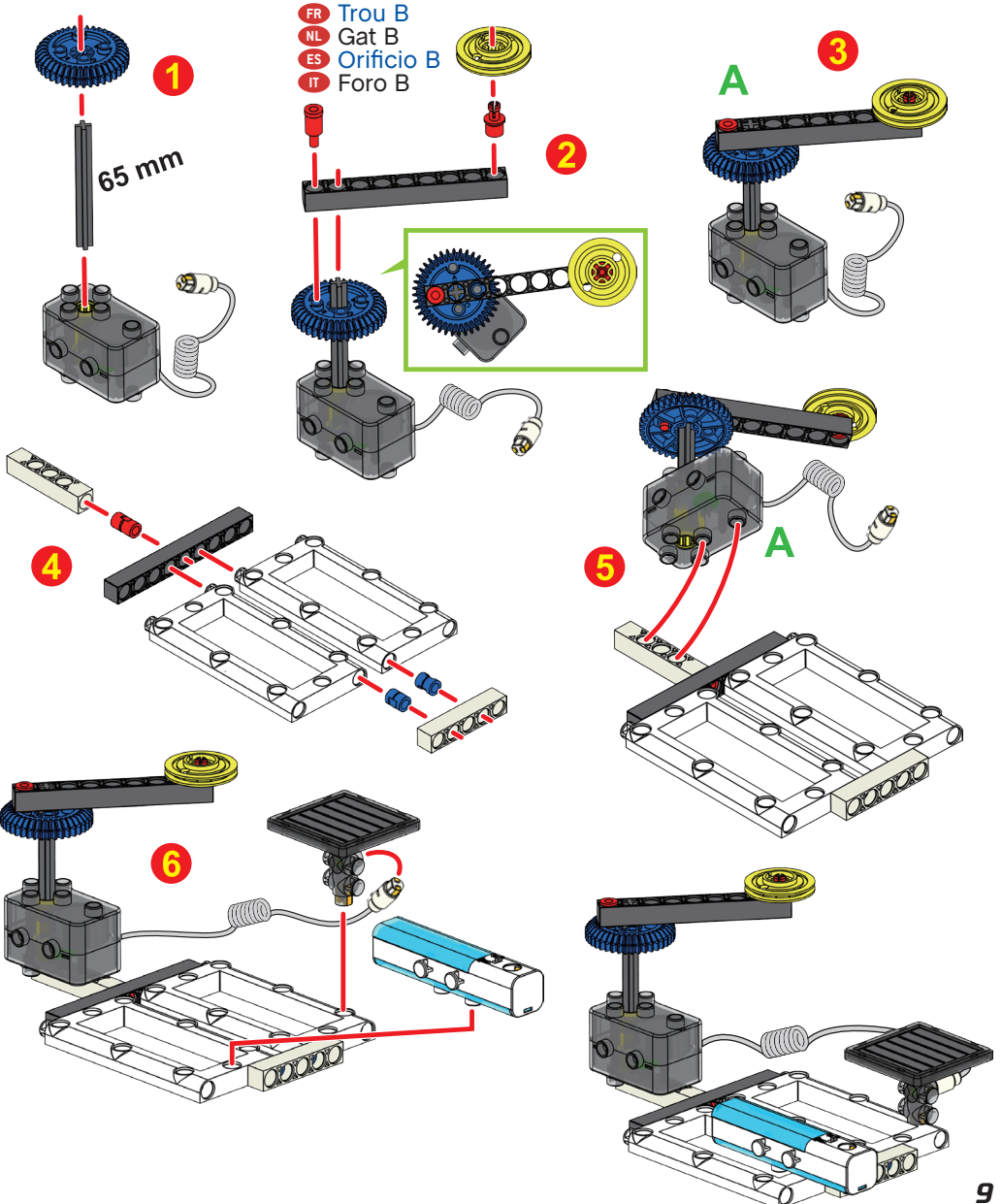
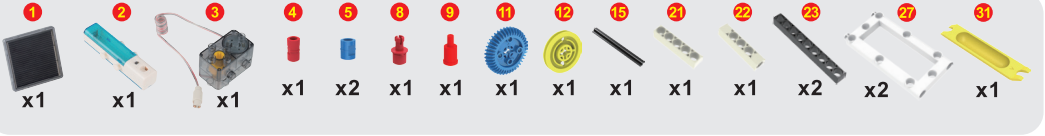

# 2

## Robot bipède / Tweevoetige robot / Robot bípedo / Robot bipede

Il te faut / Wat heb je nodig? / Necesitas / Fallo tu:

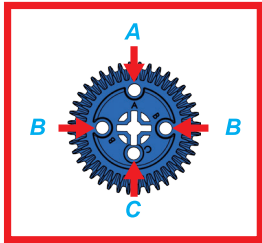
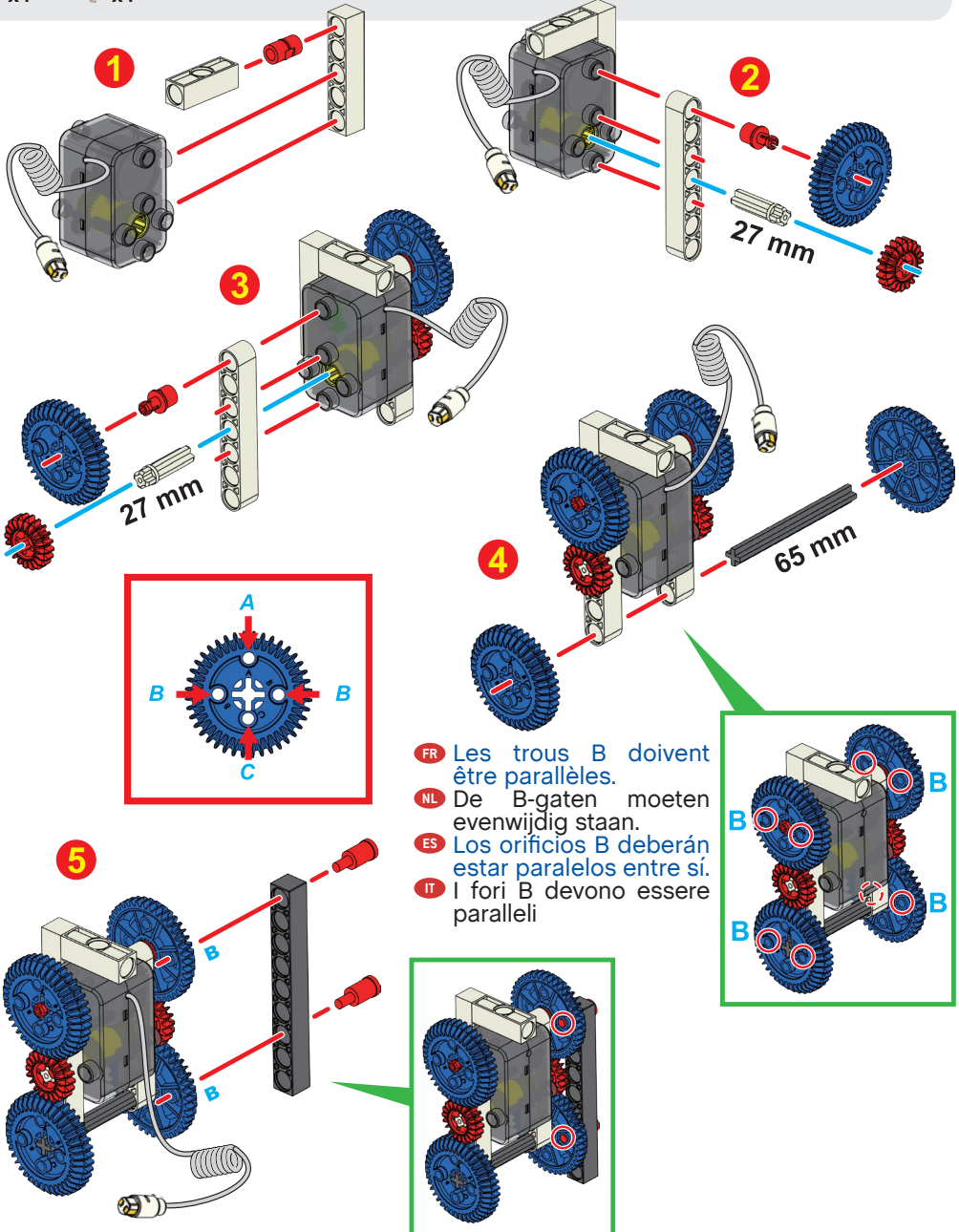

- FR** Les trous B doivent être parallèles.
- NL** De B-gaten moeten evenwijdig staan.
- ES** Los orificios B deberán estar paralelos entre sí.
- IT** I fori B devono essere paralleli

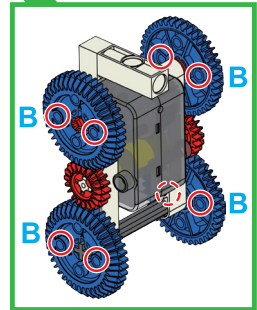

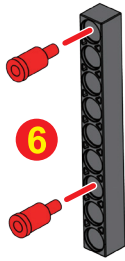
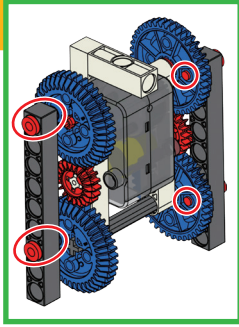

6

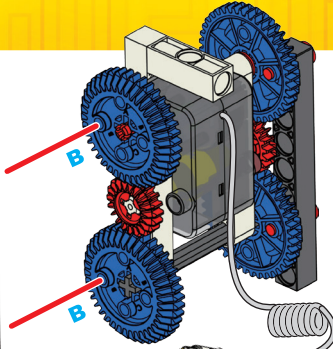

- FR Attention au sens de montage !
- NL Wees aandachtig voor de richting van de montage!
- ES ¡Presta atención a la dirección de montaje!
- IT Attenzione al senso di montaggio!

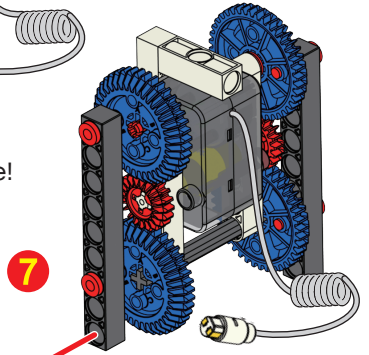

7

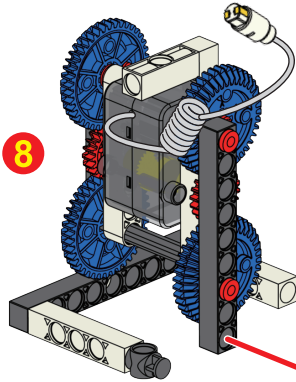

8

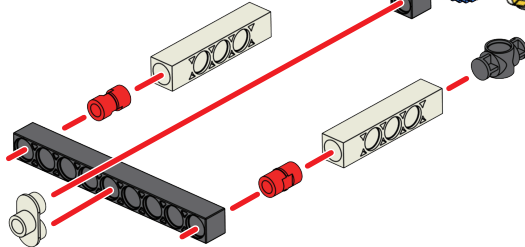

9

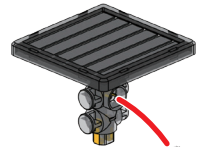
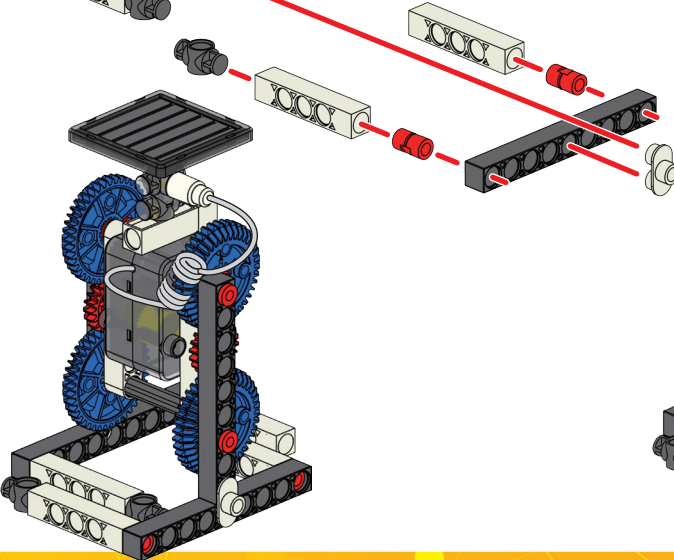

# 3

## Robot quadrupède / Viervoetige robot / Robot cuadrúpedo / Robot quadrupede

Il te faut / Wat heb je nodig? / Necesitas / Fallo tu:

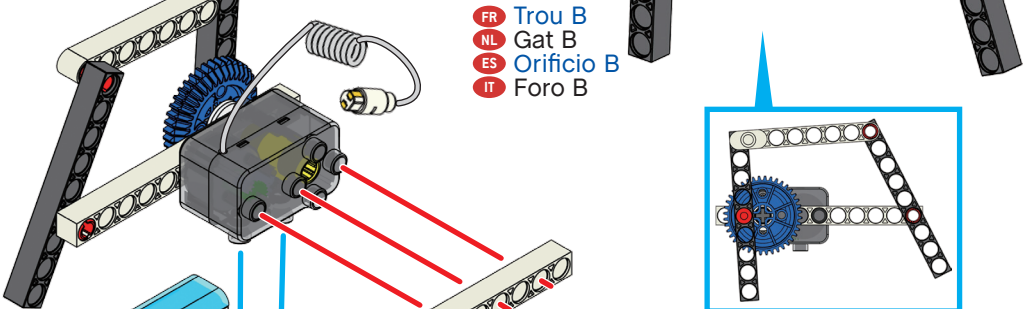
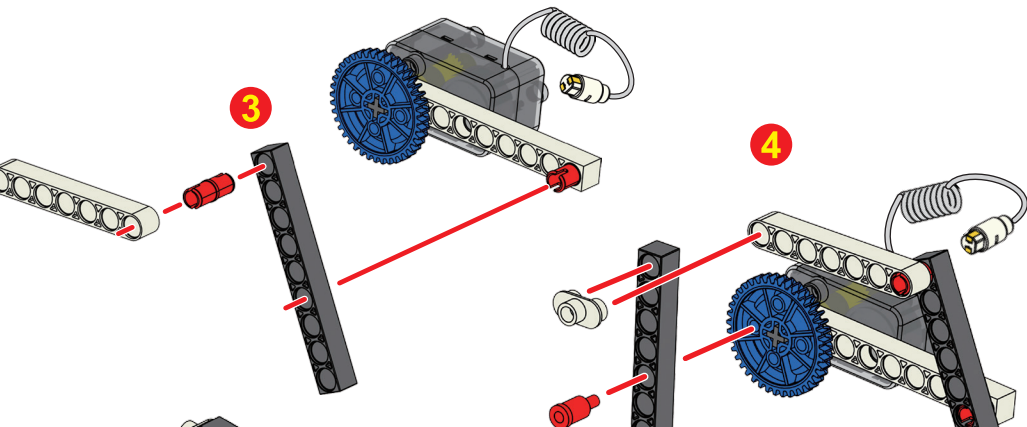
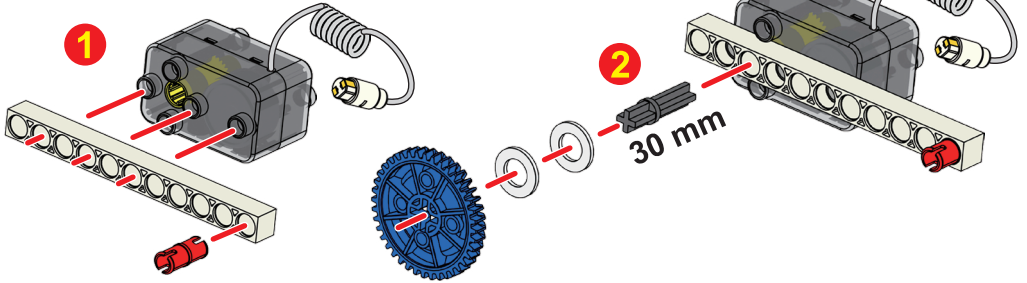

- FR Trou B
- NL Gat B
- ES Orificio B
- IT Foro B

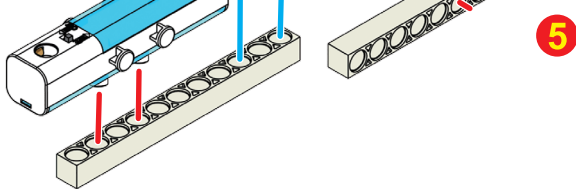
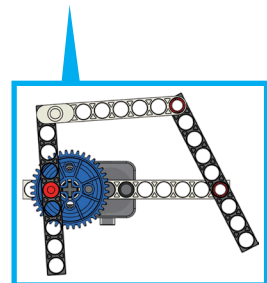



6

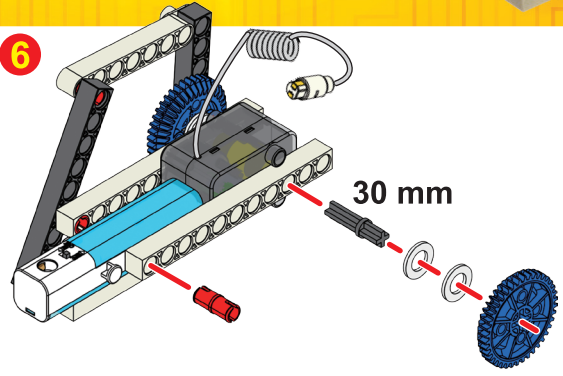

30 mm

7

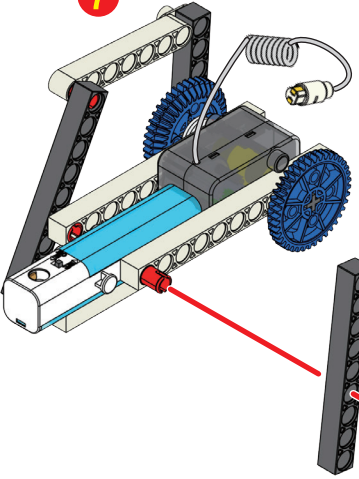

8

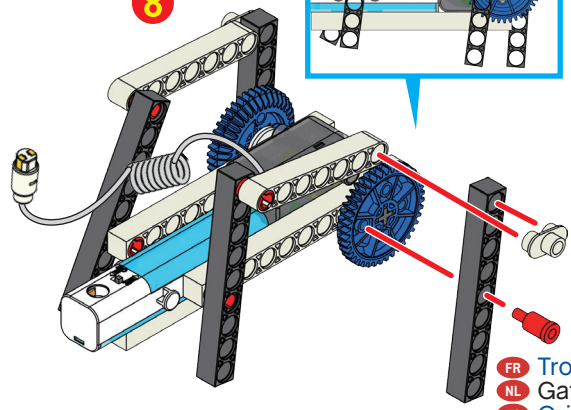

9

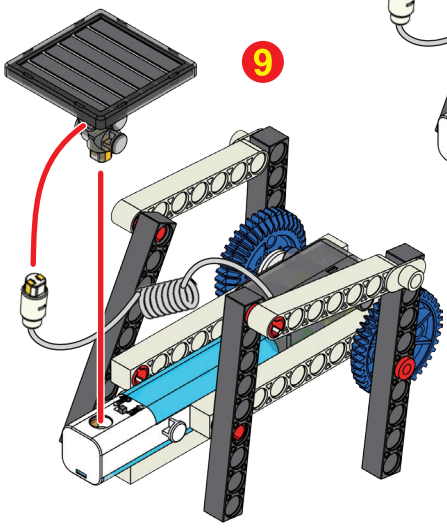

- FR Trou B
- NL Gat B
- ES Orificio B
- IT Foro B

# 4

## Dragster / Dragster / Drágster / Dragster

Il te faut / Wat heb je nodig? / Necesitas / Fallo tu:

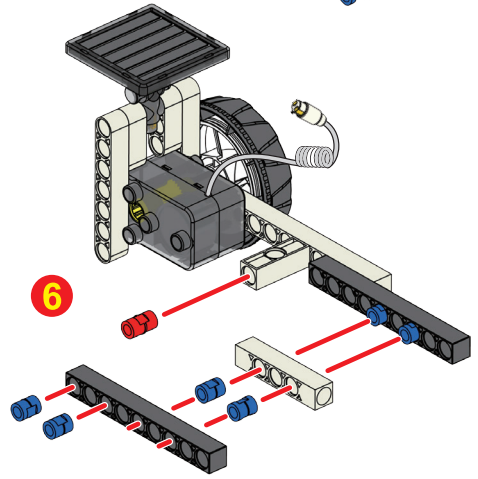
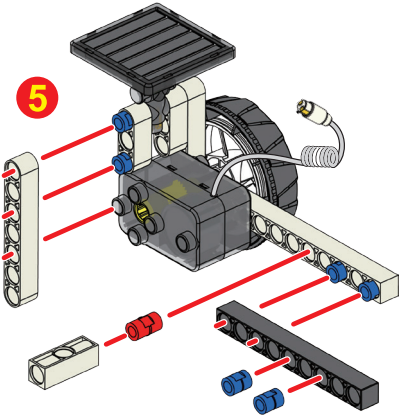
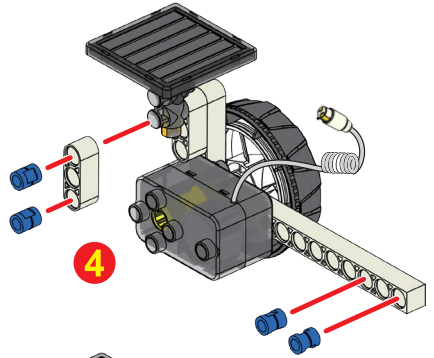
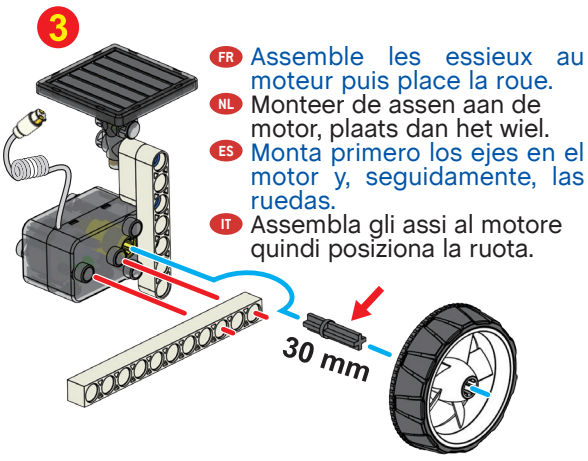
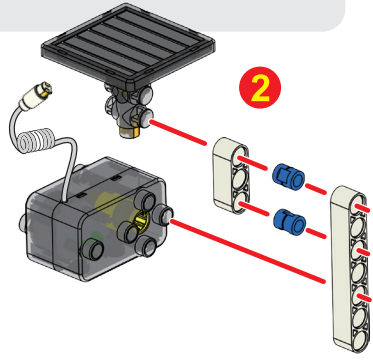
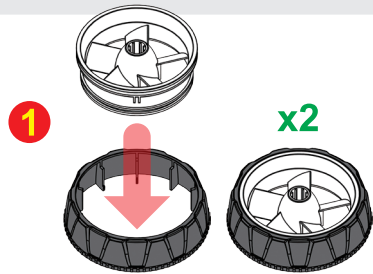
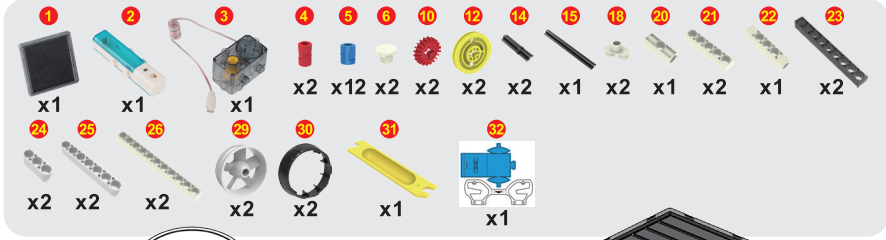

- FR Assemble les essieux au moteur puis place la roue.
- NL Monteer de assen aan de motor, plaats dan het wiel.
- ES Monta primero los ejes en el motor y, seguidamente, las ruedas.
- IT Assembla gli assi al motore quindi posiziona la ruota.

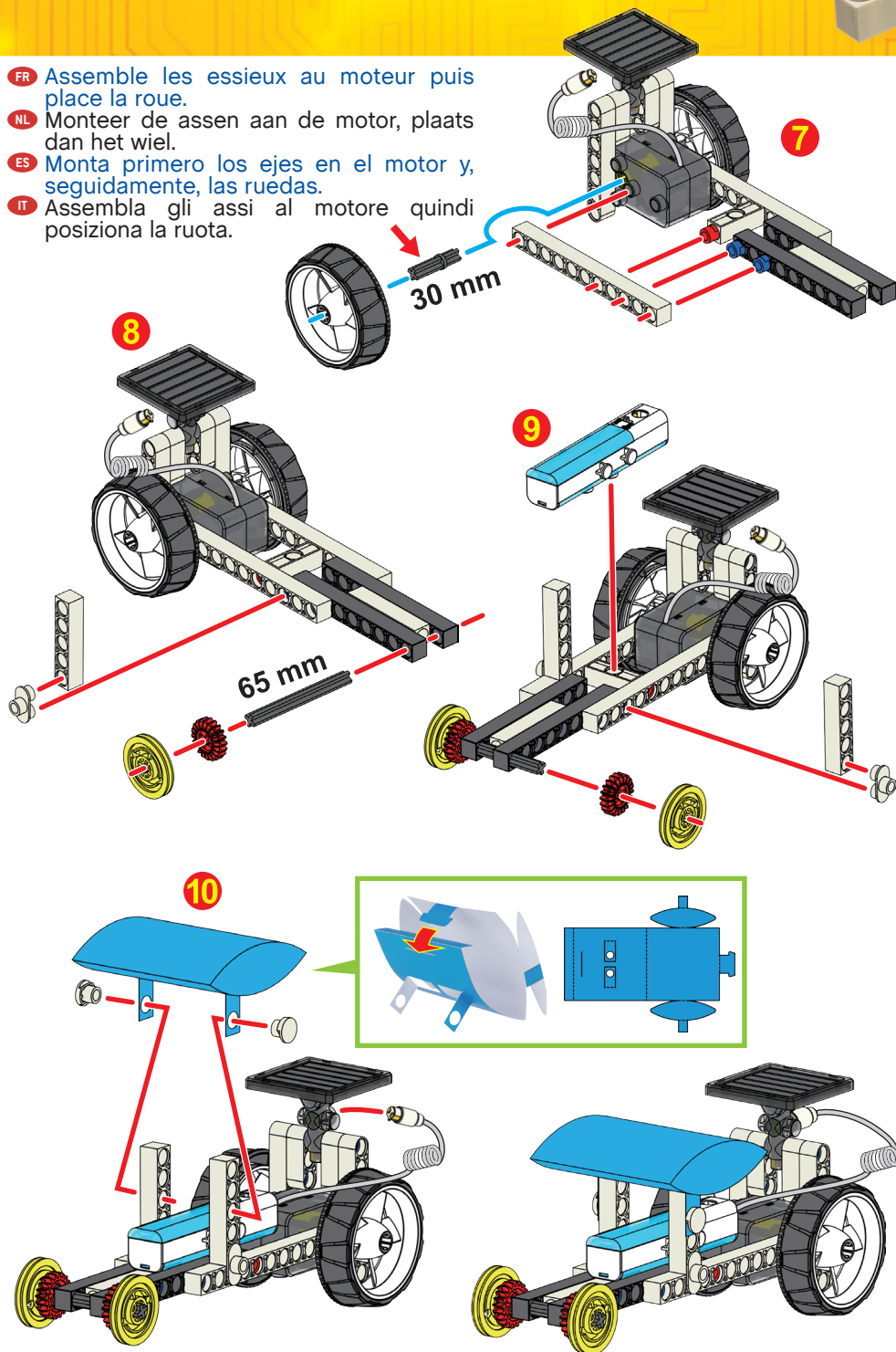

# 5

## SUV 4x4 / VUD 4x4

Il te faut / Wat heb je nodig? / Necesitas / Fallo tu:

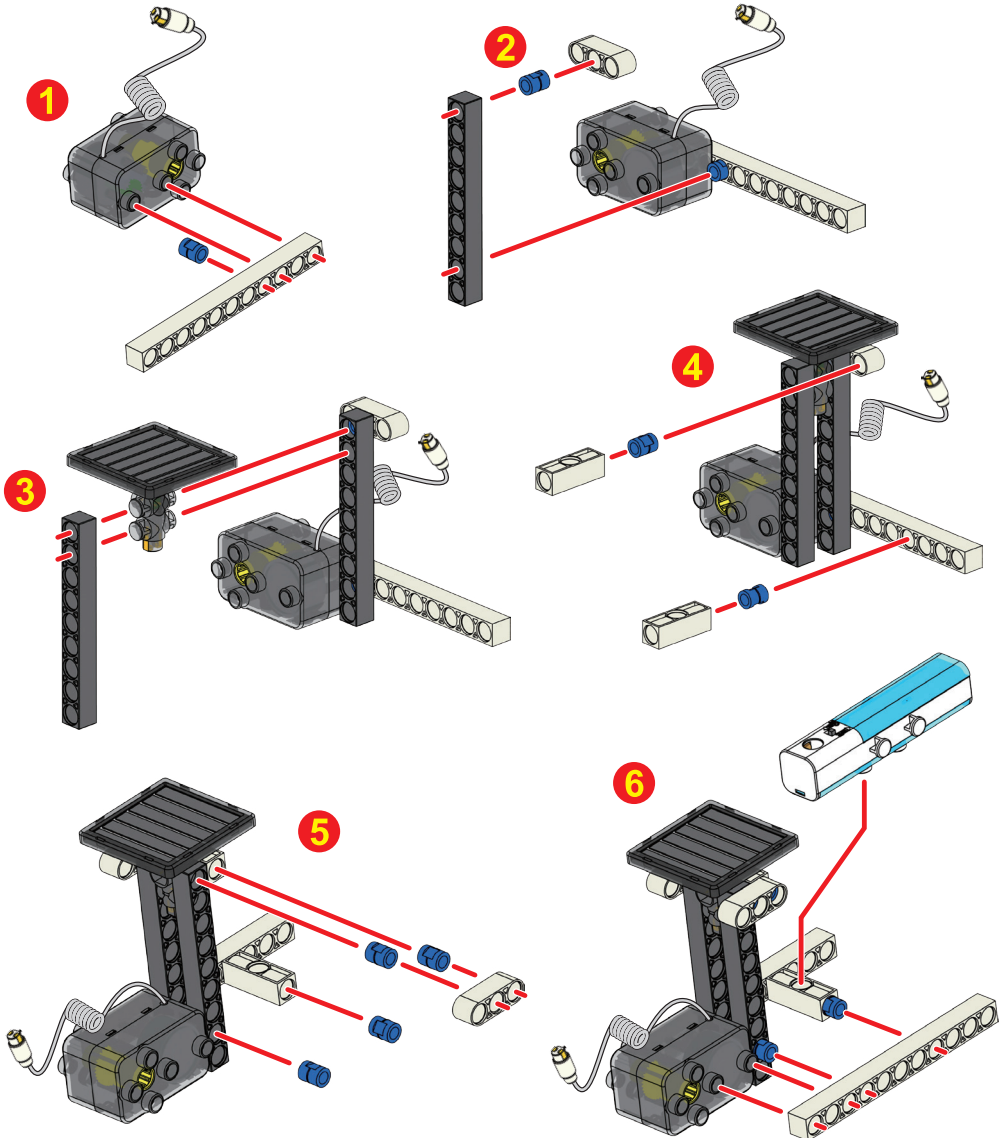
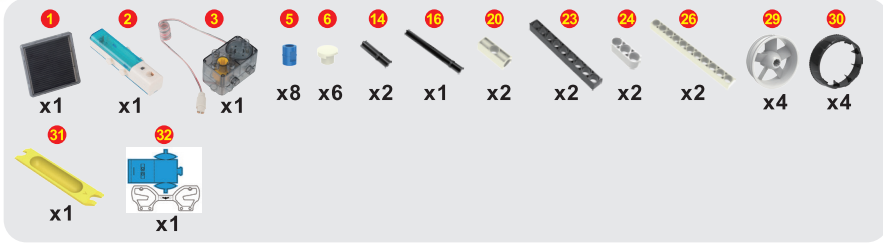

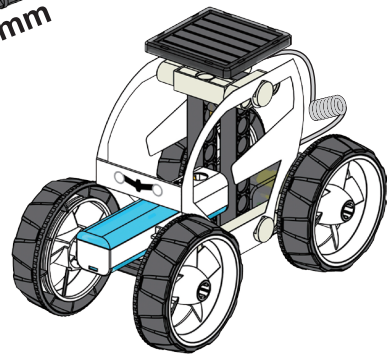
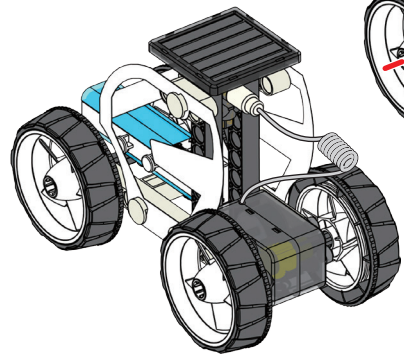
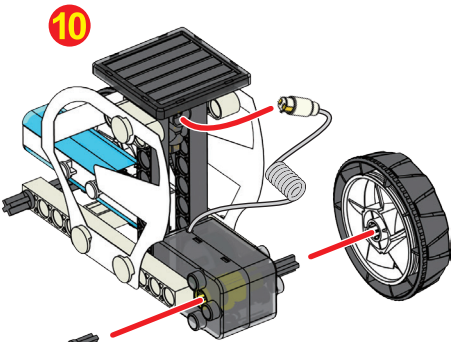
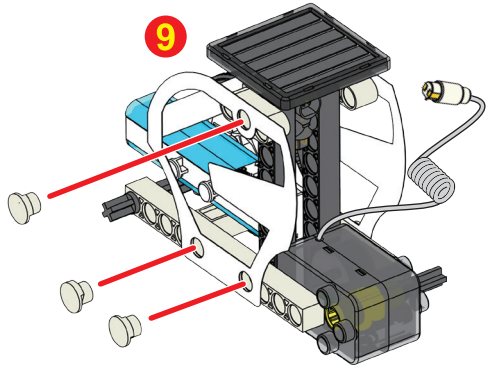
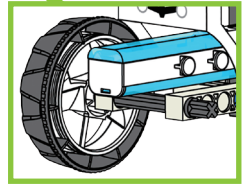
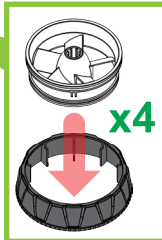
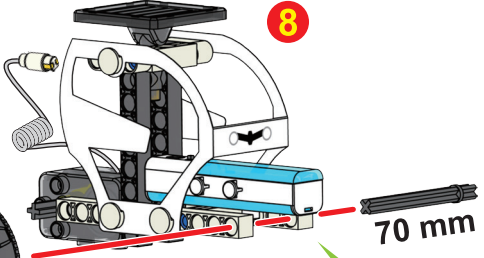
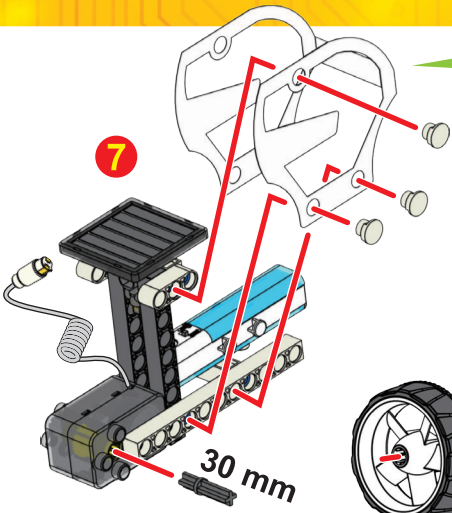
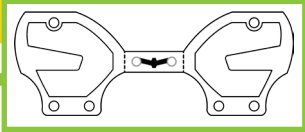

# 6

## Hélicoptère / Helikopter / Helicóptero / Elicottero

Il te faut / Wat heb je nodig? / Necesitas / Fallo tu:

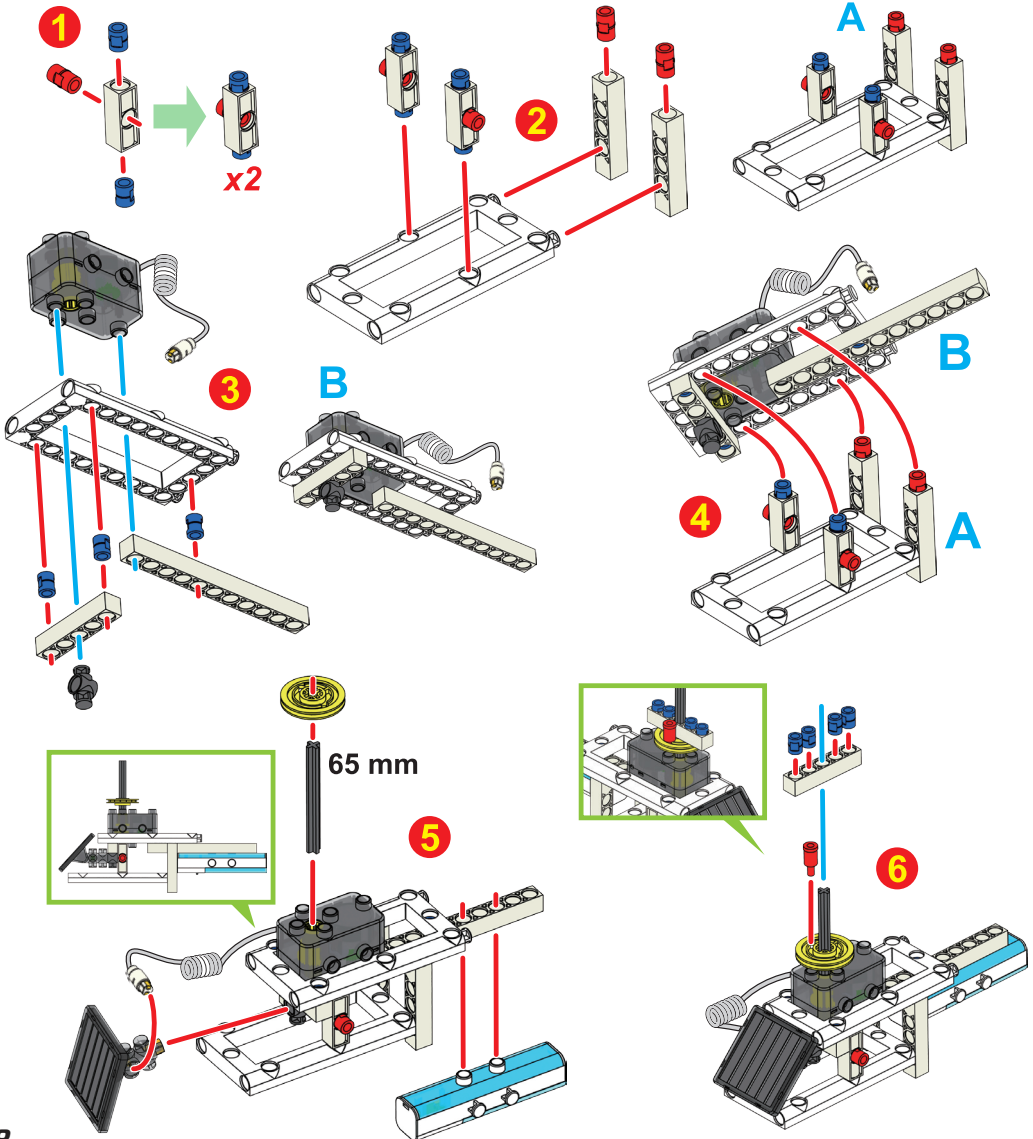
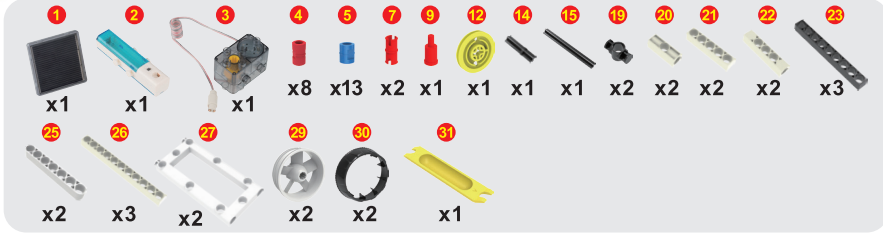

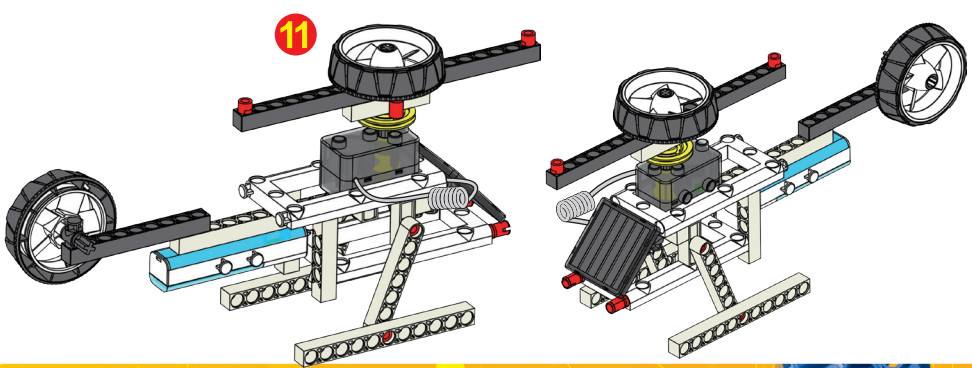
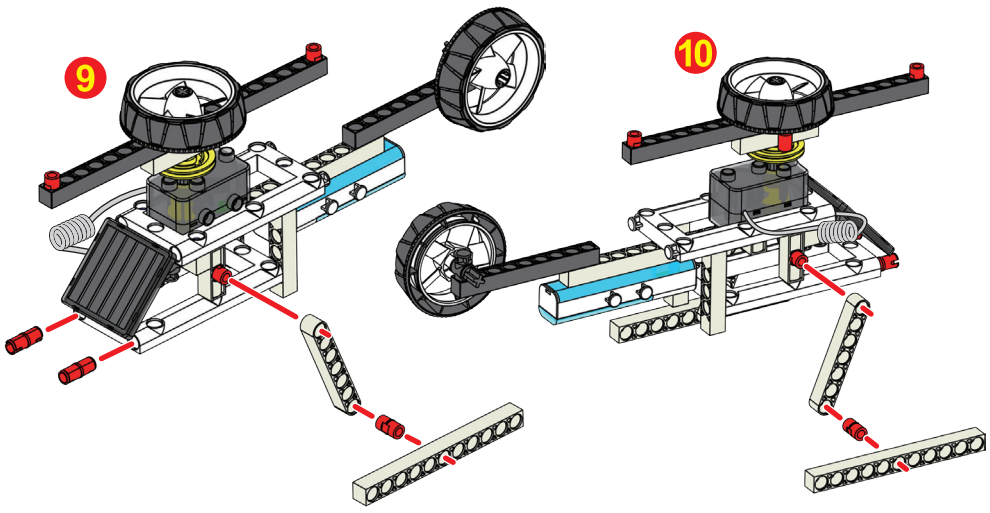
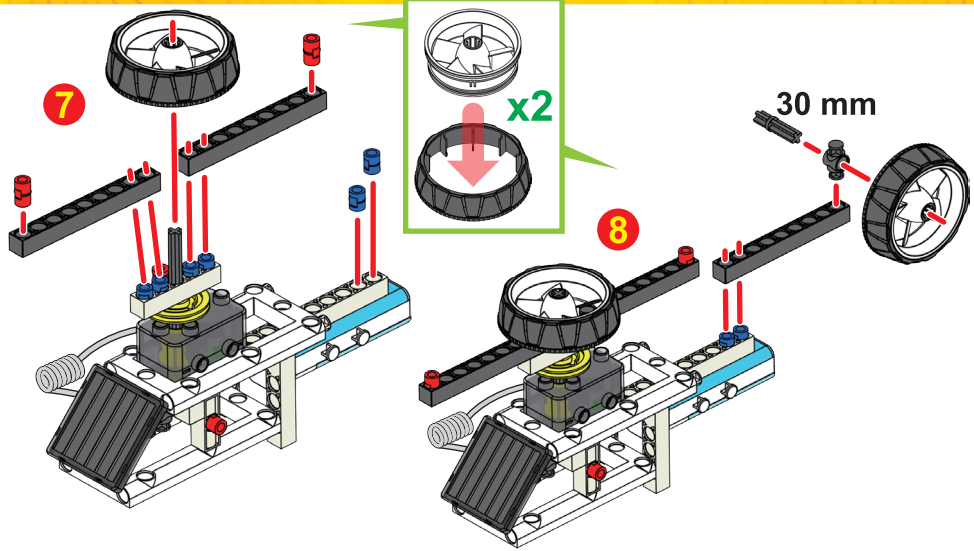

# 7

## Avion / Vliegtuig / Avión / Aereo

Il te faut / Wat heb je nodig? / Necesitas / Fallo tu:

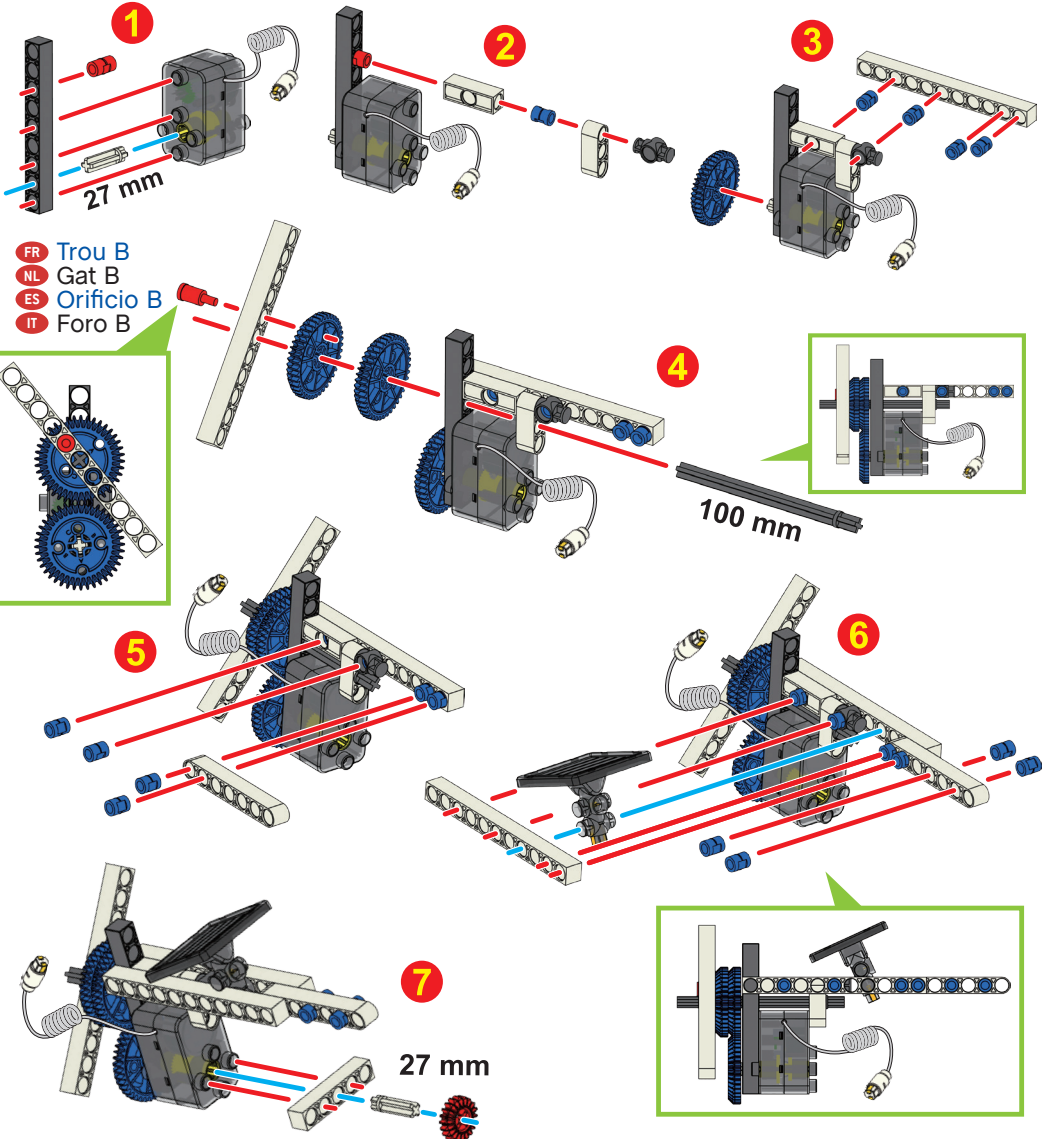
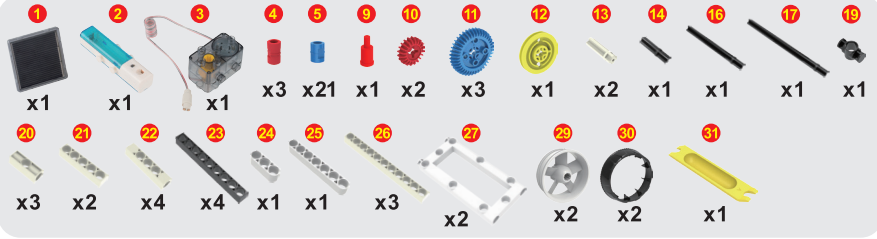

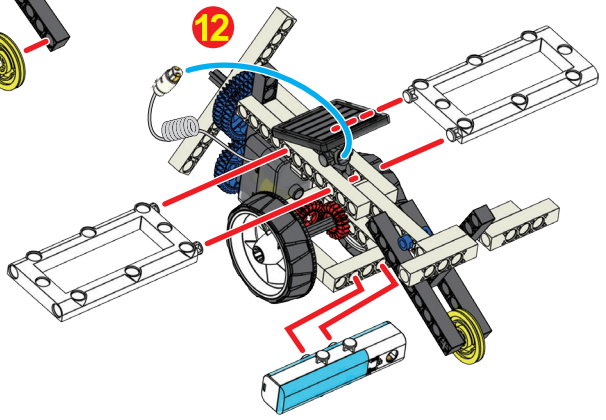
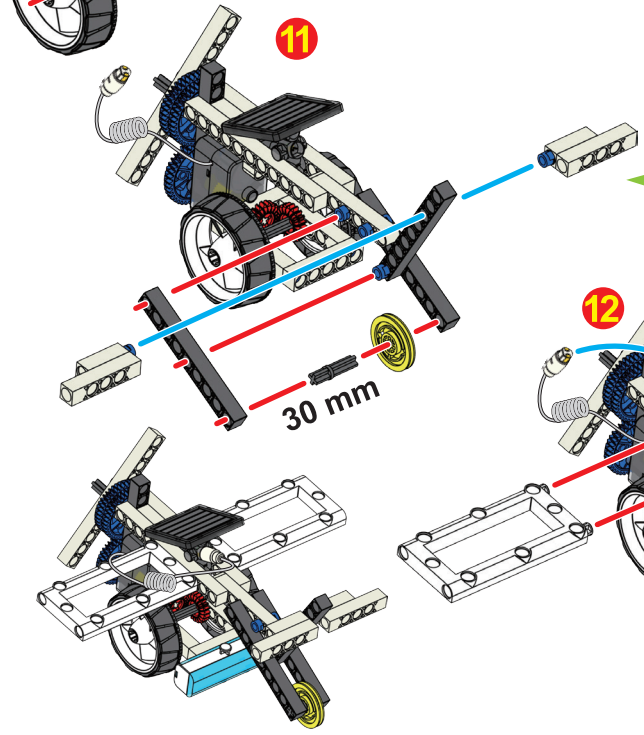
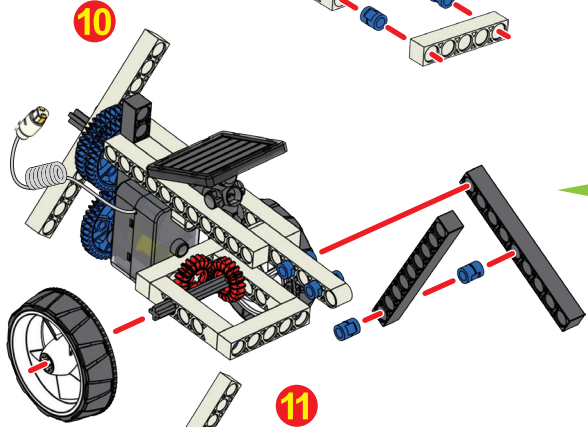
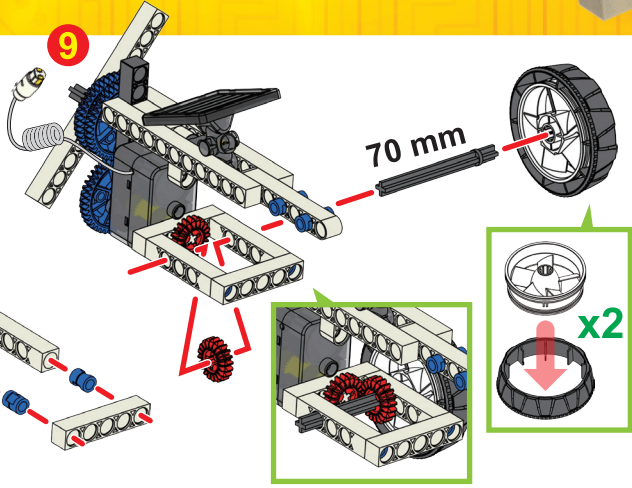
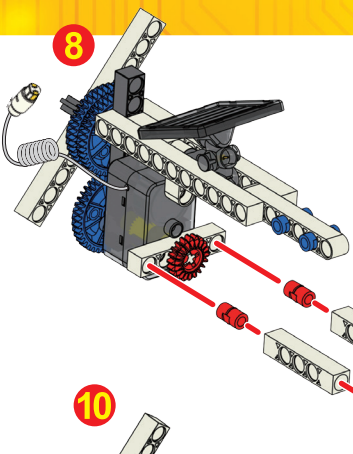

# 8

## Supercar / Súpercoche

Il te faut / Wat heb je nodig? / Necesitas / Fallo tu:

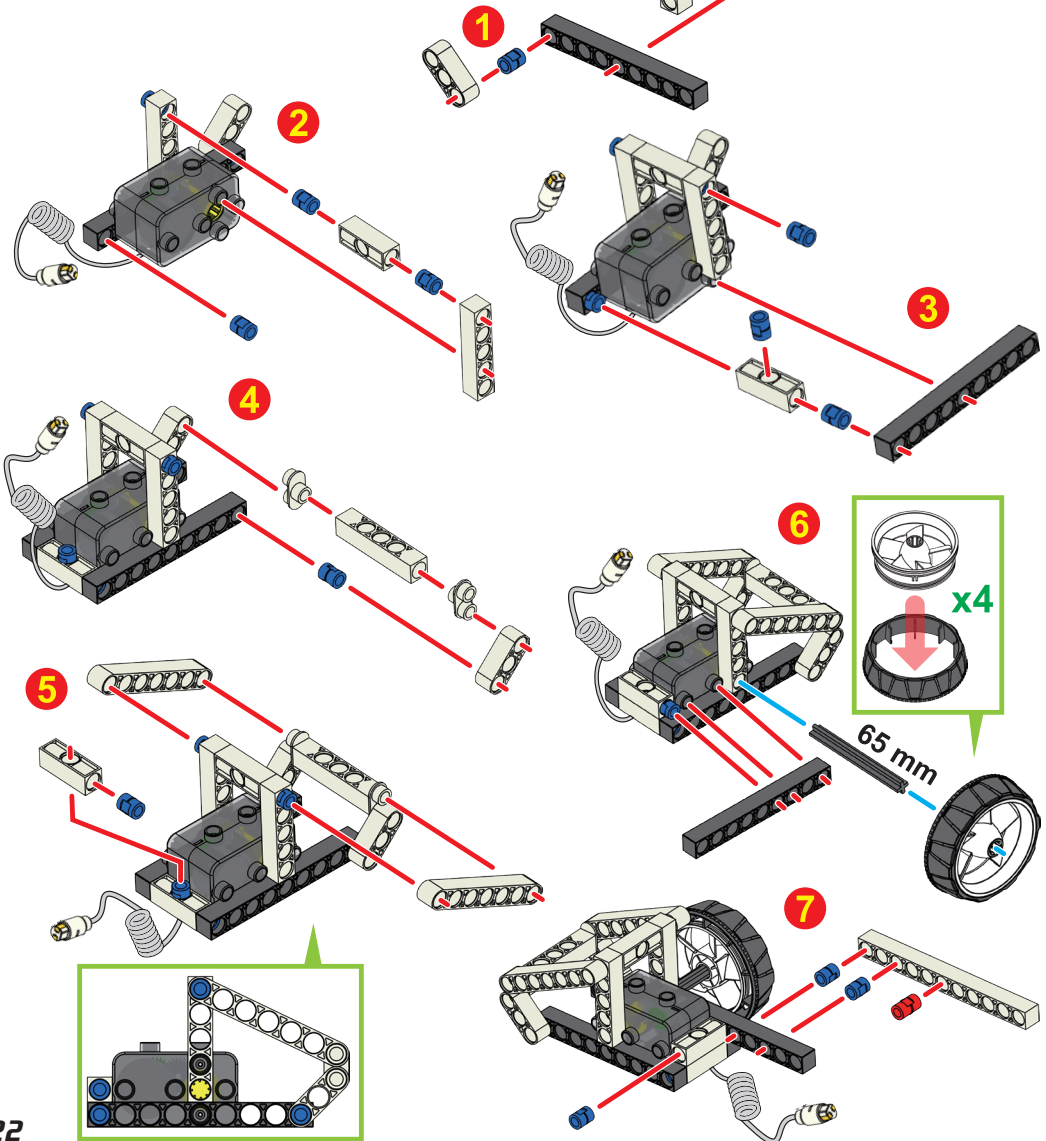
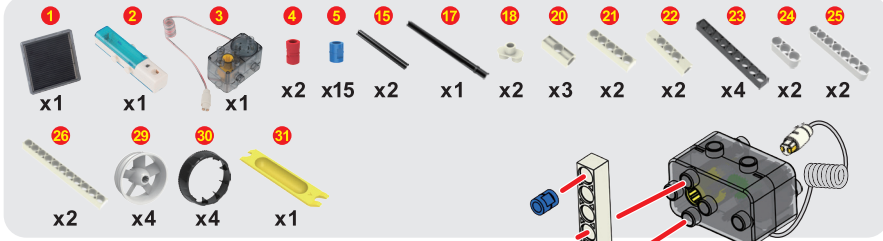

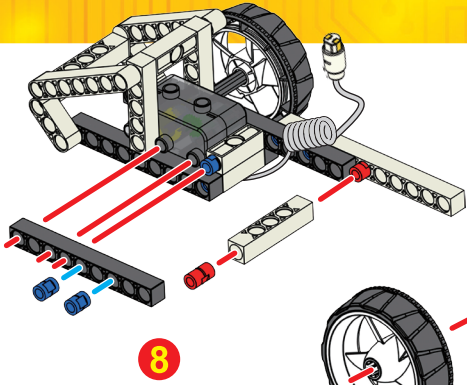

8

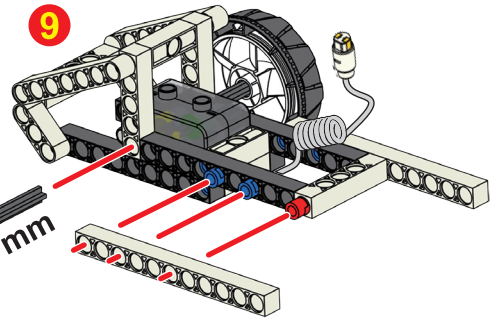

9

65 mm

10

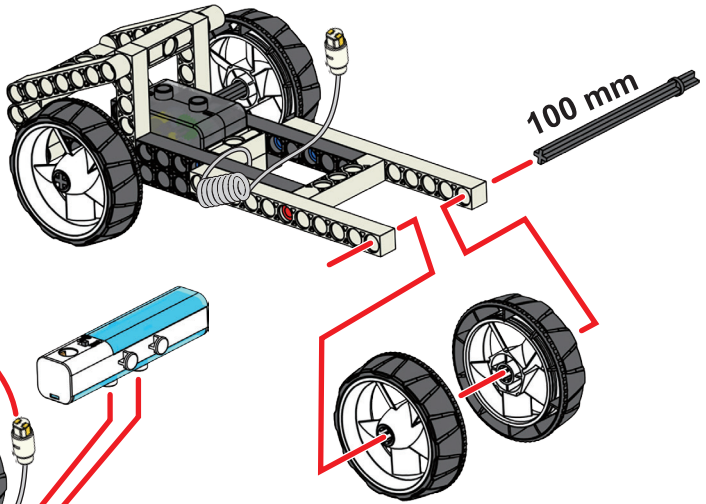

100 mm

11

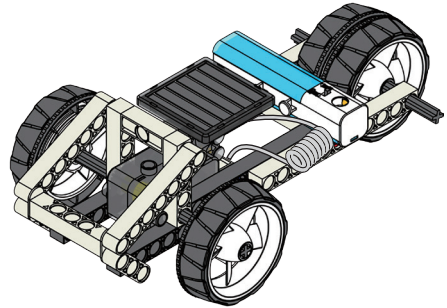
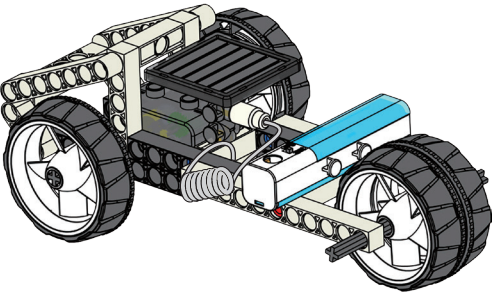
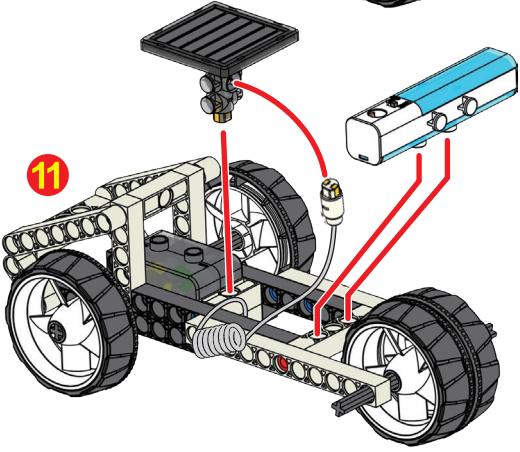

# 9

## Moto chopper / Chopper

Il te faut / Wat heb je nodig? / Necesitas / Fallo tu:

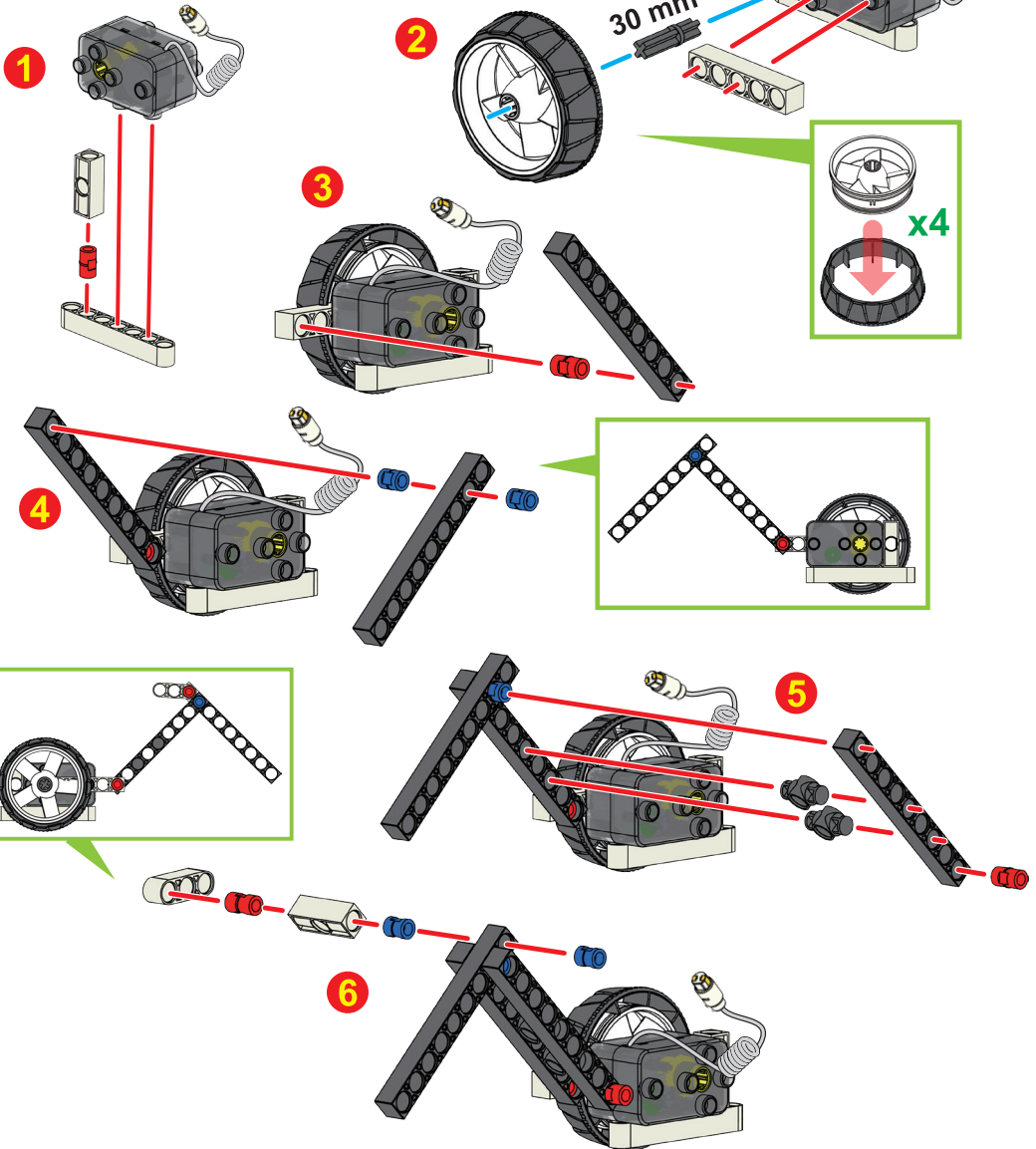
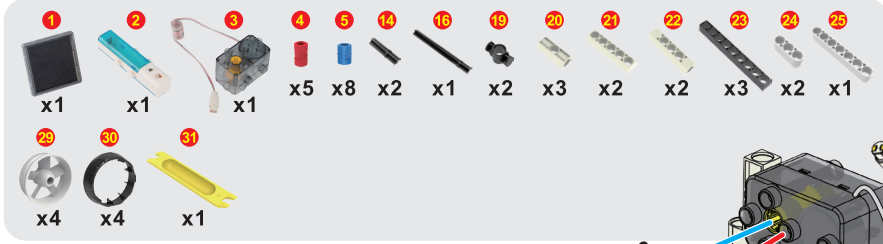



7

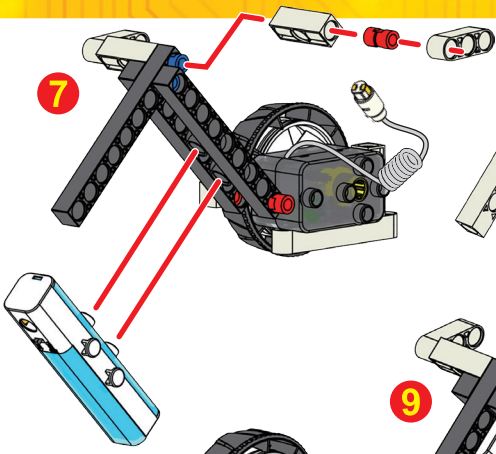

8

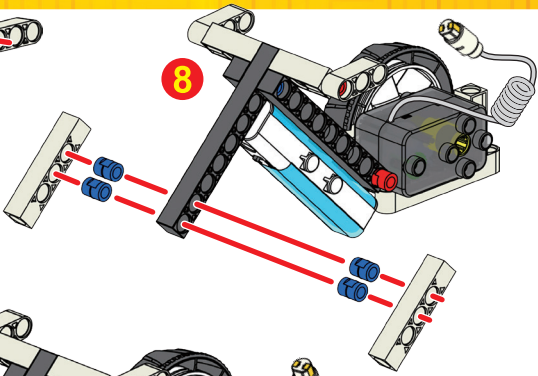

9

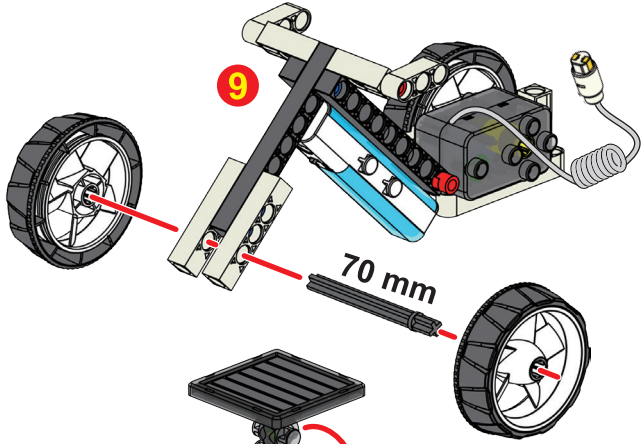

70 mm

10

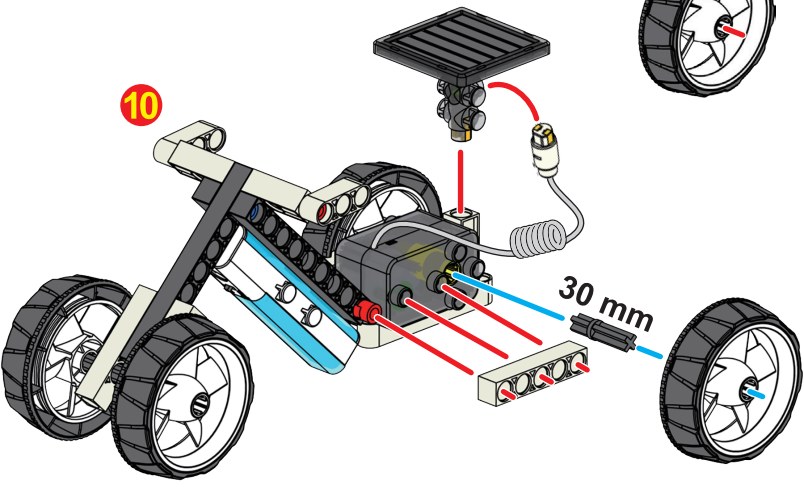

30 mm

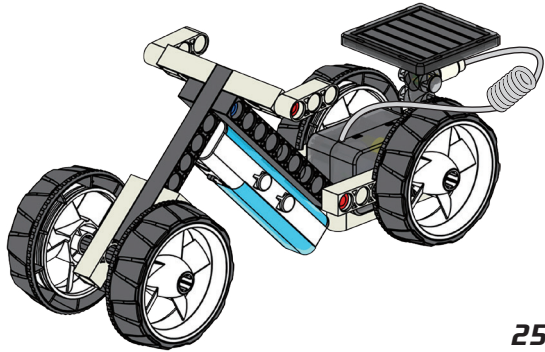

# 10

## Drone / Dron

Il te faut / Wat heb je nodig? / Necesitas / Fallo tu:

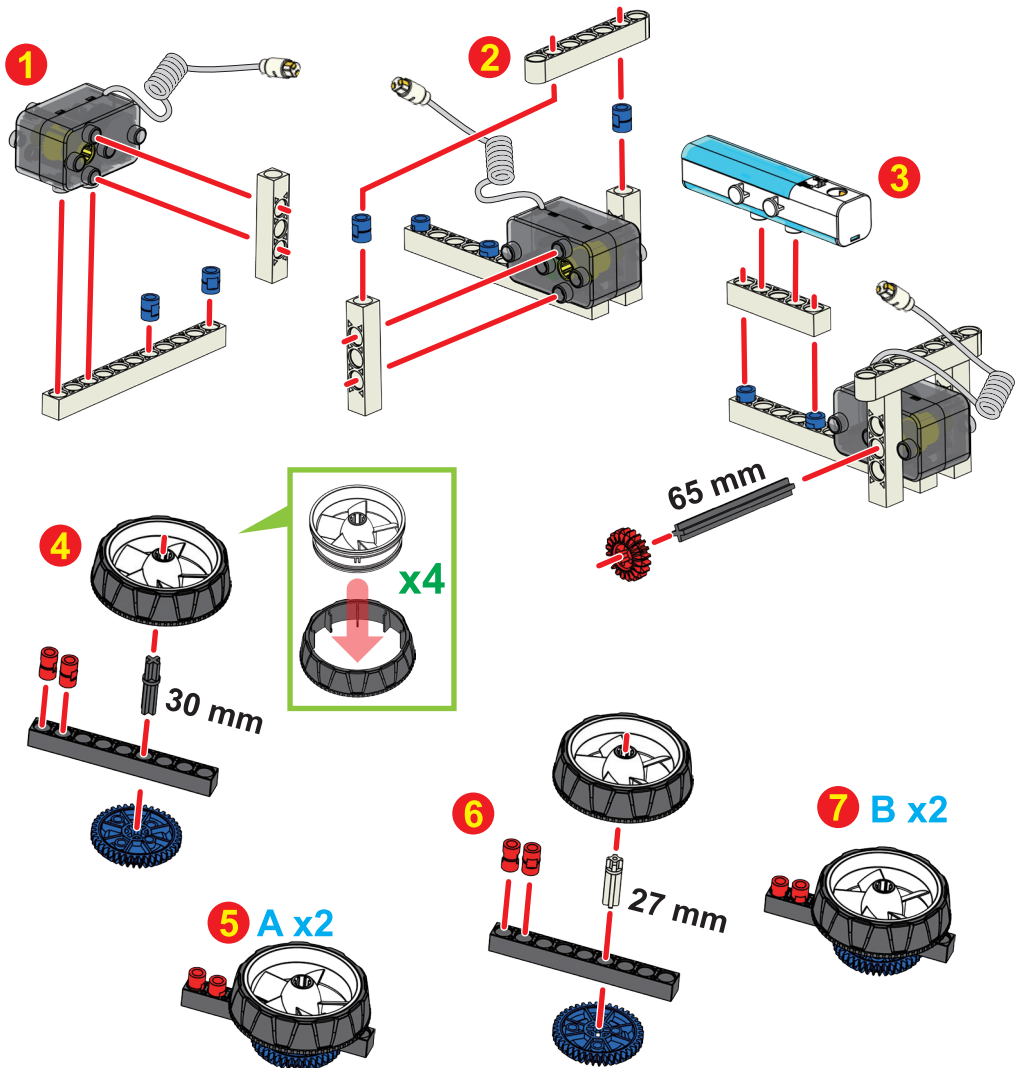
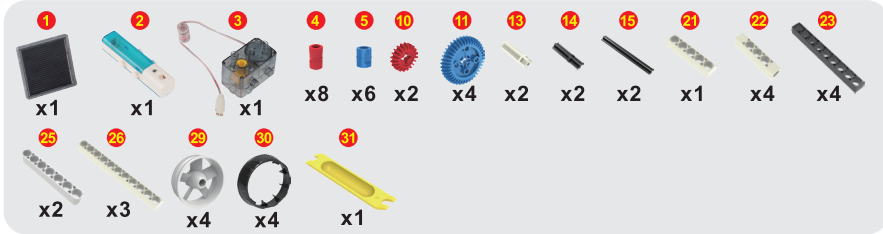

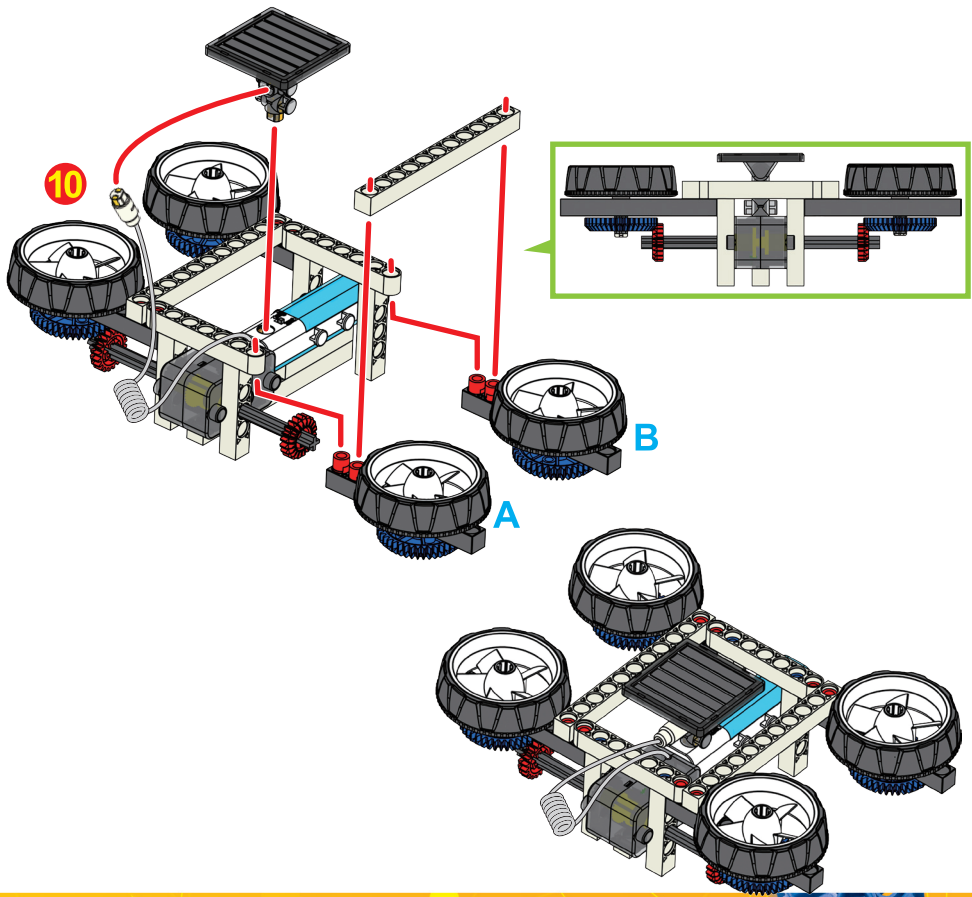
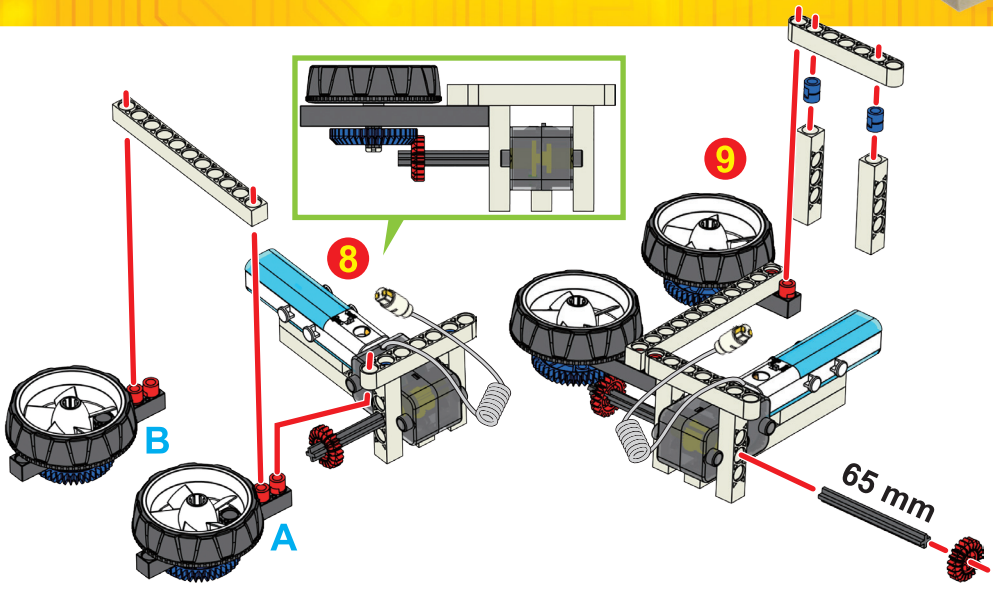

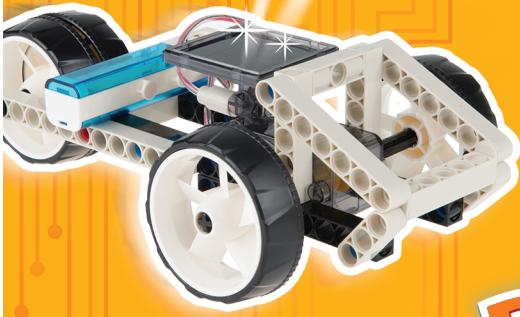

**FR MISE EN GARDE :** Uniquement pour enfants de 8 ans et plus.  
**ATTENTION !** Ne convient pas aux enfants de moins de 36 mois. Présence de petits éléments et de petites balles susceptibles d'être ingérés. Danger d'étouffement.  
**GARDER L'EMBALLAGE POUR REFERENCE FUTURE.**  
 Les couleurs et le contenu peuvent varier légèrement.  
**Nécessite 1 piles LR06 - AA non incluses.**  
 L'installation des piles doit être effectuée par un adulte. En fin de vie les piles doivent être remises au rebut de façon sure. Les déposer dans un bac de collecte.

**DE WARNUNG:** Für Kinder ab 8 Jahren.  
**ACHTUNG!** Nicht für Kinder unter 36 Monaten geeignet wegen verschluckbarer Kleinteile/kleine Bälle. Erstickungsgefahr.  
**BEWAHREN SIE DIE VERPACKUNG FÜR ZUKÜNFTIGE REFERENZ.**  
 Farben und Inhalte können leicht variieren.  
**Es werden 1 LR06 - AA-Batterien benötigt (nicht im Lieferumfang enthalten).** Die batterien müssen von einem Erwachsenen ausgewechselt werden. Altbatterien müssen sicher entsorgt werden. Deponieren Sie sie in den dafür vorgesehenen Behältern.

**ES ADVERTENCIA:** Únicamente para niños a partir de 8 años.  
**¡ADVERTENCIA!** No conviene para niños menores de 36 meses ya que contiene piezas pequeñas y pelotas pequeñas que podrían ser ingeridas. Peligro de asfixia.  
**GUARDAR EL EMBALAJE PARA FUTURAS CONSULTAS.**  
 Los colores y contenido pueden variar ligeramente.  
**Se requieren 1 pilas LR06 - AA no incluidas.** Un adulto debe cambiar las pilas. Las pilas no deben ser tirados en la basura normal. Use los puntos de recogida y reciclaje de su zona para tirar estos productos.

**EN WARNING:** For children aged 8 and over only.  
**WARNING!** Not suitable for children under 36 months due to small parts and small balls which can be ingested. Choking hazard.  
**RETAIN THE PACKAGING FOR FUTURE REFERENCE.**  
 The colors and content may slightly vary.  
**Requires 1 LR06 - AA batteries, not included.**  
 Batteries are to be changed by an adult  
 The batteries are classified as WEEE and should be disposed of safely when no longer required.

**NL LET OP:** Alleen voor kinderen ouder dan 8 jaar.  
**WAARSCHUWING!** Niet geschikt voor kinderen jonger dan 36 maanden, vanwege kleine onderdelen en balletjes. Verstikkingsgevaar.  
**VERPAKKING BEWAAREN VOOR REFERENTIE.**  
 De kleuren en inhoud kunnen iets afwijken.  
**Vereist 1 batterijen LR06 - AA, niet inbegrepen.** De batterijen moeten door een volwassene worden vervangen. Op het einde van hun levenscyclus moeten batterijen op een veilige manier weggegooid worden. Deponeer ze in de inzamelbakken.

**IT AVVERTIMENTO:** Unicamente per bambini di 8 anni e più.  
**AVVERTENZA!** Non adatto a bambini di età inferiore a 36 mesi. Contiene piccole parti e piccole palline che potrebbero essere ingerite. Pericolo di soffocamento.  
**CONSERVARE L'IMBALLAGGIO PER UNA CONSULTAZIONE FUTURA.**  
 I colori e contenuti possono variare leggermente.  
**Richiede 1 pile LR06 - AA non incluse.** Le batterie devono essere cambiate da un adulto. Le batterie non devono essere gettati insieme ai rifiuti domestici. Siete pregati di riciclare questo prodotto in un punto di raccolta idoneo.

**Développé et distribué par :**  
**Developed and distributed by :**  
**BUKI France**  
 22 rue du 33ème Mobiles - 72000 Le Mans - FRANCE  
 Tél: +33 1 46 65 09 92  
 E-mail : daniellevy@bezeqint.net  
[www.bukifrance.com](http://www.bukifrance.com)



Photo Credits : iStock