



**sparco**  
Kids

# CHILD CAR SEAT SK6001

## INSTRUCTION MANUAL

GB

FR

IT

DE

**0-36  
kg**

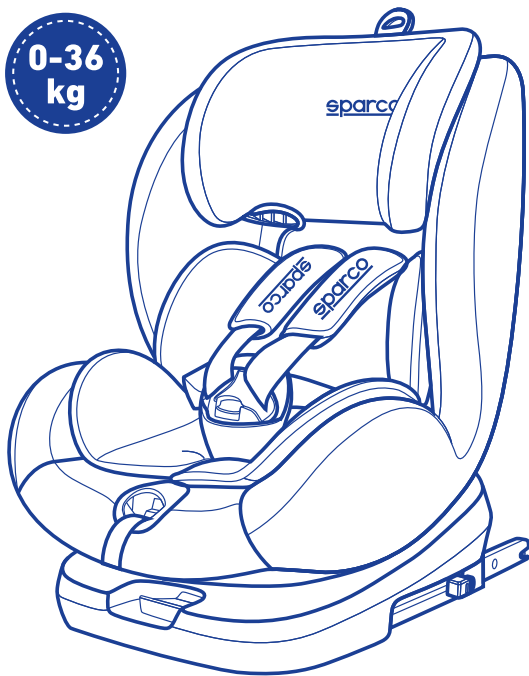

**sparco**  
Kids

**GROUP: 0+, I, II, III**

# DIRECTORY

WARNING .....	03	Use 5 point safety buckle ....	13
OVERVIEW .....	04	Buckle usage .....	13
VEHICLE APPLICATION .....	05	Loosen the buckle .....	13
INSTALLATION .....	06	Adjust shoulder straps ....	13
Rearward facing seat .....	07	Adjust the headrest height ...	14
Forward facing seat .....	08	Adjust the angel of car seat...	14
Release 5 point seat belt ...	11	Seat direction adjustment ....	14
Use FIX+ car seat belts .....	12	COVER FIT .....	15
		WASHING .....	17

This Child Restraint is classified for "Semi-universal" use and is suitable for fixing into the seat positions of the following cars:

CAR	FRONT		REAR	
	Outer		Centre	
(Model)	Yes	Yes	Yes	No

Seat positions in other cars may also be suitable to accept this child restraint. If in doubt, consult either the child restraint manufacturer or the retailer.



Please read this user guide carefully before installing the child seat. Store in the pocket on the side of the child seat for future reference.

- Please read this instruction carefully otherwise incorrect installation will cause serious hurt. In this case, the manufacturer will not take any responsibility.
- This child seat is suitable for children 0-36kgs.
- This is an ISOFIX CHILD RESTRAINT SYSTEM. It is approved to Regulation No. 44/04 series of amendments for general use in vehicles fitted with ISOFIX anchorage systems.

# DIRECTORY

GB

FR

IT

DE

- It will fit vehicles with positions approved as ISOFIX positions (as detailed in the vehicle handbook), depending on the category of the child seat and of the fixture.
- The mass group and the ISOFIX size class for which this device is intended is: Group 0+ 0-15kg and ISOFIX size class D/Group I 9-18kg and ISOFIX size class B1.
- Injury will occur without top tether.
- Do not replace the cover with any other than the one recommended by the manufacturer because it constitutes an integral part of the restraint's performance
- Avoid the child seat from direct sunlight in case the high temperature hurt the child.
- Seat and harness assemblies which get damaged or badly worn must be replaced.
- Do not place heavy objects on the parcel shelf. Which could, in the event of an accident, cause injury to the child.
- Do not attempt to modify or add to any part of the child seat. Otherwise it will seriously effect its safety and function.
- A child must never be left unattended in their child restraint, in or out of the vehicle.
- The user shall be advised that the rigid items and plastic parts of a child restraint must be located and installed that they are not liable, during everyday use of the vehicle, to become trapped by a movable seat or in a door of the vehicle
- Keep the child seat away from the corrosive.
- The manufacturer guarantee the quality of the products. But not for the second hands product.
- Child seat should be changed when it has been subject to violent stresses in an accident.
- This user guide must be stored on the child seat in the pocket provided for the life of the child seat.
- Pls read installation manual carefully before installation, if any question, please contact us by [marketing@carpadesign.net](mailto:marketing@carpadesign.net).

# OVERVIEW

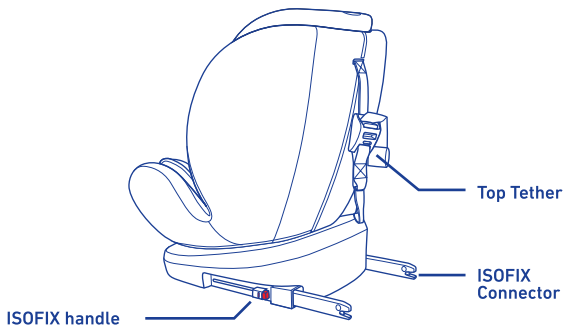
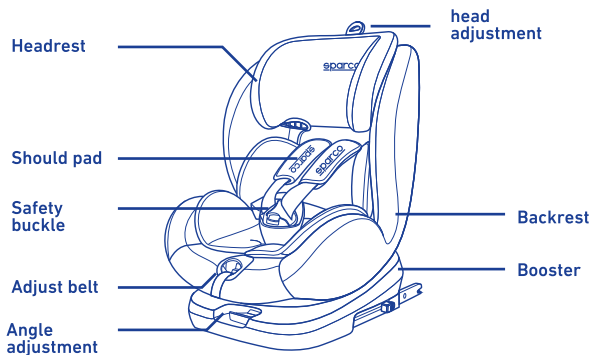

## VEHICLE APPLICATION

GB

FR

IT

DE



Correct fitting/suitable



Incorrect fitting/ not suitable

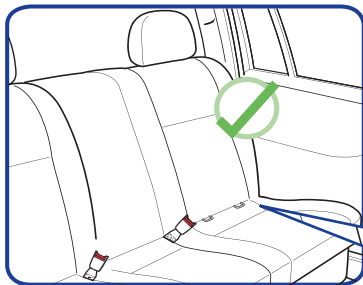

Conventional use in cars equipped with ISOFIX connector.

**Warning:**

Under no circumstances should any child car seat be used on front passenger seat with an active airbag.

Check the vehicle handbook to identify suitable ISOFIX seating positions.

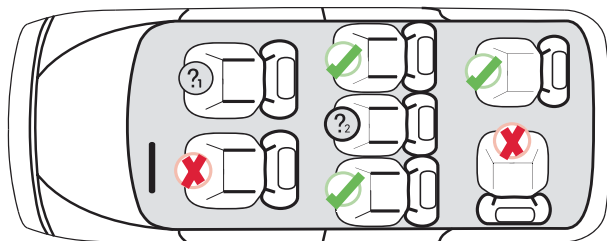

① Not to be used on this seat if a Passenger front airbag is active.

② Only use on this seat if a lap and diagonal seat belt is fitted.

# INSTALLATION

## 3.1 Use ISOFIX+Top tether.Rearward facing seat

GROUP: 0+ 0-13KG  
WEIGHT

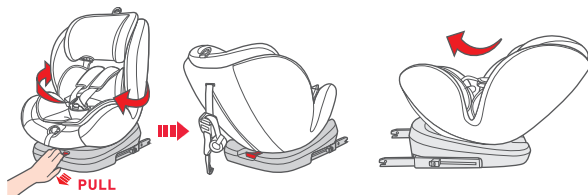

- Press the rotation button and turn the seat 90° into rearward mode
- Adjust the angle to the maximum state

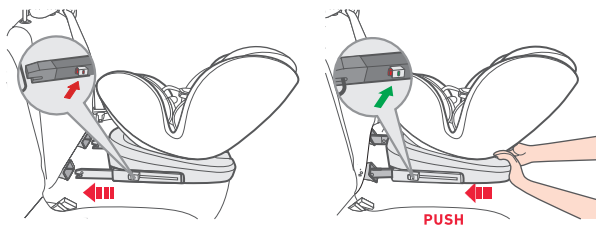

- Grasp the child seat with both hands and slide the two locking arms firmly into the insert guides until the locking arms engage with a clicking noise on both sides.
- The green ISOFIX Indicator must now be visible on both sides.
- Push the child seat with a substantial amount of force as far back as it will go.

# INSTALLATION

GB

FR

IT

DE

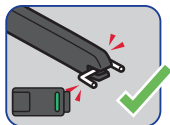
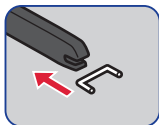

Insert into the ISOFIX connector . Correct installation Incorrect installation

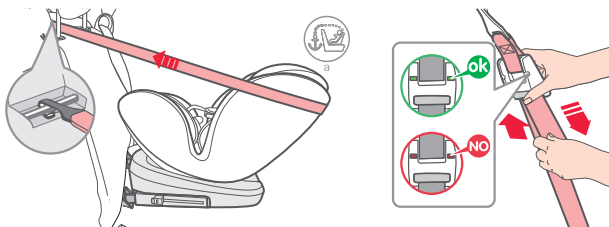

- Put the Top Tether into the connector, and tight up the Top Tether. (When it's shown GREEN color in Top Tether indicator, it is ok.)

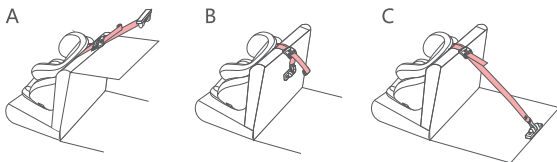

- There are three fixed points for selection.

# INSTALLATION

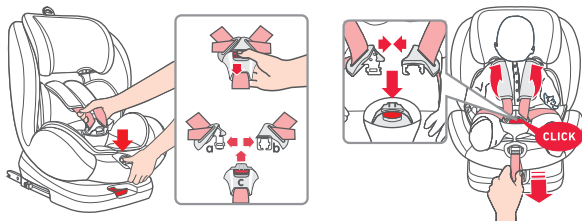

- Open the harness buckle (press red button).
- Press the adjusting button and at the same time pull both shoulder straps forwards. Do not pull on the shoulder pads.
- Have your child sit down in the child seat.
- Guide the two buckle latches together and engage them before putting them into the harness buckle this should make a clicking noise.
- Pull on the adjustment strap until the harness lies flat and is close against your child's body

## 3.2 Use ISOFIX+Top tether.Forward facing seat

GROUP: I

9-18KG  
WEIGHT



- Press the rotation button and turn the seat 90° into forward mode
- Adjust the angle to the comfortable position

# INSTALLATION

GB

FR

IT

DE

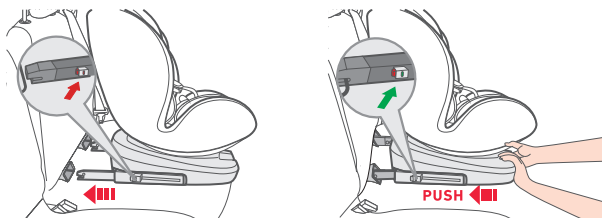

- Grasp the child seat with both hands and slide the two locking arms firmly into the insert guides until the locking arms engage with a clicking noise on both side.
- The green ISOFIX Indicator must now be visible on both sides.
- Push the child seat with a substantial amount of force as far back as it will go.

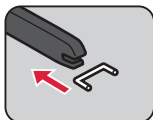

Insert into the FIX connector .

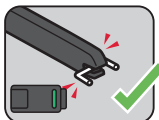

Correct installation



Incorrect installation

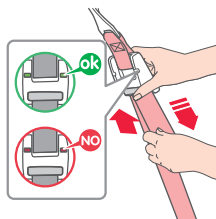
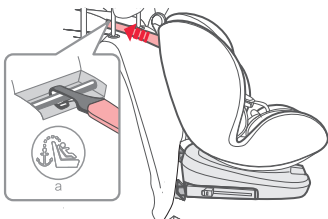

- Put the Top Tether into the connector, and tight up the Top Tether. (When it's shown GREEN color in Top Tether indicator, it is ok.)

# INSTALLATION

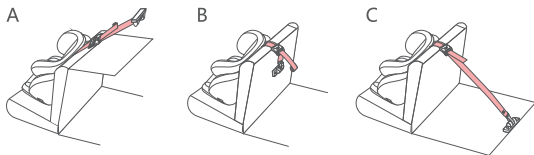

- There are three fixed points for selection.

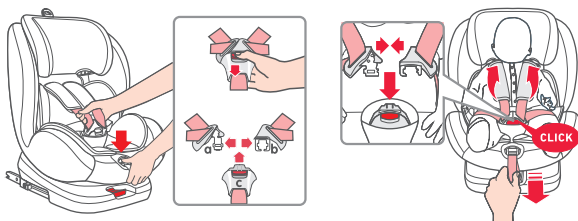

- Open the harness buckle (press red button).
- Press the adjusting button and at the same time pull both shoulder straps forwards. Do not pull on the shoulder pads.
- Have your child sit down in the child seat.
- Guide the two buckle latches together and engage them before putting them into the harness buckle this should make a clicking noise.
- Pull on the adjustment strap until the harness lies flat and is close against your child's body

# INSTALLATION

GB

FR

IT

DE

## 3.3 Release 5 point seat belt

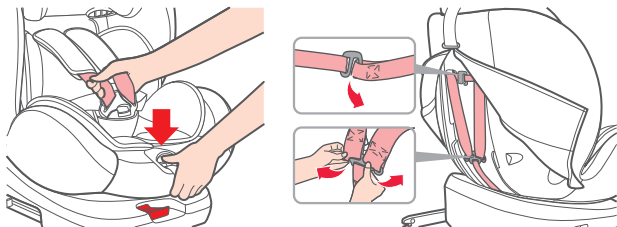

- Adjust the angle to the first position
- Press the adjusting button and at the same time pull both shoulder straps forwards. Do not pull on the shoulder pads
- Open the zipper on the back of the seat.  
Separate the seat belt and shoulder strap from the seat belt yoke

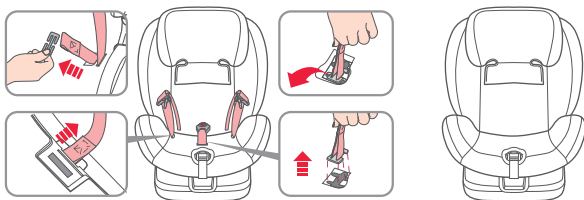

- According to the picture, remove 5 point safety belt

# INSTALLATION

## 3.4 Use FIX+ car seat belts. Install child safety seats

GROUP: II,III

15-36KG  
WEIGHT

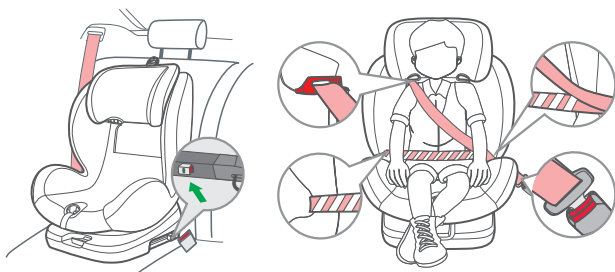

- Grasp the child seat with both hands and slide the two locking arms firmly into the insert guides until the locking arms engage with a clicking noise on both sides.
- The green ISOFIX Indicator must now be visible on both sides.
- Push the child seat with a substantial amount of force as far back as it will go.
- Let the child seat on the vehicle, and put your child sit on the child seat. Put the upper of vehicle safety belt through the hooker in the headrest, the down of vehicle safety belt through the armrest, then lock the safety belt buckle.
- Tight up the vehicle safety belt, and install anti-slip buckle.

# USE 5 POINT SAFETY BUCKLE

GB

FR

IT

DE

## 4.1 Buckle usage

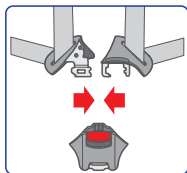

Combine the left and right of tongues.

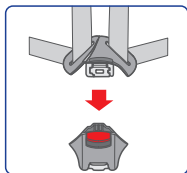

Insert it into safety buckle

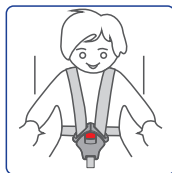

When heard "click", it is done.

## 4.2 Loosen the buckle

Press the red button on the buckle to loose it.

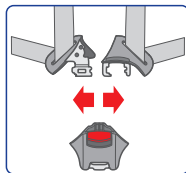
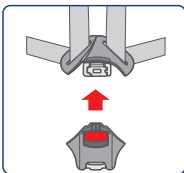
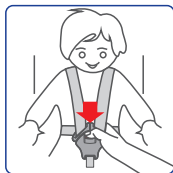

## 4.3 Adjust shoulder straps

- **Tighten shoulder straps**  
Press the adjusting button and at the same time pull both shoulder straps forwards. Do not pull on the shoulder pads
- **Loosen the shoulder strap**  
Pull on the adjustment strap until the harness lies flat and is close against your child's body

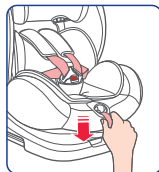
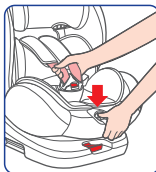

## ADJUST THE HEADREST HEIGHT

- Pull the adjusting ring of the headrest upwards.
- Move the headrest to the correct shoulder strap height and check that it is properly engaged by lightly sliding the headrest downwards.

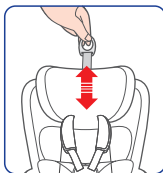
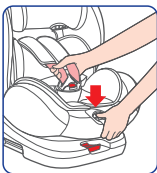

## ADJUST THE ANGLE OF CAR SEAT

- You can change the recline position while the child is installed in the car seat.
- To change the positions grasp the recline button and push the seat into the desired position.

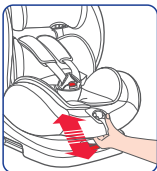

## SEAT DIRECTION ADJUSTMENT

- Press the rotation button and turn the seat.

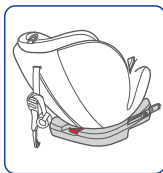
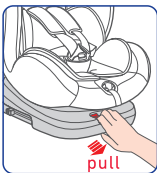

## COVER FIT

GB

FR

IT

DE

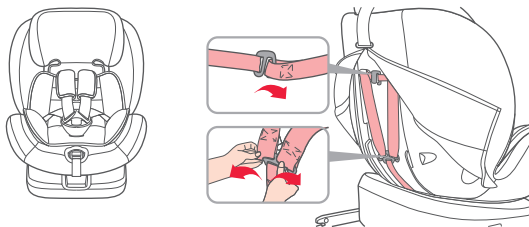

- Open the zipper on the back, loose the harness strap and pull strap out off the strap yoke.

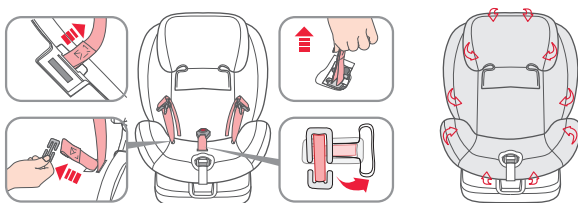

- Pull two harness straps out off cover slot, then separate strap with buckle metal connector.
- After above steps, draw whole strap out from the bottom of seat. Rotate buckle clip to the shown position, then take it out from seat base.
- Remove the 5-point harness system then remove the headrest cover and the shell cover.

## COVER FIT

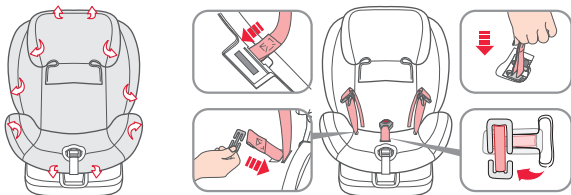

- After washing, place the cover on seat.
- Pass both sides of harness strap through strap slots at the bottom of seat. Then, lead straps through buckle metal connector (As picture shows).
- Pass buckle clip through buckle pads and put clip into bottom slot, then rotate it to shown position in right picture.

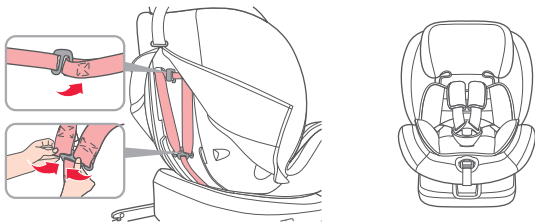

- Pass harness straps through shoulder pads and insert them into harness slots, then connect the end of strap with metal connectors.
- Also pass the end of the shoulder pads strap through the harness strap slot and shell, then fix into the strap yoke. Make sure the seat straps can not be rotated.
- Close the buckle, then fasten the cover all around. Close the zipper on the back. Check that it works!.

# WASHING

GB

FR

IT

DE

## Important:

The cover is a safety feature, never use the child seat without it. Don't put your child's safety at risk by using other makes of replacement cover, could stop the child seat from protecting your child as well as it should.

## Washing instruction:

The cover is removable and washable at 30C line dry only.





Produced and distributed under Sparco's licence by:  
**CAR PARTS DESIGN TRADING CO., LTD.**  
21st Floor Tai Yau Building 181  
Johnston Road Wanchai, Hong Kong  
marketing@carpadesign.net-www.carpadesign.net  
**www.sparco-kids.com**



# SIÈGE AUTO POUR ENFANT SK6001

NOTICE

GB

FR

IT

DE

0-36  
kg

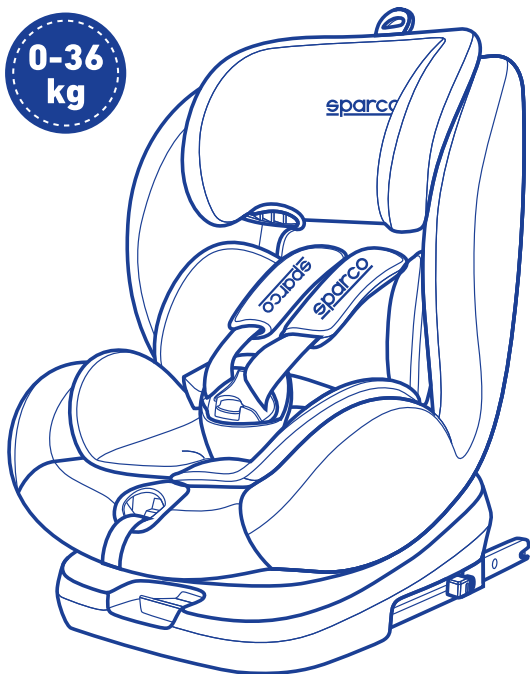

GRUPE : 0+, I, II, III

# INSTRUCTIONS

AVERTISSEMENT .....	03	Utilisation de la boucle du harnais de sécurité 5 points ....	13
VUE D'ENSEMBLE .....	04	Utilisation des boucles .....	13
APPLICATION DANS LE VÉHICULE .....	05	Ouverture de la bouche .....	13
INSTALLATION .....	06	Réglage des sangles d'épaules.....	13
Siège dos à la route .....	07	Réglage de la hauteur de l'appui-tête.....	14
Siège face à la route .....	08	Réglage de l'angle du siège auto.....	14
Libération du harnais de sécurité 5 points .....	11	Réglage du sens du siège.....	14
Utilisation des ceintures de sécurité auto FIX+ .....	12	INSTALLATION DE LA HOUSSE	15
		LAVAGE .....	17

Ce dispositif de retenue pour enfants est classifié pour un usage « semi-universel » et peut être installé sur les sièges des véhicules suivants :

VÉHICULE	AVANT		ARRIÈRE	
	Extérieur		Milieu	
(Modèle)	Oui	Oui	Non	

Les sièges d'autres véhicules peuvent également être adaptés à l'installation de ce dispositif de retenue pour enfants. En cas de doute, consultez le fabricant de ce dispositif de retenue pour enfant ou le détaillant.



**Veillez lire attentivement ce manuel d'utilisation avant d'installer le siège auto. Rangez-le dans la poche latérale du siège auto pour de futures consultations.**

- Veuillez lire attentivement les présentes instructions. Sinon, une mauvaise installation causera des blessures importantes. Dans ce cas, le fabricant n'assumera aucune responsabilité.
- Ce siège auto convient aux enfants pesant entre 0 et 36 kg.
- Ce produit est un DISPOSITIF DE RETENUE POUR ENFANTS ISOFIX. Il est conforme à la norme 44/04 et ses modifications pour un usage général dans des véhicules équipés de systèmes d'ancrage ISOFIX.

# INSTRUCTIONS

- Il est adapté à des véhicules avec des positions approuvées comme étant des positions ISOFIX (voir les informations détaillées dans le livret du véhicule), en fonction de la catégorie du siège auto et de sa fixation.
  - Le groupe de poids ainsi que la gamme de taille ISOFIX pour lesquels ce produit a été conçu sont les suivants : Groupe 0+ 0 à 15 kg et classe de taille ISOFIX D / Groupe I 9 à 18 kg et classe de taille ISOFIX B1.
  - L'utilisation du siège auto sans la sangle supérieure provoque des blessures.
  - Ne remplacez pas la housse du siège par une autre que celle recommandée par le fabricant, car elle fait partie intégrante de la performance du dispositif de retenue
  - Évitez d'exposer le siège auto à la lumière directe du soleil : la température élevée pourrait être dangereuse pour l'enfant.
  - Les parties du siège-harnais endommagées ou usées doivent être remplacées.
  - Ne placez pas d'objets lourds sur la plage arrière. Ils pourraient blesser l'enfant en cas d'accident.
  - N'essayez pas de modifier ni d'ajouter une partie quelconque au siège auto. Cela pourrait affecter gravement sa sécurité et son fonctionnement.
  - Ne laissez jamais un enfant sans surveillance dans le dispositif de retenue, que ce soit à l'intérieur ou à l'extérieur du véhicule.
  - L'utilisateur doit savoir que les éléments rigides et les pièces en plastique d'un système de retenue pour enfant doivent être placés et installés de façon à ne pas se retrouver, dans le cadre d'un usage quotidien du véhicule, coincés par un siège mobile ou dans la porte du véhicule.
  - Protégez le siège de la corrosion.
  - Le fabricant garantit la qualité des produits, mais pas celle des produits d'occasion.
  - Le siège auto doit être remplacé s'il a subi des chocs violents lors d'un accident.
  - Pour garantir une durée d'utilisation maximale du siège auto, ce mode d'emploi doit être rangé dans la poche du siège auto.
  - Merci de lire attentivement le manuel d'installation avant l'installation.
- Pour toute question, contactez-nous à [marketing@carpadesign.net](mailto:marketing@carpadesign.net).

## VUE D'ENSEMBLE

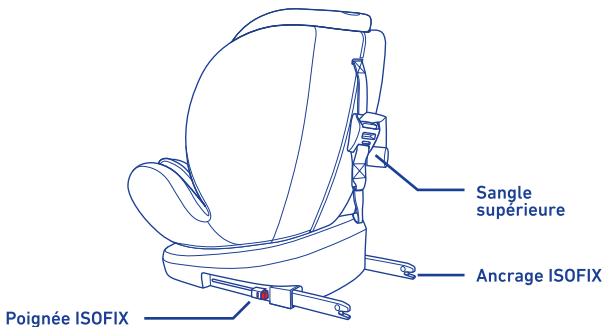
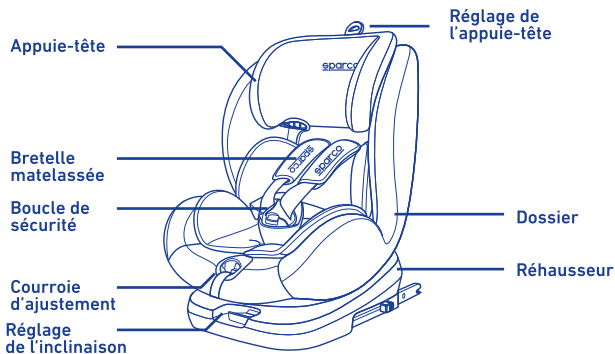

# APPLICATION DANS LE VÉHICULE



Fixation correcte/appropriée



Fixation incorrecte/non adaptée

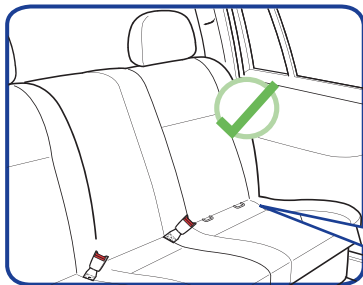

Utilisation conventionnelle dans les véhicules équipés de l'ancrage ISOFIX.

**Avvertissement :**

en aucun cas le siège enfant ne peut être utilisé sur le siège passager avant avec un airbag activé.

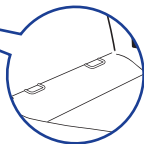

Consultez le manuel du véhicule pour identifier les positions de siège compatibles avec le système ISOFIX.

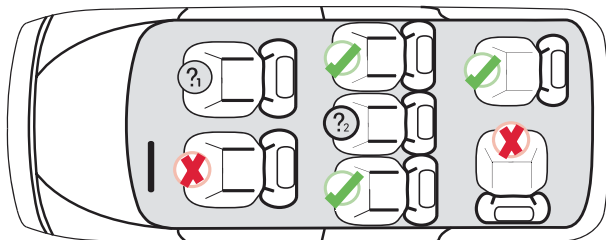

Ne pas utiliser sur ce siège si un airbag frontal passager est activé.



Utiliser uniquement avec une ceinture sous-abdominale et diagonale.

# INSTALLATION

## 3.1 Utilisation du système ISOFIX + sangle supérieure, siège dos à la route

GRUPE : 0 0-13 KG  
POIDS

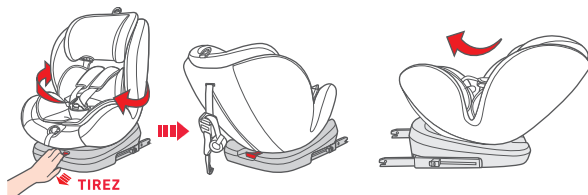

- Appuyez sur le bouton de rotation et faites pivoter le siège de 90° en mode dos à la route
- Ajustez l'angle au maximum

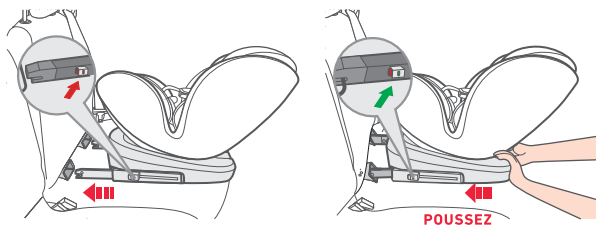

- Saisissez le siège auto avec les deux mains et faites glisser fermement les deux bras de verrouillage dans les guides jusqu'à ce que les bras de verrouillage s'enclenchent avec un déclic des deux côtés.
- L'indicateur ISOFIX vert doit maintenant être visible des deux côtés.
- Poussez fermement le siège auto aussi loin que possible vers l'arrière.

# INSTALLATION

GB  
FR  
IT  
DE



Insérez dans l'ancrage ISOFIX.

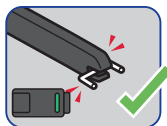

Installation correcte



Installation incorrecte

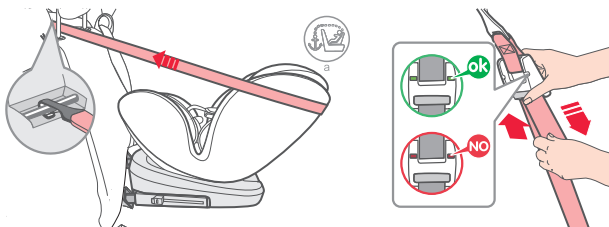

- Placez la sangle supérieure dans l'ancrage et serrez-la. (La position est correcte lorsque la couleur VERTE apparaît sur l'indicateur de la sangle supérieure.)

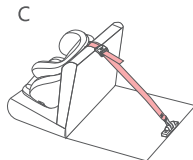
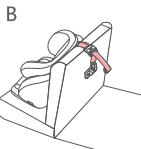
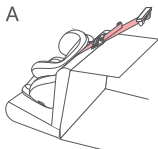

- Il est possible de choisir parmi trois points de fixation.

# INSTALLATION

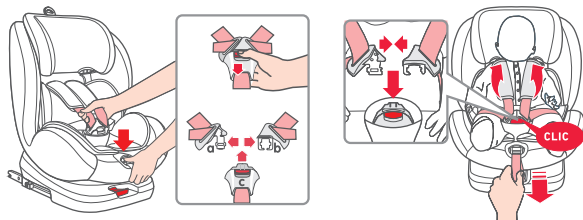

- Ouvrez la boucle du harnais (en appuyant sur le bouton rouge).
- Appuyez sur le bouton de réglage et tirez en même temps les deux sangles d'épaule vers l'avant. Ne tirez pas sur les bretelles matelassées.
- Installez votre enfant dans le siège auto.
- Guidez les deux loquets de boucle ensemble et verrouillez-les avant de les mettre dans la boucle du harnais. Ils doivent émettre un déclic sonore.
- Tirez sur la sangle de réglage jusqu'à ce que le harnais soit à plat et proche du corps de votre enfant.

## 3.2 Utilisation du système ISOFIX+sangle supérieure, siège face à la route

**GROUPE : I** 9-18 KG  
POIDS



- Appuyez sur le bouton de rotation et faites pivoter le siège de 90° en mode face à la route
- Ajustez l'angle à une position confortable

# INSTALLATION

GB

FR

IT

DE

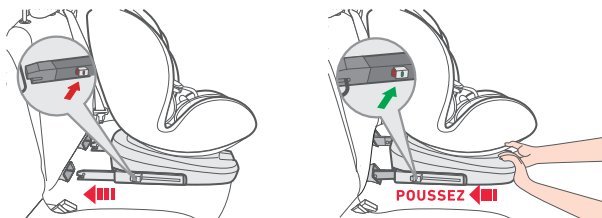

- Saisissez le siège auto avec les deux mains et faites glisser fermement les deux bras de verrouillage dans les guides jusqu'à ce que les bras de verrouillage s'enclenchent avec un déclic des deux côtés.
- L'indicateur ISOFIX vert doit maintenant être visible des deux côtés.
- Poussez fermement le siège auto aussi loin que possible vers l'arrière.

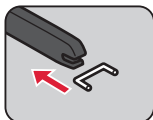

Insérez dans  
l'ancrage ISOFIX

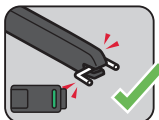

Installation  
correcte



Installation  
incorrecte

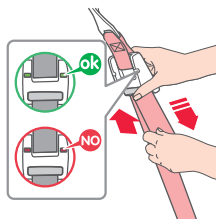
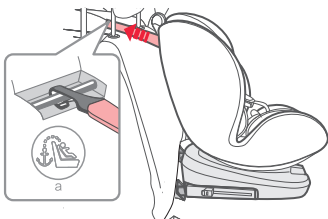

- Placez la sangle supérieure dans l'ancrage et serrez-la. (La position est correcte lorsque la couleur VERTE apparaît sur l'indicateur de la sangle supérieure.)

# INSTALLATION

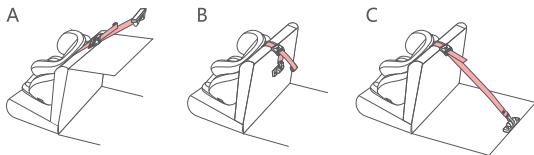

- Il est possible de choisir parmi trois points de fixation.

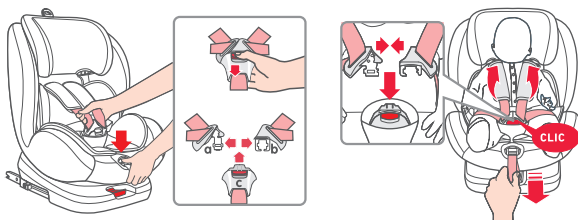

- Ouvrez la boucle du harnais (en appuyant sur le bouton rouge).
- Appuyez sur le bouton de réglage et tirez en même temps les deux sangles d'épaule vers l'avant. Ne tirez pas sur les bretelles matelassées.
- Installez votre enfant dans le siège auto.
- Guidez les deux loquets de boucle ensemble et verrouillez-les avant de les mettre dans la boucle du harnais. Ils doivent émettre un déclic sonore.
- Tirez sur la sangle de réglage jusqu'à ce que le harnais soit à plat et proche du corps de votre enfant.

# INSTALLATION

GB  
FR  
IT  
DE

## 3.3 Libération du harnais de sécurité 5 points

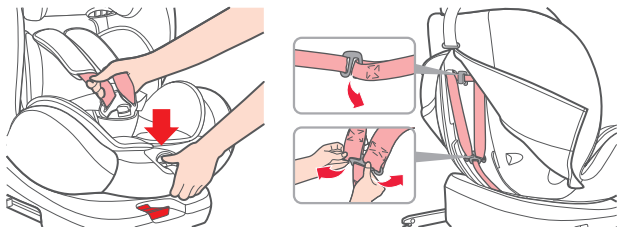

- Ajustez l'angle à la première position
- Appuyez sur le bouton de réglage et tirez en même temps les deux sangles d'épaule vers l'avant. Ne tirez pas sur les bretelles matelassées
- Ouvrez la fermeture éclair à l'arrière du siège. Séparez la ceinture de sécurité et la sangle d'épaule du système d'accrochage de la ceinture

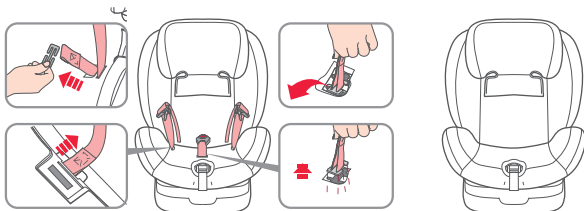

- Retirez le harnais de sécurité 5 points comme sur l'image

# INSTALLATION

## 3.4 Utilisation du dispositif ISOFIX + ceinture de sécurité de la voiture, installation de sièges auto de sécurité

**GROUPE : II, I**

**15-36 KG  
POIDS**

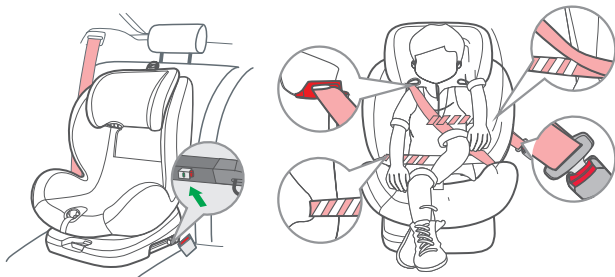

- Saisissez le siège auto avec les deux mains et faites glisser fermement les deux bras de verrouillage dans les guides jusqu'à ce que les bras de verrouillage s'enclenchent avec un déclic des deux côtés.
  - L'indicateur ISOFIX vert doit maintenant être visible des deux côtés.
  - Poussez fermement le siège auto aussi loin que possible vers l'arrière.
- Laissez le siège auto sur le véhicule et asseyez-y l'enfant. Faites passer la
- ceinture de sécurité du véhicule par le crochet de l'appuie-tête et le bas de la ceinture de sécurité du véhicule par l'accoudoir, puis enclenchez la boucle de la ceinture de sécurité.
  - Serrez la ceinture de sécurité du véhicule et installez la boucle anti-glisserment.

# UTILISATION DE LA BOUCLE DU HARNAIS DE SÉCURITÉ 5 POINTS

## 4.1 Utilisation des boucles

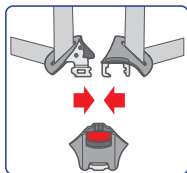

Associez la languette droite et la languette gauche.

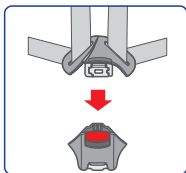

Insérez l'ensemble dans la boucle de sécurité

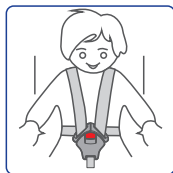

Lorsque vous entendez un « clic », la boucle est enclenchée.

## 4.2 Ouverture de la boucle

Appuyez sur le bouton rouge de la boucle pour la libérer.

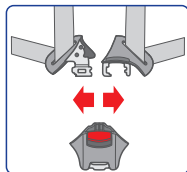
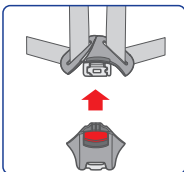
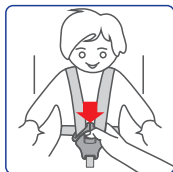

## 4.3 Réglage des sangles d'épaule

### • Serrage des sangles d'épaule

Appuyez sur le bouton de réglage et tirez en même temps les deux sangles d'épaule vers l'avant. Ne tirez pas sur les bretelles matelassées.

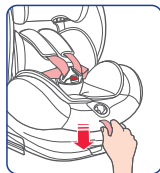
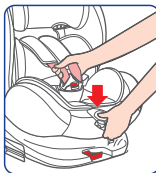

### • Desserrage des sangles d'épaule

Tirez sur la sangle de réglage jusqu'à ce que le harnais soit à plat et proche du corps de votre enfant.

## RÉGLAGE DE LA HAUTEUR DE L'APPUIE-TÊTE

- Tirez la bague de réglage de l'appuie-tête vers le haut.
- Réglez l'appuie-tête à la hauteur correcte de la sangle d'épaule et vérifiez qu'il est correctement verrouillé en le faisant glisser légèrement vers le bas

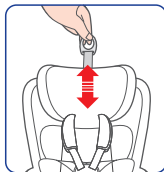
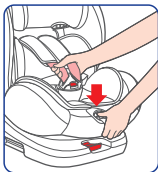

## RÉGLAGE DE L'ANGLE DU SIÈGE AUTO

- Vous pouvez modifier la position d'inclinaison pendant que l'enfant est installé dans le siège auto.
- Pour changer la position, saisissez le bouton d'inclinaison et poussez le siège dans la position souhaitée.

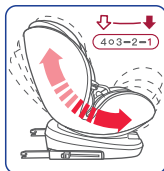
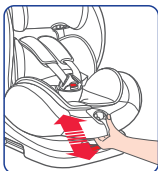

## RÉGLAGE DU SENS DU SIÈGE

- Appuyez sur le bouton de rotation et faites pivoter le siège

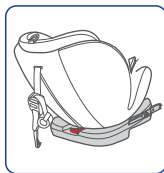

## INSTALLATION DE LA HOUSSE

GB  
FR  
IT  
DE

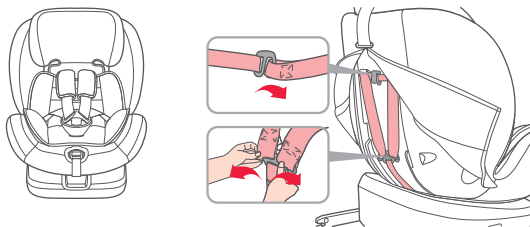

- Ouvrez la fermeture éclair, desserrez la sangle du harnais et retirez la sangle du système d'accrochage de la sangle.

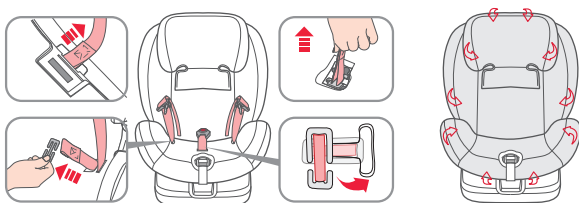

- Retirez deux sangles du harnais de la fente de la housse, puis séparez la sangle à l'aide du connecteur métallique de la boucle.
- Après avoir effectué les étapes ci-dessus, retirez l'ensemble des sangles de l'arrière du siège. Faites pivoter l'attache de la boucle vers la position indiquée, puis retirez-la de la base du siège.
- Retirez le système de harnais à 5 points, puis retirez la housse de l'appuie-tête et la housse de la coque.

## INSTALLATION DE LA HOUSSE

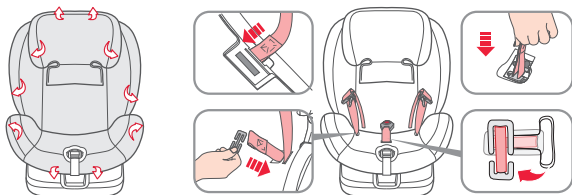

- Une fois lavée, placez la housse sur le siège.
- Faites passer les deux côtés de la sangle du harnais à travers les fentes de la sangle situées au bas du siège. Ensuite, faites passer les sangles par le connecteur métallique de la boucle (comme représenté sur l'illustration).
- Faites passer l'attache de la boucle par les protège-boucles, enfoncez l'attache dans la fente arrière, puis tournez-la dans la position indiquée sur l'image de droite.

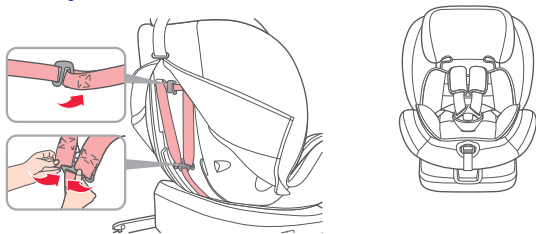

- Passez les sangles du harnais à travers les bretelles matelassées et insérez-les dans les fentes du harnais, puis raccordez l'extrémité de la sangle aux connecteurs métalliques.
- Passez ensuite l'extrémité des bretelles matelassées dans la fente de la sangle du harnais et la coque et attachez-la à la fixation. Veillez à ce que les sangles du siège ne puissent pas se vriller.
- Attachez la boucle puis fixez la housse tout autour. Fermez la fermeture éclair au dos. Vérifiez que tout fonctionne !

# LAVAGE

## Important :

La housse fait partie des dispositifs de sécurité. N'utilisez jamais le siège auto sans la housse. Ne prenez pas de risque pour la sécurité de votre enfant en utilisant d'autres marques de housse de rechange. Elles pourraient empêcher le siège auto de protéger votre enfant comme prévu.

## Instructions de lavage :

La housse est amovible et lavable à 30 °C. Sécher à l'air uniquement.





Produit et distribué sous licence de Sparco par :  
**CAR PARTS DESIGN TRADING CO., LTD.**  
21st Floor Tai Yau Building 181  
Johnston Road Wanchai, Hong Kong  
marketing@carpadesign.net-www.carpadesign.net  
**www.sparco-kids.com**



# SEGGIOLINO PER AUTO SK6001

MANUALE DI ISTRUZIONI

GB

FR

IT

DE

0-36  
kg

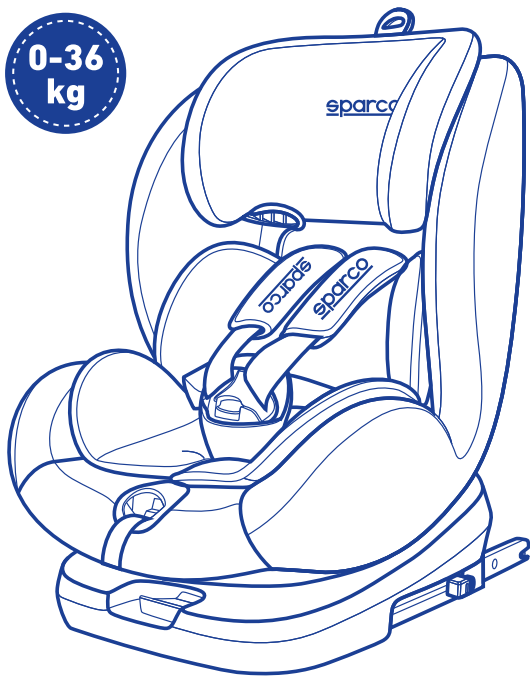

GRUPPO: 0+, I, II, III

# INDICE

AVVERTENZA .....	03	Uso della fibbia di sicurezza a 5 punti .....	13
PANORAMICA .....	04	Come usare la fibbia .....	13
INSTALLAZIONE A BORDO DEL VEICOLO .....	05	Come allentare la fibbia .....	13
INSTALLAZIONE .....	06	Regolazione delle bretelle .....	13
Sedile rivolto all'indietro ..	07	Regolazione del poggiate- sta in altezza .....	14
Sedile rivolto in avanti ....	08	Regolazione dell'inclinazio- ne del seggiolino .....	14
Sgancio della cintura di sicurezza a 5 punti .....	11	Regolazione dell'orienta- mento del seggiolino .....	14
Utilizzo delle cinture di sicurezza FIX+ .....	12	FODERA .....	15
		LAVAGGIO .....	17

Questo sistema di ritenuta per bambini è classificato per l'uso "semi-universale" ed è adatto per il fissaggio sui sedili delle auto indicate di seguito:

AUTO	ANTERIORE		POSTERIORE	
	Esterno		Centrale	
(Modello)	Sì	Sì	No	

Il sistema può anche essere montato sui sedili di altre auto. In caso di dubbi, contattare il produttore del sistema di ritenuta oppure il rivenditore.



Leggere attentamente questo manuale prima di installare il seggiolino. Conservarlo nella tasca laterale del seggiolino per futura consultazione.

- Leggere attentamente queste istruzioni, in quanto errori di installazione possono causare gravi danni per i quali il produttore declina qualsiasi responsabilità.
- Questo seggiolino è adatto per bambini da 0 a 36 kg di peso.
- Questo è un SISTEMA DI RITENUTA ISOFIX È omologato ai sensi della normativa R44 e la serie 04 di emendamenti per l'impiego generico a bordo di veicoli dotati di sistemi di ancoraggio ISOFIX.

- È adatto a veicoli con posti a sedere approvati ISOFIX (come descritto nel libretto d'uso e manutenzione del veicolo) in base al tipo di seggiolino e di installazione.
- Il gruppo di peso e la classe dimensionale ISOFIX a cui il dispositivo è destinato sono: Gruppo 0+, 0-15 kg e classe dimensionale ISOFIX D/Gruppo I, 9-18 kg e classe dimensionale ISOFIX B1.
- L'assenza del top tether provoca lesioni.
- Poiché contribuisce direttamente alle prestazioni del sistema di ritenuta, utilizzare unicamente la fodera per seggiolino raccomandata dal fabbricante.
- Non esporre il seggiolino alla luce solare diretta per evitare che la temperatura elevata possa nuocere al bambino.
- Componenti del seggiolino e dell'imbracatura danneggiati o rovinati devono essere sostituiti.
- Non posizionare oggetti pesanti sul portabagagli. In caso contrario, nell'eventualità di un incidente, il bambino potrebbe rimanere ferito.
- Non modificare né aggiungere parti al seggiolino; in caso contrario la sicurezza e la funzionalità verrebbero gravemente compromesse.
- Non lasciare mai il bambino da solo sul seggiolino, dentro o fuori dal veicolo.
- I componenti rigidi e le parti in plastica del sistema di ritenuta devono essere posizionati e installati in modo che non possano, durante l'uso quotidiano, rimanere intrappolati da un sedile mobile o in uno sportello del veicolo
- Tenere il seggiolino lontano da agenti corrosivi.
- Il produttore garantisce la qualità dei prodotti nuovi, ma non di quelli di seconda mano.
- Il seggiolino deve essere sostituito se sottoposto a violente sollecitazioni in caso di incidente.
- Conservare questo manuale d'uso nella tasca del seggiolino per tutta la durata del prodotto.
- Leggere attentamente il manuale prima dell'installazione; per qualsiasi domanda, scrivere all'indirizzo [marketing@carpadesign.net](mailto:marketing@carpadesign.net).

# PANORAMICA

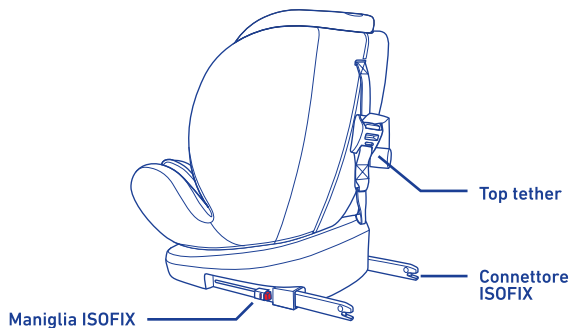
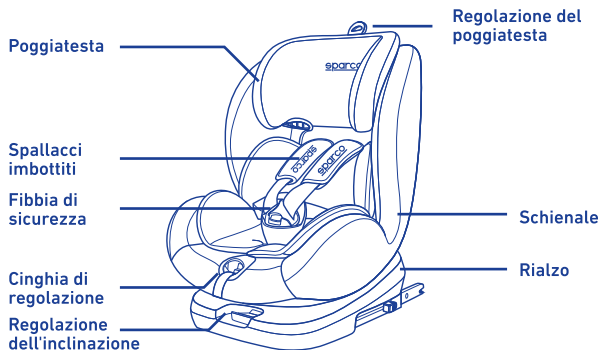

# INSTALLAZIONE A BORDO DEL VEICOLO



Posizionamento  
corretto/idoneo



Posizionamento  
non corretto/non idoneo

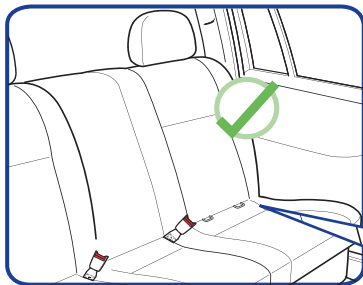

Uso convenzionale in  
auto dotate di  
connettore ISOFIX.

**Avvertenza:**  
non utilizzare mai il  
seggolino sul sedile  
del passeggero  
anteriore con airbag  
attivo.

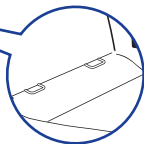

Controllare il libretto d'uso e manutenzione  
del veicolo per identificare i posti a sedere  
ISOFIX adatti.

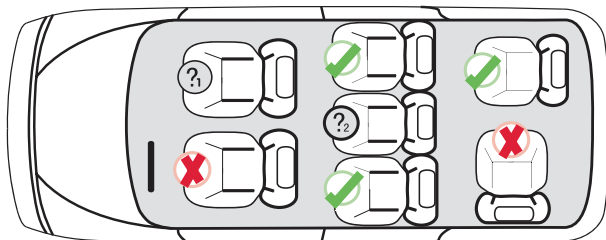

Non utilizzare su questo sedile se l'airbag è attivo.



Utilizzare il seggiolino su questo sedile solo se sono disponibili  
una cintura addominale e una cintura trasversale.

# INSTALLAZIONE

## 3.1 Utilizzo del top tether ISOFIX+ sui sedili rivolti all'indietro

GRUPPO: 0+ 0-13 KG  
DI PESO

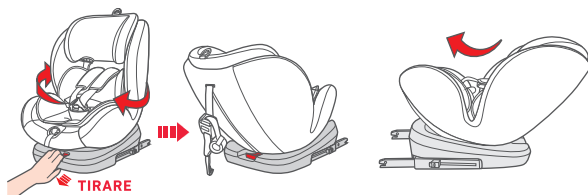

- Premere il pulsante di rotazione e ruotare il seggiolino di 90° all'indietro.
- Regolare l'inclinazione al massimo.

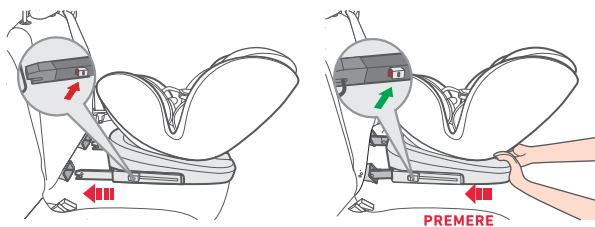

- Afferrare il seggiolino con entrambe le mani e far scorrere i due bracci di bloccaggio nelle guide fino a quando non si innestano con un clic su entrambi i lati.
- L'indicatore ISOFIX verde deve essere visibile su entrambi i lati.
- Facendo molta forza, spingere il seggiolino il più indietro possibile.

# INSTALLAZIONE

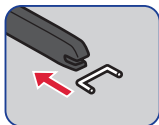

Inserire nel  
connettore ISOFIX.

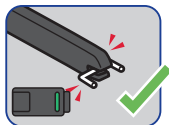

Installazione  
corretta



Installazione  
errata

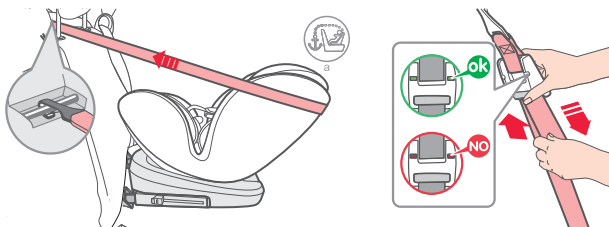

- Inserire il top tether nel connettore e tenderlo (la manovra è corretta se l'indicatore diventa VERDE).

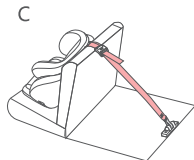
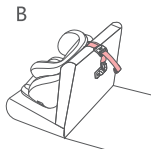
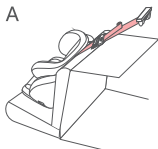

- È possibile scegliere tre punti di fissaggio.

## INSTALLAZIONE

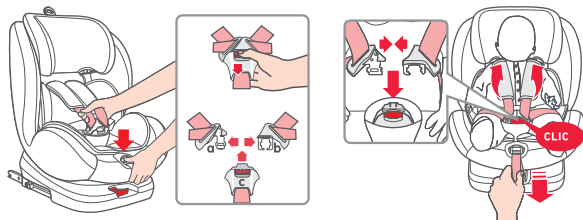

- Aprire la fibbia dell'imbracatura (premere il pulsante rosso).
- Premere il pulsante di regolazione e contemporaneamente tirare in avanti entrambe le bretelle. Non tirare gli spillacci imbottiti.
- Far sedere il bambino sul seggiolino.
- Avvicinare i due ganci e agganciarli fra loro prima di inserirli nella fibbia dell'imbracatura. La corretta chiusura è confermata da un clic.
- Tirare la cinghia di regolazione dell'imbracatura fino a quando non sarà piana e vicina al corpo del bambino.

### 3.2 Utilizzo del top tether ISOFIX+ sui sedili rivolti in avanti

GRUPPO: I 9-18 KG DI PESO

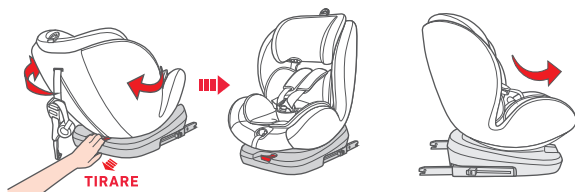

- Premere il pulsante di rotazione e ruotare il seggiolino di 90° in avanti
- Regolare l'inclinazione in una posizione comoda

# INSTALLAZIONE

GB  
FR  
IT  
DE

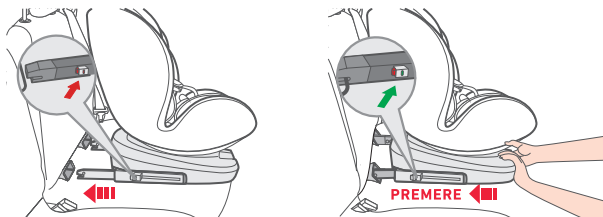

- Afferrare il seggiolino con entrambe le mani e far scorrere i due bracci di bloccaggio nelle guide fino a quando non si innestano con un clic su entrambi i lati.
- L'indicatore ISOFIX verde deve essere visibile su entrambi i lati.
- Facendo molta forza, spingere il seggiolino il più indietro possibile.

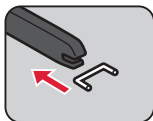

Inserire nel  
connettore FIX.

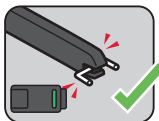

Installazione  
corretta



Installazione  
errata

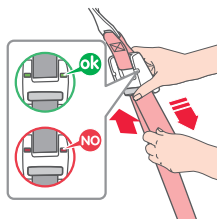
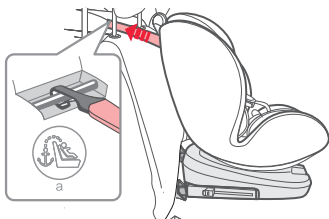

- Inserire il top tether nel connettore e tenderlo (la manovra è corretta se l'indicatore diventa VERDE).

# INSTALLAZIONE

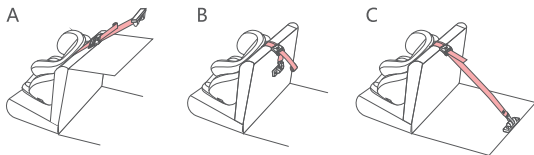

- È possibile scegliere tre punti di fissaggio.

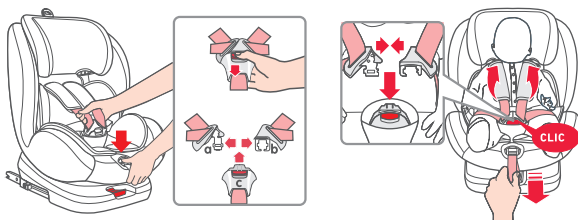

- Aprire la fibbia dell'imbracatura (premere il pulsante rosso).
- Premere il pulsante di regolazione e contemporaneamente tirare in avanti entrambe le bretelle. Non tirare gli spillacci imbottiti.
- Far sedere il bambino sul seggiolino.
- Avvicinare i due ganci e agganciarli fra loro prima di inserirli nella fibbia dell'imbracatura. La corretta chiusura è confermata da un clic.
- Tirare la cinghia di regolazione dell'imbracatura fino a quando non sarà piana e vicina al corpo del bambino.

# INSTALLAZIONE

GB  
FR  
IT  
DE

## 3.3 Sgancio della cintura di sicurezza a 5 punti

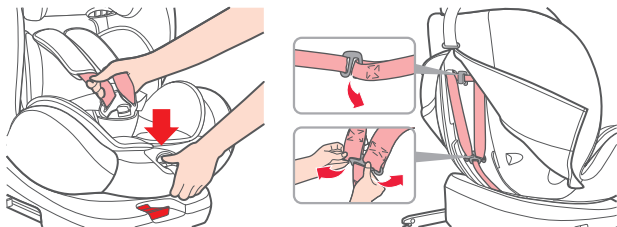

- Regolare l'inclinazione nella prima posizione.
- Premere il pulsante di regolazione e contemporaneamente tirare in avanti entrambe le bretelle. Non tirare gli spallacci imbottiti.
- Aprire la cerniera sul retro del sedile.  
Separare la cintura di sicurezza e la bretella dalla staffa della cintura di sicurezza.

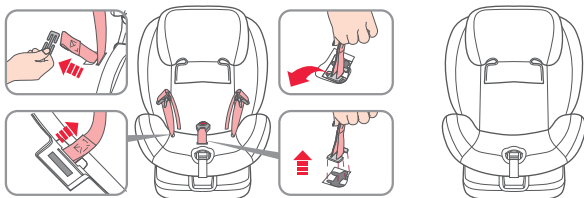

- Seguendo l'immagine, rimuovere la cintura di sicurezza a 5 punti.

# INSTALLAZIONE

## 3.4 Installazione del seggiolino con le cinture di sicurezza per auto FIX+

GRUPPO: II, III 15-36 KG  
DI PESO

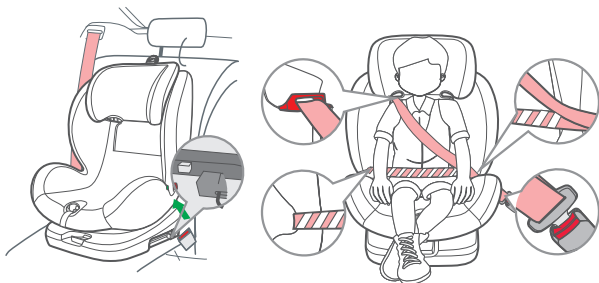

- Afferrare il seggiolino con entrambe le mani e far scorrere i due bracci di bloccaggio nelle guide fino a quando non si innestano con un clic su entrambi i lati.
- L'indicatore ISOFIX verde deve essere visibile su entrambi i lati.
- Facendo molta forza, spingere il seggiolino il più indietro possibile.
- Mettere il seggiolino sul sedile e far sedere il bambino sul seggiolino. Far passare la parte superiore della cintura di sicurezza del veicolo attraverso il gancio nel poggiatesta, la parte inferiore della cintura di sicurezza del veicolo attraverso il bracciolo, quindi bloccare la fibbia della cintura di sicurezza.
- Stringere la cintura di sicurezza e montare la fibbia antiscivolo.

# USO DELLA FIBBIA DI SICUREZZA A 5 PUNTI

## 4.1 Come usare la fibbia

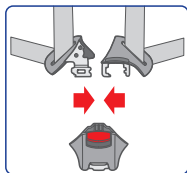

Abbinare le linguette di sinistra e di destra.

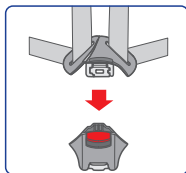

Inserirle nella fibbia di sicurezza.

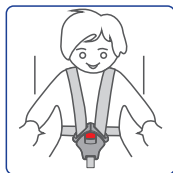

Un clic conferma che la manovra è corretta.

## 4.2 Come sganciare la fibbia

Premere il pulsante rosso sulla fibbia per sganciarla.

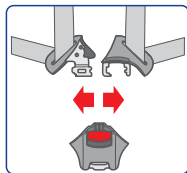
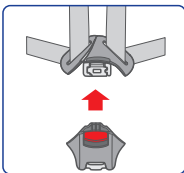
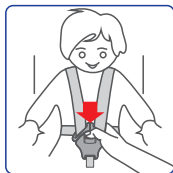

## 4.3 Regolazione delle bretelle

- **Tendere le bretelle**  
Premere il pulsante di regolazione e contemporaneamente tirare in avanti entrambe le bretelle. Non tirare gli spallacci imbottiti.
- **Allentare le bretelle**  
Tirare la cinghia di regolazione dell'imbracatura fino a quando non sarà piana e vicina al corpo del bambino.

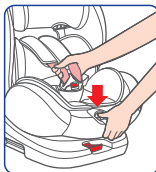

## REGOLAZIONE DEL POGGIATESTA IN ALTEZZA

- Tirare l'anello di regolazione del poggiatesta verso l'alto.
- Spostare il poggiatesta all'altezza corretta della bretella e controllare che sia correttamente bloccato facendolo scorrere leggermente verso il basso.

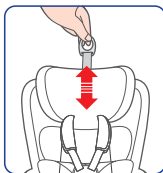
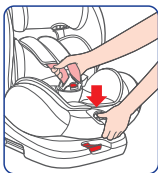

## REGOLAZIONE DELL'INCLINAZIONE DEL SEGGIOLINO

- È possibile modificare l'inclinazione mentre il bambino occupa il seggiolino.
- Per modificare la posizione, afferrare il pulsante di inclinazione e spingere il seggiolino nella posizione desiderata.

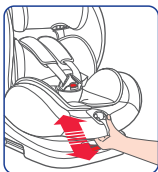

## REGOLAZIONE DELL'ORIENTAMENTO DEL SEGGIOLINO

- Premere il pulsante di rotazione e ruotare il seggiolino.

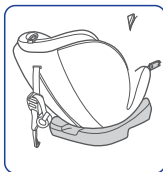
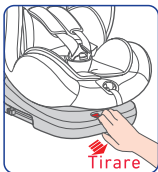

## FODERA

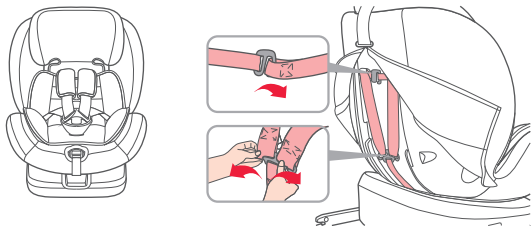

- Aprire la cerniera sul retro, allentare la cinghia dell'imbracatura ed estrarre la cinghia dalla staffa.

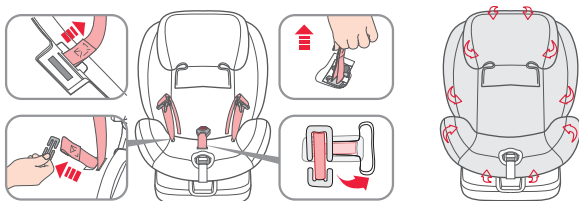

- Tirare due cinghie dell'imbracatura fuori dall'apertura nella fodera, quindi sganciare la cinghia dal connettore in metallo della fibbia.
- A questo punto, estrarre l'intera cinghia dalla parte inferiore del seggiolino. Far ruotare l'automatico della fibbia nella posizione indicata, quindi estrarlo dalla base del seggiolino.
- Rimuovere il sistema di ancoraggio a 5 punti, quindi rimuovere la fodera del poggiatesta e la fodera del guscio.

## FODERA

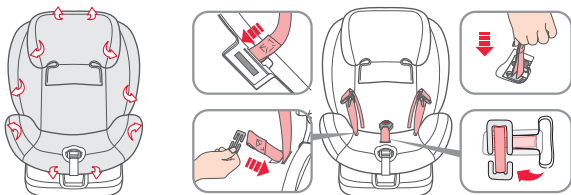

- Dopo il lavaggio, rimontare la fodera sul seggiolino.
- Far passare entrambe le cinghie dell'imbracatura attraverso le aperture nella parte inferiore del seggiolino. Quindi, infilare le cinghie nel connettore di metallo della fibbia (come mostra l'immagine).
- Far passare l'automatico della fibbia attraverso le imbottiture della fibbia e posizionare l'automatico nella fessura inferiore, quindi ruotarlo fino a raggiungere la posizione indicata nell'immagine a destra.

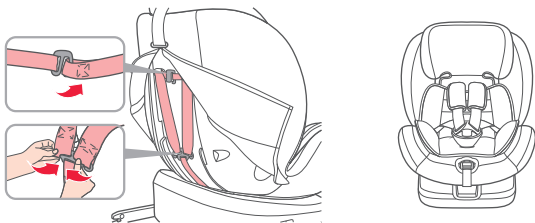

- Far passare le cinghie dell'imbracatura attraverso gli spallacci imbottiti e inserirle nelle aperture per l'imbracatura, quindi unire la parte terminale della cinghia ai connettori metallici.
- Inoltre, far passare la parte terminale delle cinghia degli spallacci imbottiti nell'apertura della cinghia dell'imbracatura e del guscio, quindi fissarla alla staffa della cinghia. Controllare che le cinghie del seggiolino non possano attorcigliarsi.
- Chiudere la fibbia, quindi sistemare la fodera. Chiudere la cerniera sul retro. Controllare che sia tutto in ordine.

# LAVAGGIO

GB  
FR  
IT  
DE

## Importante:

La fodera è un componente di sicurezza, non utilizzare mai il seggiolino senza la fodera. Evitare di utilizzare fodere di altre marche, che non garantirebbero a dovere la sicurezza del bambino.

## Istruzioni per il lavaggio:

La fodera è rimovibile e lavabile a secco a 30 °C.





Prodotto e distribuito su licenza di Sparco da:  
**CAR PARTS DESIGN TRADING CO., LTD.**  
21st Floor Tai Yau Building 181  
Johnston Road Wanchai, Hong Kong  
marketing@carpadesign.net-www.carpadesign.net

[www.sparco-kids.com](http://www.sparco-kids.com)



**sparco**  
Kids

**KINDERSITZ SK600I**  
GEBRAUCHSANLEITUNG

GB  
FR  
IT  
DE

**0-36  
kg**

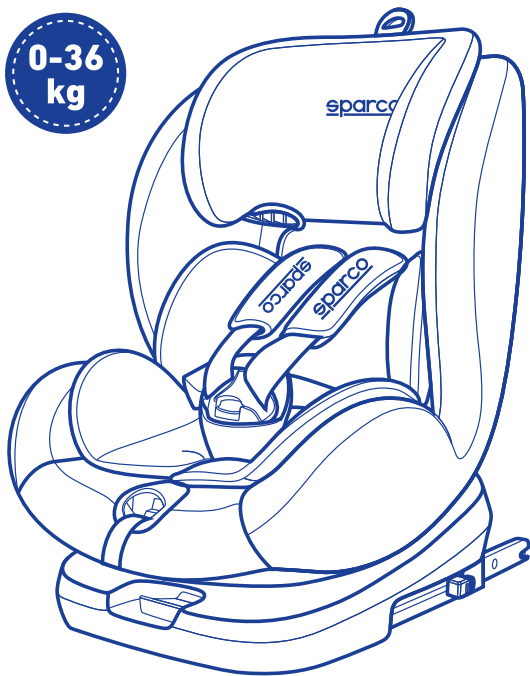

**sparco**  
Kids

**GRUPPE: 0+, I, II, III**

# VERZEICHNIS

ACHTUNG .....	03	Verwendung des 5-Punkt-Sicherheitschlosses .....	13
ÜBERSICHT .....	04	Verwendung des Gurtschlosses .....	13
MONTAGE IM FAHRZEUG .....	05	Gurtschloss lösen .....	13
MONTAGE .....	06	Schultergurte einstellen ...	13
Sitz in Rückwärtsrichtung ..	07	Einstellung der Kopfstützenhöhe .....	14
Sitz in Vorwärtsrichtung ...	08	Einstellung des Sitzwinkels ..	14
Lösen des 5-Punkt-Sicherheitsgurts .....	11	Einstellung der Sitzrichtung ..	14
Verwendung von ISOFIX+ Sitzgurten .....	12	BEZUG ANBRINGEN .....	15
		WASCHEN .....	17

Dieses Kinderrückhaltesystem ist für den semi-universalen Gebrauch eingestuft und für die Sitzpositionen der folgenden Autos geeignet:

AUTO	VORNE	HINTEN	
(Modell)	Äußerer	Ja	Nein
	Ja	Ja	Nein

Sitzpositionen in anderen Autos sind unter Umständen ebenfalls für dieses Kinderrückhaltesystem geeignet. Im Zweifelsfall wenden Sie sich bitte an den Hersteller des Kindersitzes oder den Händler.



Bitte lesen Sie diese Bedienungsanleitung sorgfältig durch, bevor Sie den Kindersitz montieren. Bewahren Sie diese zum späteren Nachschlagen in der Seitentasche des Kindersitzes auf.

- Bitte lesen Sie diese Anleitung sorgfältig durch, da eine fehlerhafte Installation zu schweren Verletzungen führen kann. In diesem Fall übernimmt der Hersteller keine Verantwortung.
- Dieser Kindersitz ist für Kinder mit einem Körpergewicht von 0-36 kg geeignet.
- Dies ist ein ISOFIX-KINDERRÜCKHALTESYSTEM. Es wurde nach der Regelung Nr. 44, Änderungsserie 04, für die allgemeine Verwendung in Fahrzeugen mit ISOFIX-Verankerungssystemen genehmigt.

# VERZEICHNIS

- Es kann in Fahrzeugen mit Sitzplätzen, die als ISOFIX-Sitzplätze zugelassen sind (siehe Angaben im Benutzerhandbuch des Fahrzeugs), entsprechend der Kategorie des Kindersitzes und der Verankerung verwendet werden.
- Dieser Kindersitz entspricht der folgenden Gewichtsklasse und ISOFIX-Größenklasse: Gruppe 0+ (0-15 kg) und ISOFIX-Größenklasse D/Gruppe I (9-18 kg) und ISOFIX-Größenklasse B1.
- Ohne oberen Haltegurt kommt es zu Verletzungen.
- Der Sitzbezug darf durch keinen anderen als den vom Hersteller empfohlenen Bezug ersetzt werden, da der Sitzbezug Bestandteil der Rückhaltewirkung ist.
- Schützen Sie den Kindersitz vor direktem Sonnenlicht, um Ihr Kind keinen gefährlichen hohen Temperaturen auszusetzen.
- Sitz und Gurte müssen bei Beschädigung oder Verschleiß ersetzt werden.
- Legen Sie keine schweren Gegenstände auf die Hutablage. Diese könnten das Kind bei einem Unfall verletzen.
- Versuchen Sie nicht, Teile des Kindersitzes zu verändern bzw. andere Teile hinzuzufügen. Dies kann seine Sicherheit und Funktionsfähigkeit ernsthaft beeinträchtigen.
- Lassen Sie Ihr Kind niemals unbeaufsichtigt im Kindersitz, weder im Fahrzeug noch außerhalb des Fahrzeugs.
- Beachten Sie bitte, dass die starren Elemente und die Kunststoffteile der Rückhalteeinrichtung so angeordnet und montiert sein müssen, dass sie auch bei täglicher Verwendung des Fahrzeugs nicht durch einen beweglichen Sitz oder eine Fahrzeugtür eingeklemmt werden.
- Halten Sie den Kindersitz von korrosiven Stoffen fern.
- Der Hersteller garantiert für die Qualität der Produkte, jedoch nicht für gebrauchte Produkte.
- Der Kindersitz sollte ersetzt werden, wenn er bei einem Unfall stark belastet wurde.
- Diese Bedienungsanleitung muss auf dem Kindersitz in der dafür vorgesehenen Tasche für die gesamte Nutzungsdauer des Kindersitzes aufbewahrt werden.
- Bitte lesen Sie die Montageanleitung vor der Montage sorgfältig durch. Falls Sie Fragen haben, kontaktieren Sie uns bitte per E-Mail an [marketing@carpadesign.net](mailto:marketing@carpadesign.net).

# ÜBERSICHT

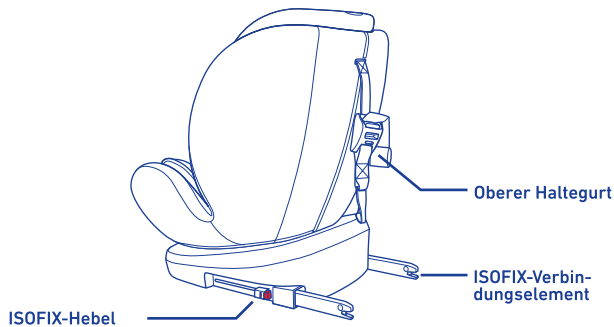
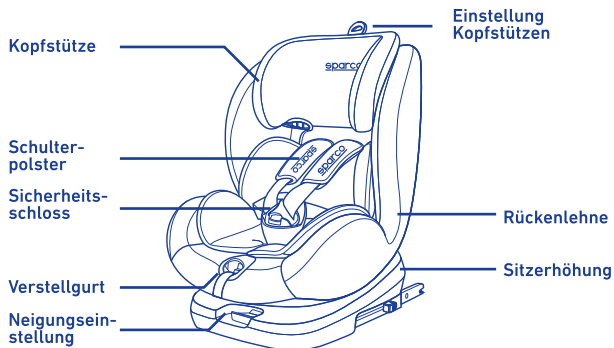

# GEEIGNETE SITZE IM FAHRZEUG



Korrekte  
Montage/geeignet



Falsche Montage//ungeeignet

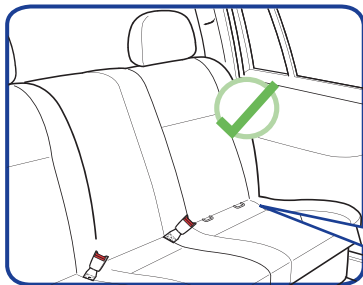

Bestimmungsgemäße  
Nutzung in Fahrzeugen  
mit ISOFIX-Verbindungs-  
element.

**Achtung:**

In keinem Fall darf der  
Kindersitz auf dem  
Beifahrersitz mit  
aktivem Airbag  
verwendet werden.

Schlagen Sie im Benutzerhandbuch des  
Fahrzeugs nach, um die geeigneten  
ISOFIX-Sitzpositionen zu ermitteln.

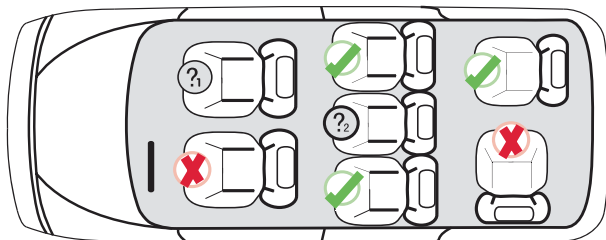

Nicht auf diesem Sitz verwenden, wenn der Front-Airbag des  
Beifahrersitzes aktiviert ist.



Nur auf diesem Sitz verwenden, wenn er mit einem Dreipunktgurt  
ausgerüstet ist.

# MONTAGE

## 3.1 Verwendung von ISOFIX + oberem Haltegurt. Sitz in Rückwärtsrichtung

GRUPPE: 0+ 0-13KG  
GEWICH

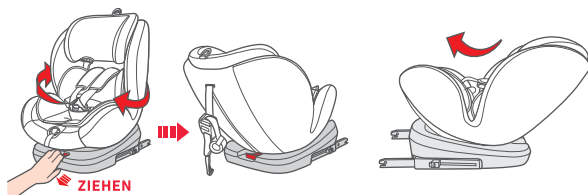

- Drücken Sie den Drehknopf und drehen Sie den Sitz um 90° in den Rückwärtsmodus.
- Sitzwinkel in maximale Position stellen.

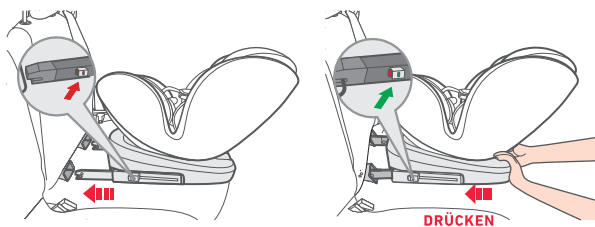

- Nehmen Sie den Kindersitz mit beiden Händen und schieben Sie die beiden Rastarme fest in die Einführhilfen, bis die Rastarme auf beiden Seiten mit einem Klickgeräusch einrasten.
- Der grüne ISOFIX-Indikator muss nun auf beiden Seiten sichtbar sein.
- Drücken Sie den Kindersitz kräftig bis zum Anschlag nach hinten.

# MONTAGE

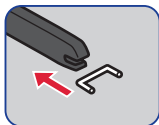

In das ISOFIX-Verbindungselement einsetzen.

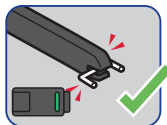

Richtige Montage



Falsche Montage

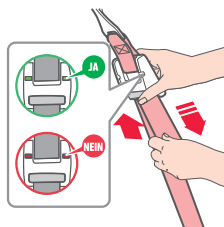
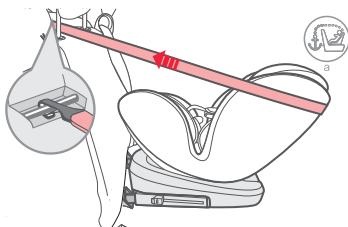

- Stecken Sie den oberen Haltegurt in das Verbindungselement und ziehen Sie den oberen Haltegurt fest. (OK, wenn der Indikator des oberen Haltegurts GRÜN ist.)

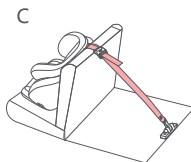
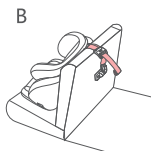
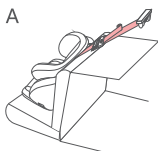

- Drei Befestigungspunkte stehen zur Auswahl.

# MONTAGE

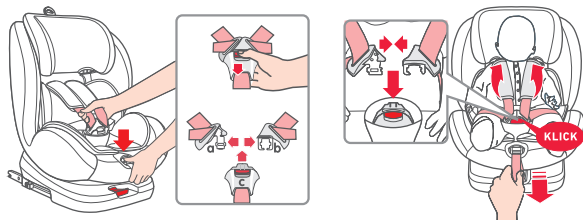

- Öffnen Sie das Gurtschloss (auf den roten Knopf drücken).
- Drücken Sie auf den Einstellknopf und ziehen Sie gleichzeitig die beiden Schultergurte nach vorne. Ziehen Sie nicht an den Schulterpolstern.
- Setzen Sie Ihr Kind in den Kindersitz.
- Führen Sie die beiden Schnallenverschlüsse zusammen und rasten Sie sie ein, bevor Sie sie in das Gurtschloss stecken. Ein Klickgeräusch sollte zu hören sein.
- Ziehen Sie am Gurteinstellband, bis der Gurt flach und nahe am Körper Ihres Kindes anliegt.

## 3.2 Verwendung von ISOFIX + oberem Haltegurt. Sitz in Vorwärtsrichtung

GRUPPE: I 9-18KG  
GEWICH



- Drücken Sie den Drehknopf und drehen Sie den Sitz um 90° in den Vorwärtsmodus.
- Sitzwinkel auf bequeme Position einstellen.

# MONTAGE

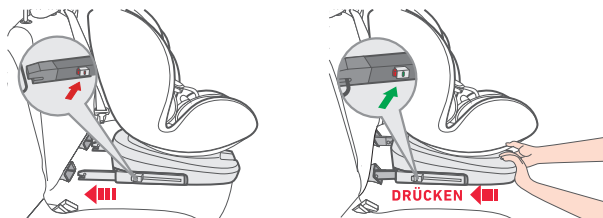

- Nehmen Sie den Kindersitz mit beiden Händen und schieben Sie die beiden Rastarme fest in die Einführhilfen, bis die Rastarme auf beiden Seiten mit einem Klickgeräusch einrasten.
- Der grüne ISOFIX-Indikator muss nun auf beiden Seiten sichtbar sein.
- Drücken Sie den Kindersitz kräftig bis zum Anschlag nach hinten.

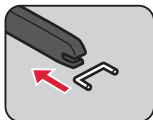

In das ISOFIX-Verbindungselement einsetzen.

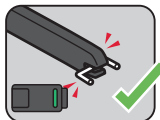

Richtige Montage



Falsche Montage

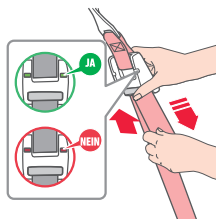
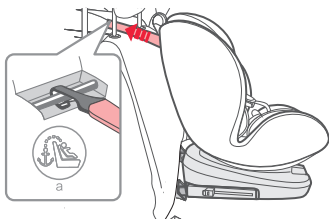

- Stecken Sie den oberen Haltegurt in das Verbindungselement und ziehen Sie den oberen Haltegurt fest. (OK, wenn der Indikator des oberen Haltegurts GRÜN ist.)

# MONTAGE

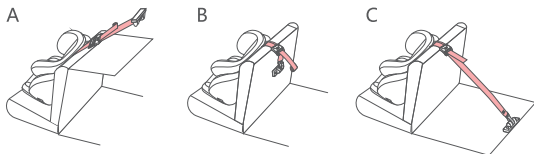

- Drei Befestigungspunkte stehen zur Auswahl.

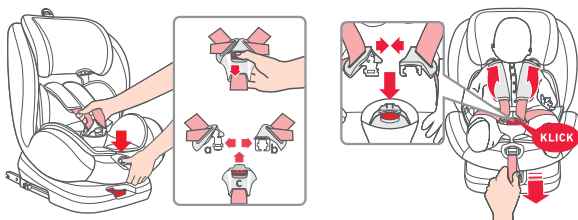

- Öffnen Sie das Gurtschloss (auf den roten Knopf drücken).
- Drücken Sie auf den Einstellknopf und ziehen Sie gleichzeitig die beiden Schultergurte nach vorne. Ziehen Sie nicht an den Schulterpolstern.
- Setzen Sie Ihr Kind in den Kindersitz.
- Führen Sie die beiden Schnallenverschlüsse zusammen und rasten Sie sie ein, bevor Sie sie in das Gurtschloss stecken. Ein Klickgeräusch sollte zu hören sein.
- Ziehen Sie am Gurteinstellband, bis der Gurt flach und nahe am Körper Ihres Kindes anliegt.

# MONTAGE

GB  
FR  
IT  
DE

## 3.3 Lösen des 5-Punkt-Sicherheitsgurts

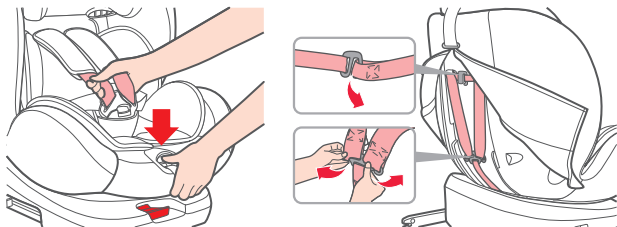

- Sitzwinkel auf erste Position stellen.
- Drücken Sie auf den Einstellknopf und ziehen Sie gleichzeitig die beiden Schultergurte nach vorne. Ziehen Sie nicht an den Schulterpolstern!
- Öffnen Sie den Reißverschluss an der Rückseite des Sitzes. Trennen Sie den Sicherheitsgurt und den Schultergurt vom Gurtbügel.

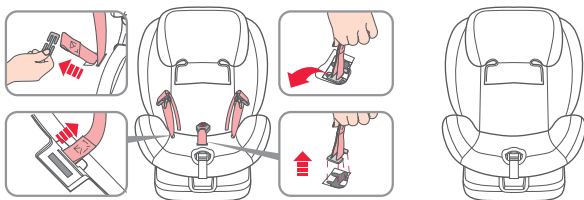

- Entfernen Sie den 5-Punkt-Sicherheitsgurt gemäß der Abbildung.

# MONTAGE

## 3.4 Verwendung von ISOFIX+ Sitzgurten. Montage des Kindersitzes

GRUPPE: II,III 15-36KG  
GEWICHT

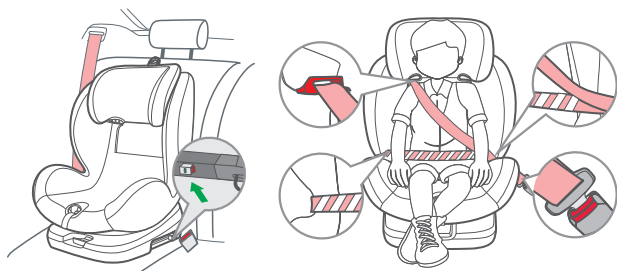

- Nehmen Sie den Kindersitz mit beiden Händen und schieben Sie die beiden Rastarme fest in die Einführhilfen, bis die Rastarme auf beiden Seiten mit einem Klickgeräusch einrasten.
- Der grüne ISOFIX-Indikator muss nun auf beiden Seiten sichtbar sein.
- Drücken Sie den Kindersitz kräftig bis zum Anschlag nach hinten.
- Stellen Sie den Kindersitz in das Auto und setzen Sie Ihr Kind auf den Kindersitz. Führen Sie den oberen Teil des Sicherheitsgurtes durch den Haken in der Kopfstütze, den unteren Teil des Sicherheitsgurtes durch die Armlehne und schließen Sie dann das Gurtschloss.
- Straffen Sie den Sicherheitsgurt des Fahrzeugs und montieren Sie die rutschfeste Schnalle.

# VERWENDUNG DES 5-PUNKT-SICHERHEITSSCHLOSSES

## 4.1. Verwendung des Schloßes

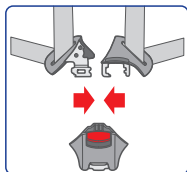

Linke und rechte Zungen übereinanderlegen.

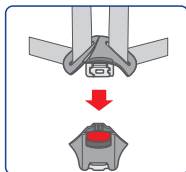

In das Sicherheitschloß stecken

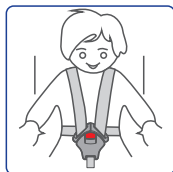

Beim korrekten Einrasten ist ein Klickgeräusch zu hören.

## 4.2. Gurtschloß lösen

Zum Lösen des Schloßes drücke Sie auf den roten Knopf.

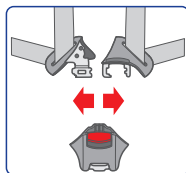
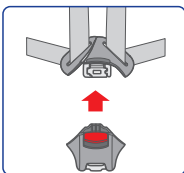
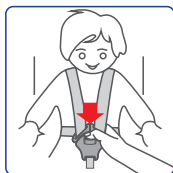

## 4.3. Schultergurte einstellen

### • Schultergurte straffen

Drücken Sie auf den Einstellknopf und ziehen Sie gleichzeitig die beiden Schultergurte nach vorne. Ziehen Sie nicht an den Schulterpolstern!

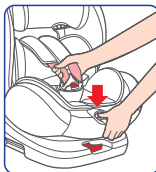

### • Schultergurte lockern

Ziehen Sie am Gurteinstellband, bis der Gurt flach und nahe am Körper Ihres Kindes anliegt.

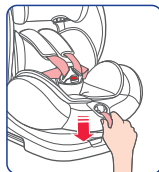

## EINSTELLUNG DER KOPFSTÜTZENHÖHE

- Ziehen Sie den Stellring der Kopfstütze nach oben.
- Bringen Sie die Kopfstütze auf die richtige Schultergurt-höhe und prüfen Sie, ob sie richtig eingerastet ist, indem Sie die Kopfstütze leicht nach unten schieben.

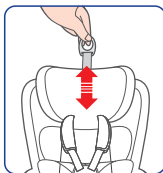
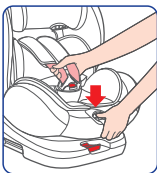

## EINSTELLUNG DES SITZWINKELS

- Sie können die Lehnenposition ändern, während sich das Kind im Kindersitz befindet.
- Zum Verstellen der Position betätigen Sie den Schieberegler und schieben den Sitz in die gewünschte Position.

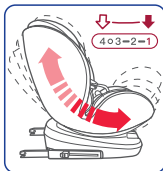
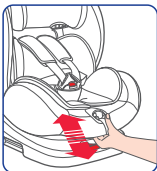

## EINSTELLUNG DER SITZRICHTUNG

- Drücken Sie den Drehknopf und drehen Sie den Sitz.

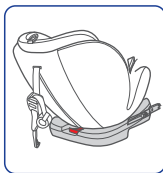
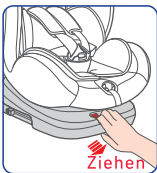

## BEZUG ANBRINGEN

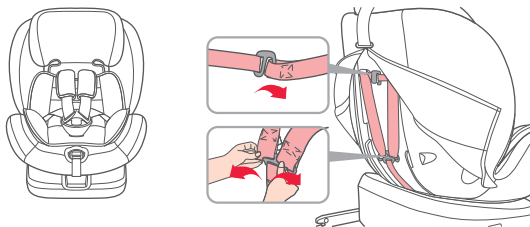

- Öffnen Sie den Reißverschluss an der Rückseite, lösen Sie das Gurtband und ziehen Sie es aus dem Gurtbügel.

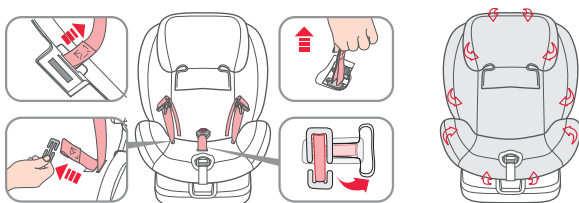

- Ziehen Sie die beiden Gurtbänder aus dem Bezugsschlitz und trennen Sie diese mit dem Metallschlosstecker.
- Wenn Sie die oben beschriebenen Schritte durchgeführt haben, ziehen Sie das gesamte Band aus der Unterseite des Sitzes. Drehen Sie den Schlossclip in die angezeigte Position und ziehen Sie ihn aus der Sitzbasis.
- Entfernen Sie erst das 5-Punkt-Gurtsystem und dann den Bezug der Kopfstütze und der Sitzschale.

## BEZUG ANBRINGEN

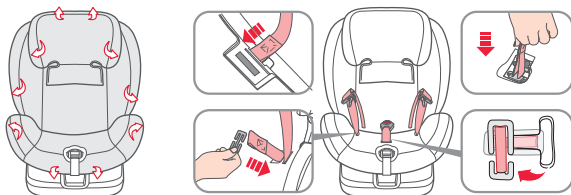

- Nach dem Waschen Bezug auf den Sitz legen.
- Schieben Sie beide Gurtbandseiten durch die Bandschlitz unter dem Sitz. Führen Sie dann die Bänder durch den Metallschlossstecker (wie auf der Abbildung gezeigt).
- Schieben Sie den Schlossclip durch die Schlosspolster und den Clip in den Schlitz unten. Drehen Sie ihn dann in die auf der Abbildung rechts angezeigte Position.

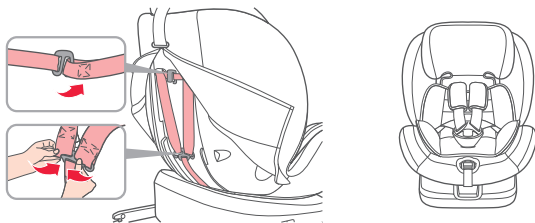

- Führen Sie die Gurtbänder durch die Schulterpolster, schieben Sie sie in die Gurtschlitz und verbinden Sie dann das Gurtende mit den Metallschlossstecker.
- Führen Sie außerdem die Enden der Schulterpolstergurte durch den Gurtbandschlitz und die Sitzschale und befestigen Sie diese dann am Gurtbügel. Stellen Sie sicher, dass die Sitzgurte nicht verdreht werden können.
- Schließen Sie das Gurtschloss und befestigen Sie dann den Bezug rundherum. Schließen Sie den Reißverschluss an der Rückseite. Auf korrekte Funktion überprüfen!

# WASCHEN

## Wichtig:

Der Bezug ist Teil des Sicherheitssystems; verwenden Sie den Kindersitz niemals ohne ihn. Bringen Sie die Sicherheit Ihres Kindes nicht durch die Verwendung von Ersatzbezügen anderer Hersteller in Gefahr, welche die Schutzleistung des Kindersitzes beeinträchtigen könnten.

## Waschanleitung:

Der Bezug ist abnehmbar und bei 30°C waschbar. Nur auf der Wäscheleine trocknen.





Unter der Lizenz von Sparco hergestellt und vertrieben von:

**CAR PARTS DESIGN TRADING CO., LTD.**  
21st Floor Tai Yau Building 181  
Johnston Road Wanchai, Hong Kong  
marketing@carpadesign.net-www.carpadesign.net

[www.sparco-kids.com](http://www.sparco-kids.com)