

ELLISSE

Portasci magnetico • Magnetic Ski-Rack
 Magnet-Skiträger • Porte-skis magnétique

Art. 6960800

Per il trasporto fino a 2 paia di sci	Carries up to 2 pairs of skis	Für den Transport von bis zu 2 Paar Skiern	Pour transporter jusqu'a 2 paires de skis
Con supporti flessibili in materia sintetica e cinturini di gomma	With retainer units in synthetic material and rubber straps	Mit flexiblen Kunst- stof fhalten und Spanngummis	Avec crochets syn- thétiques flexibles et languettes en caoutchouc
Peso: ca 2,4 kg	Weight: approx. 2,4 Kg	Gewicht: ca. 2,4 kg	Poids: 2,4 kg env.



Prima dell'acquisto,
leggere all'interno!

Prior to purchasing,
carefully read directions
on the inside!

Vor dem Kauf
Innenseite beachten!

Avant l'achat, prière
de lire à l'intérieur!

Prima dell'acquisto del portasci magnetico è necessario controllare i punti seguenti:

- La vostra auto è munita di un tetto in lamiera d'acciaio (A)?
- La vostra auto è munita di un tettuccio scorrevole o inclinabile di acciaio (B)?
- Se sì, è possibile applicare l'intera superficie della piastra magnetica sul tettuccio scorrevole/inclinabile, senza che sporga sui lati (C)?
- Non è adeguato ad auto con tettucci scorrevoli di vetro!
- La vostra auto dispone di un tetto assolutamente piano o di una superficie piana sufficientemente grande?
- E' possibile far aderire l'intera superficie di entrambe piastre magnetiche?
- Nel caso di profili a rilievo, scanalature oppure altre aplanarità del tetto assicurarsi prima mediante un montaggio di prova se il portasci può venire montato a perfezione su tutta la superficie (D)
- La verniciatura del tetto dell'auto è stata ritoccata (danni causati da grandine, trasporto, ecc.)? Ciò è possibile persino nel caso di auto nuove! L'impiego di stucco per riparazioni (p.es. stagno, fibra di vetro, fondo di riempimento) può compromettere notevolmente la presa efficace del magnete!

Acquisto

Ha verificato, nel dubbio, presso il punto vendita se i portasci magnetici sono adattabili alla sua auto e ha letto il libretto di circolazione?

Se - sempre tenuto conto delle indicazioni di sicurezza sopraelencate - vi siete decisi all'acquisto, vogliate seguire attentamente le modalità di montaggio illustrate qui di seguito.

Montaggio

- La responsabilità della perfetta funzionalità della piastra magnetica è garantita solo se l'intera superficie aderisce perfettamente al tetto della vettura.
- Prima di procedere al montaggio, assicuratevi che le piastre magnetiche e il tetto dell'auto siano perfettamente puliti e asciutti! Solo così viene garantita la massima aderenza ed evitato il pericolo di abrasione dovuto a particelle fini (polvere/sabbia) (1)
- Verificare la corretta posizione del portasci magnetico nella sezione „Accorgimenti importanti”
- Adattate la distanza tra le due piastre magnetiche al tipo di tetto e agli sci da trasportare (attacco degli sci). Se possibile scegliete una distanza di ca.70cm tra i due centri delle piastre magnetiche (2)
- I portasci magnetici devono essere montati allineati uno dietro all'altro nella direzione del senso di marcia in modo da limitare la superficie di attrito del vento.
- Gli sci devono essere perfettamente fissati.
- I tenditori in gomma devono venire inseriti alla perfezione. Affinchè i tenditori di gomma aderiscano sempre in modo ottimale, eliminare eventuali residui di sporco, ghiaccio o neve dall'incavo di materia sintetica dei ganci di fissaggio. Solo così viene garantito un fissaggio sicuro degli sci (3)

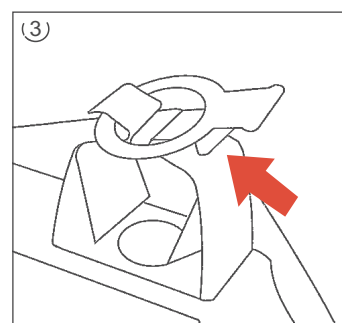
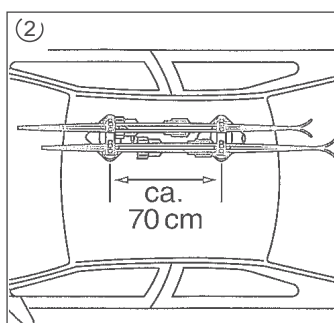
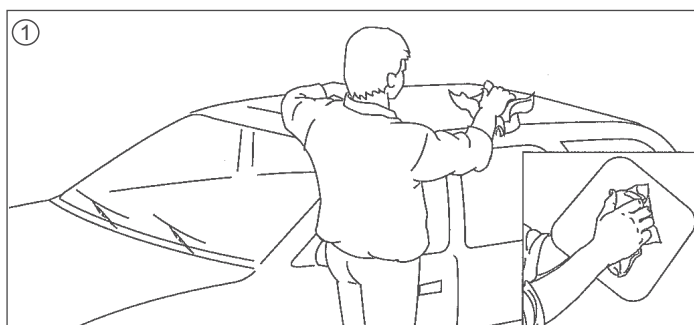
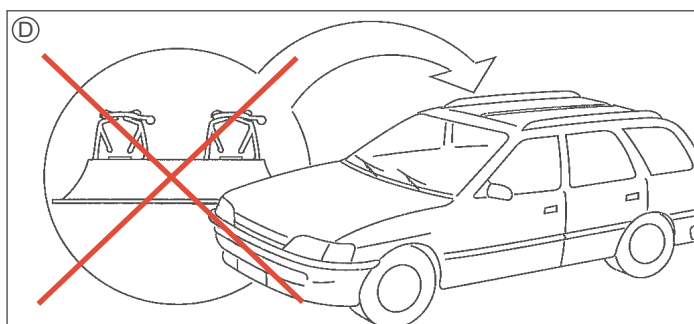
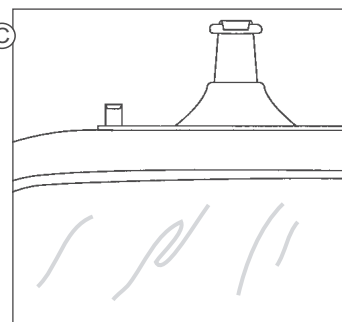
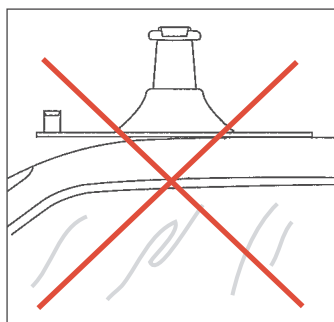
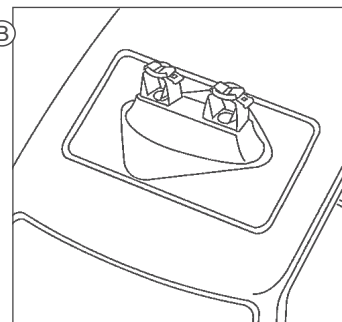
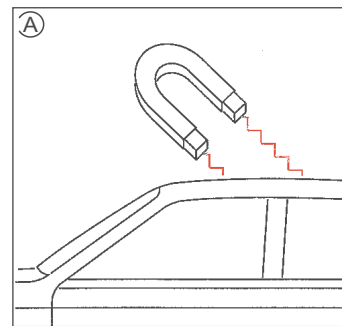

- Fate il test di perfetta aderenza se montata in posizione corretta un foglio di carta non può passare sotto la piastra magnetica (4)
- Per ragioni di sicurezza è obbligatorio rendere sicuro il dispositivo magnetico al tetto del veicolo, tramite l'apposito cinghia di sicurezza come indicato (direttiva CEE 79/488).
- Far entrare la cinghia di sicurezza all'interno della macchina e avvicinare il più possibile il fermo in plastica con la fibbia alla portiera. Solo in caso di pioggia far passare la cinghia esclusivamente sul montante della portiera per evitare infiltrazioni d'acqua (5).
- In caso di mancato utilizzo della cinghia di sicurezza, si declina qualsiasi responsabilità.

Attenzione!

Se il portasci magnetico viene installato su un tettuccio di acciaio apribile o inclinabile, esso non deve mai venire aperto (6)!

Smontaggio

- La piastra magnetica dispone di un pomello di sollevamento.(7)
- Sollevate con cautela la piastra magnetica afferrando questo pomello.
- Pulite come illustrato al punto „ Consigli di manutenzione“

Indicazioni supplementari

- Montate solo su tetti d'auto
- La piastra magnetica va montata solo su tetti di auto assolutamente puliti, asciutti e liberi da neve, ghiaccio e brina.
- Prestate attenzione al fatto che, in seguito ad un danno accidentale (caduta al suolo dei magneti) le proprietà magnetiche possono variare (deformazioni, rigature magneti ecc.) pregiudicando l'utilizzo del dispositivo.
- La forza magnetica viene fortemente ridotta se le piastre vengono messe a diretto contatto l'una con l'altra (10) o vengono tenute vicino a materiale magnetico. Le piastre magnetiche possono subire influssi o essere danneggiate da apparecchi elettronici (p.e. Lettore MP3) o da memorie magnetiche (p.e. Hard disk).
- La piastra magnetica può danneggiare prodotti sensibili ai magneti quali carte di credito, orologi, agende elettroniche, dischetti, bande magnetiche di computer, apparecchi video o audio.
- Se possibile, non smontate il portasci magnetico dal tetto dell'auto quando vi trovate nella località sciistica.
- In questo modo evitate che sul tetto si depositi sporcizia e neve o che si formi ghiaccio o brina.
- Il portasci non dovrebbe rimanere montato per varie settimane in modo da non danneggiare la verniciatura della vettura. L'additivo pulivetro che penetra sotto la piastra magnetica può causare una reazione chimica che provoca l'incollamento della piastra al tetto. Sotto il sole e a temperature elevate questo fenomeno può anche accentuarsi.
- Particelle di polvere finissime possono ingenerare rigature fini. Sulle vernici delicate con effetto colore o lucido direzionale possono comparire aree opache. Le vernici non perfettamente indurite possono essere oggetto di alterazioni cromatiche. Verificare la pulizia del portasci per il

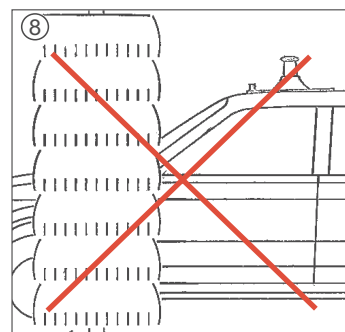
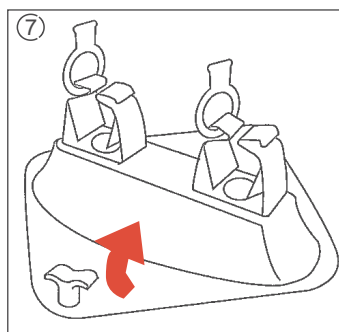
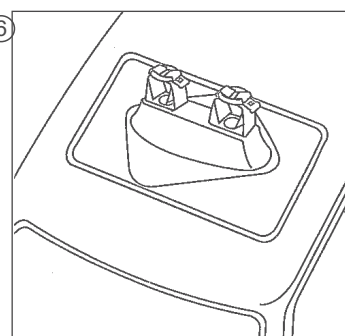
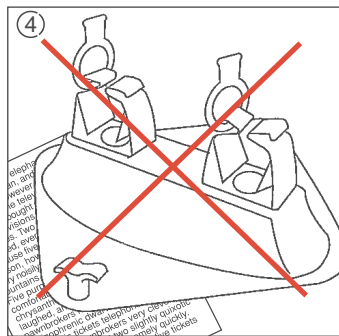

tetto e degli spigoli di tenuta in gomma prima di ogni montaggio. Rimuovere il portasci dopo ogni impiego. Per danni alla verniciatura viene declinata qualsiasi responsabilità.

- Dopo ogni utilizzo è importante lavare con acqua calda il portasci, soprattutto se è stato utilizzato il tergicristalli dell'automobile.
- Non interporre alcun spessore di qualsiasi natura tra il dispositivo magnetico e il tetto della vettura

Indicazioni per la guida

- Smontate sempre il portasci magnetico prima di passare attraverso un impianto di lavaggio per auto (8)
- Controllate la presa del portasci magnetico e la posizione degli sci durante le soste.
- A seconda delle condizioni stradali e atmosferiche (traffico in senso contrario, autocarri pesanti in galleria, raffiche di vento) possono crearsi delle turbolenze, che hanno degli effetti negativi sul carico e sul comportamento su strada.
- In questi casi ridurre quindi la velocità a 80 km/h
- Carichi sul tetto modificano il baricentro del veicolo e conseguentemente anche il suo comportamento su strada. Guidate con cautela!

Consigli di manutenzione

- Nonostante le misure di protezione antiruggine e l'utilizzazione di materiale sintetico resistente alle intemperie, i portasci risentono dell'impiego durante l'inverno.
- Per la sicurezza e la manutenzione del vostro portasci magnetico raccomandiamo una pulizia regolare a mano e solo con l'impiego di shampoo e acqua calda.
- Vi consigliamo di utilizzare l'additivo pulivetri: additivi troppo aggressivi potrebbero danneggiare la piastra magnetica.
- Controllate regolarmente la tenuta delle viti di sicurezza (9)
- Dopo lo smontaggio delle piastre magnetiche, sulla superficie del tetto può essersi formata una pellicola innocua, che può essere eliminata facilmente con shampoo per auto, cera liquida per auto oppure Soft-Wax.
- Conservate sempre il portasci magnetico pulito e asciutto
- Non fissatelo su pareti o a tubi metallici. Le due piastre magnetiche non devono mai essere poste l'una contro l'altra (riduzione della forza magnetica) (10)
- Non conservatelo vicino ad apparecchi sensibili a magneti, come computer/CD/dischetti/pellicole/registratori a nastro/videoregistratori/ quadri elettrici di distribuzione, ecc. (ne potrebbero conseguire danni!)

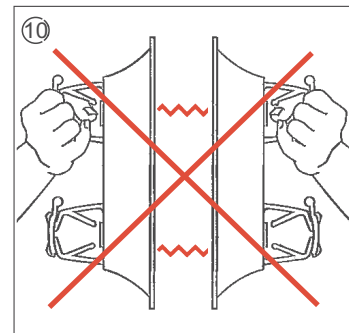
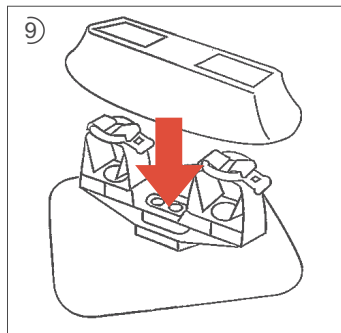
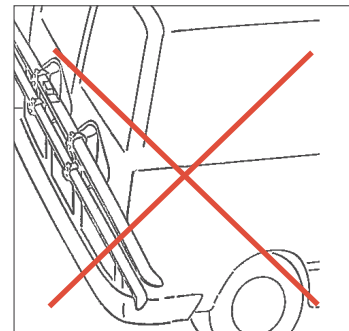
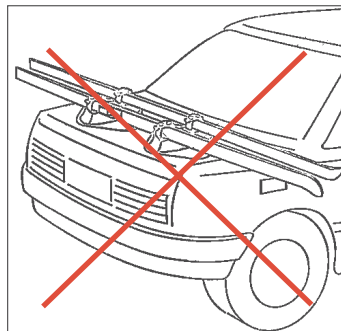
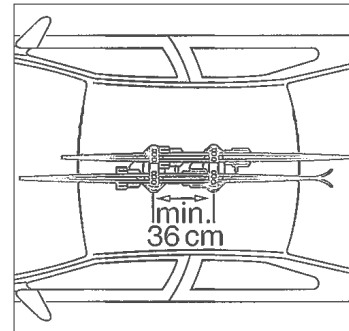
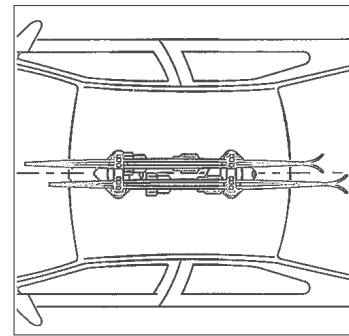
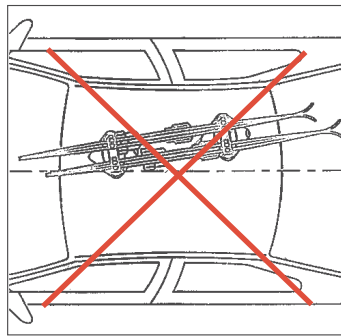

Prior to purchasing the magnetic ski-rack, following points need to be checked and verified:

- Does your car have a steel plate rooftop (A)?
- Does your car have a sliding or a pop-up style steel sunroof?
- If it does, would it be possible to fit the magnetic plate's **entire surface** over the sliding/pop-up style sunroof or car roof, without it protruding over the sides (C)?
- This item is not suited to cars featuring sliding glass sunroofs!
- Does your car avail of an absolutely flat rooftop surface or an adequately large flat rooftop area?
- Does the surface of both magnetic plates entirely adhere to the rooftop (D)?
- In the event of protruding relief profiles, grooves or other non-flat rooftop features, a ski rack fitting trial must be conducted to ensure that the entire ski-rack surface perfectly grips onto the rooftop surface.
- Has the vehicles rooftop varnish finish be touched up (due to damage caused by hail, transport, etc.)? This may be possible even if your car is new! Use of repair filler materials (e.g. tin, glass fibre, filler bases) will bear a considerable influence on efficient magnet grip force!

Purchase

If still in doubt, have you checked with the place of sale or retail point to ensure that the magnetic ski racks are in fact actually suited to your vehicle and have you read the vehicle registration document and car credentials to make sure accordingly?

Should you still – all previous safety directions and instruction considered – be sure of purchasing the magnetic ski-rack, please carefully follow the assembly instructions provided herein.

Assembly

- Responsibility for perfect magnetic plate operation and functions is guaranteed only if the **entire** magnetic surface accurately adheres to the vehicle rooftop.
- Prior to proceeding with rack assembly, ensure that the magnetic plates and the car rooftop area are both perfectly clean and dry! If not, maximised rack grip and prevention of rooftop abrasion hazards due to fine particles (dust/sand) cannot be guaranteed (1).
- Consult the "Important Tips" section to check and ensure that the magnetic ski-rack is positioned correctly.
- Adapt the distance kept between the two magnetic plates based on the actual rooftop shape and type of skis to be carried (type of ski boot buckles). If possible, arrange for an approx. 70 cm distance between the two magnetic plate centres (2).
- The rubber elastics should be perfectly fixed in. Clean off every residual of snow, ice or dirt in the groove of synthetic material of the fixing hooks. This way you will guarantee the safety fixing of the skis.
- Carry out the perfect grip test: if it is not possible to slip a sheet of paper in under the magnetic plate, the plate is assembled on correctly (4).
- The magnetic ski racks must be assembled so that they line up exactly behind one another in the car's travelling direction thus reducing the wind friction surface.
- The skis must be accurately locked in.
- For safety reasons, the magnetic device must be fixed onto the car rooftop by means of the appropriate safety cable, as shown (per EC Directive 79/488).**
- Slip the safety belt internally to the car and position the plastic stop device so that the buckle is as close up as possible to the car door. In case of rainy weather, sling the safety belt only through the door strut to avoid water seeping in (5).

Warning!

If the magnetic ski-rack is assembled onto a sliding or a pop-up style steel sunroof, be sure never to open the sunroof (6)!

Ski-rack Removal

- You will note the magnetic plate has a higher rise area (7).
- Carefully lift the plate off by manually prising up its higher rise area.
- Clean as instructed in the "Maintenance Tips" section then store the rack away in its original carry bag.

Additional Directions

- Assemble the ski rack only onto **car** rooftops.
- The magnetic plate must strictly be fitted only on absolutely clean and dry, snow, ice and frost free rooftop surfaces.
- Beware of the fact that in the event of accidental rack damages (i.e. if the magnets crash to the floor) its magnetic properties may be subject to variations (due to deformation, scratches on the magnets, etc.) thus compromising safe device use.
- If the magnetic plates are put into direct contact with one another (10) or are kept or held next to magnetic material, their magnetic force is considerably reduced. The magnetic plates can be influenced or damaged by electronic devices (such as MP3 players) or magnetic storage units (such as hard disks).
- The magnetic plate can damage magnet-sensitive elements, units or devices such as credit cards, wristwatches, electronic data books, discs, magnetic computer bands, video and audio devices.
- If possible, avoid removing the magnetic ski rack from the car roof when you have reached the ski location parking area. Remember it does have an anti-theft device!
- Leaving it assembled on will avoid dirt and snow deposits and the formation of ice and frost on the car roof surface.
- If the weather conditions were suddenly to change, the formation of frost and/or snow, twilight setting in, etc. might make reassembly of the ski rack more difficult.
- The ski rack should not be left assembled on the rooftop for weeks on end to avoid damaging the car paint finish. Furthermore, window cleaner additives might seep in under the magnetic plates with an ensuing chemical reaction causing the magnetic plate to glue down onto the rooftop surface. Exposure to direct sunlight and high temperatures will intensify this type of reaction.
- The use of magnetic ski-racks will not entirely exclude or avoid damaging the car paint. Tough dust particles combined with car motion vibrations will possibly form opaque spots. Said spots cannot in any way be considered as being a ski-rack defect and do not justify or permit claims accordingly, whatsoever.
- After every ski rack use session, it is important to rinse the ski rack off with some warm water, especially after combined use of the car windscreen wipers.
- The insertion or application of any form of packing or thickness layer between the magnetic plates and the car rooftop is strictly prohibited.

Driving Tips

- Always remove the magnetic ski-rack prior to passing through car wash rollers (8).
- During travel breaks, check the magnetic ski rack grip force and the position of the skis.
- Depending on road surface and weather conditions (oncoming traffic lanes, heavy-duty trailers in tunnels, dangerous wind gusts) possibly ensuing turbulent flows might have a negative effect on the rack load and on the vehicle's on-road performance.
- In such cases, cut vehicle speed down to 80 km/h.
- Any rooftop loads will influence the vehicle's centre of gravity with subsequent influence on the car's travel performance. Drive with care!

Maintenance Directions

- Notwithstanding the implementation of rust prevention and antirust protection measures as well as synthetic weatherproof materials, the ski racks do happen to be affected by winter use.
- For safety and maintenance of your magnetic ski rack, clean at regular intervals only by hand, using car detergent diluted in warm water.
- We recommend use of a car window cleaning additive: beware though that if the additives are much too aggressive, they might lead to magnetic plate damage.
- Check regularly the safety screwtight (9).
- When magnetic plates are removed after use, there might be a harmless film-like formation on the rooftop surface that is eliminated either using a car detergent or with some liquid car wax or Soft-Wax.
- Always keep the magnetic ski rack stored away in clean and dry conditions
- Do not hang the rack up on walls or metal tubes. The two magnetic plates must never be put into direct contact against one another (magnetic force reduction hazards) (10).
- Do not store the rack in the vicinity of devices sensitive to magnets/affected by magnetism such as computers / CDs / disks / magnetic films / tape recorders / video recorders / electric power supply panels, etc.** (to avoid and prevent ensuing damages!)

Vor dem Kauf des Magnet-Skitragers folgende Punkte unbedingt uberprufen:

- Hat Ihr Auto ein Stahlblechdach (A)?
- Hat Ihr Auto ein Stahlschiebe-/Hubdach (B)?
- Wenn ja, kann auf dem beweglichen Stahlschiebe-/Hubdach die Magnetplatte in der vollen Grosse und ohne das Schiebedach zu uberlappen plaziert werden (C)?
- Nicht geeignet fur Autos mit Glasschiebedach!
- Hat Ihr Auto ein absolut flaches Dach oder eine genugend grosse, flache Dachpartie?
- Konnen beide Magnetplatten vollflachig aufgesetzt werden?
- Bei Sicken (Vertiefungen/Erhohungen), Verstarkungsprofilen oder anderen Unebenheiten im Dachbereich vorab unbedingt mittels Probemontage abklaren, ob der Magnet-Skitrager einwandfrei und ganzflachig plaziert werden kann (D)
- Wurde das Autodach nachlackiert (Hagel-, Transportschaden usw.)? Ist selbst bei Neuwagen moglich! Falls bei Reparaturen Spachtelmassen verwendet worden sind (z.B. Zinn, Glasfaser, Fullspachtel usw.), kann dies die Magnetwirkung entscheidend beeintrachtigen!
- Fur sehr schmale oder sehr breite Skis die nicht zwischen die Gummis geklemmt werden konnen. In diesem Fall raten wir vom Kauf eines Magnet-Skitragers oder dessen Weiterverwendung ab.

Avant d’acheter ces porte-skis magnetiques, il est important de verifier les aspects suivants:

- Votre voiture a-t-elle un toit en tole d’acier (A)?
- Votre voiture a-t-elle un toit levant/coulissant en acier (B)?
- Si oui, une plaque magnetique en entier peut-elle etre posee sur le toit ouvrant sans deborder (C)?
- Ne convient pas si le toit ouvrant est en verre!
- Votre voiture a-t-elle un toit absolument plat et de surface suffisamment large?
- Les deux plaques magnetiques peuvent-elles se poser bien a plat?
- Si le toit comporte des sertissages (en creux ou en relief), des profils de renforcement ou tout autre element en relief, effectuez absolument un montage d’essai pour verifier si chaque porte-skis magnetique repose bien a plat sur le toit (D)
- Le toit a-t-il subi des reparations, avec une nouvelle peinture (dommages de grele, de transport de charges, etc.)? Cela est possible meme sur une voiture neuve! Si une masse d’egalisation a ete utilisee pour une reparation au toit (p.ex.: zinc, fibre de verre, mastic de rebouchage, etc.), l’adherence magnetique risque d’en etre fortement reduite.
- Quand les skis sont trop larges ou trop epais et ne peuvent pas etre bloques entre les butees en caoutchouc. Si c’est le cas, nous deconseillons l’achat de ces porte-skis magnetiques, voire de continuer a l’utiliser.

Kauf

Haben Sie im Zweifelsfall die Verkaufsstelle befragt, ob Magnettrager fur Ihr Auto geeignet sind und Ihren Fahrzeugausweis gelesen?

Wenn Sie sich unter Beachtung der oben erwahnten Sicherheitspunkte zum Kauf entschieden haben, bitte die nachstehenden Montagehinweise unbedingt sehr genau befolgen.

Montage

- Die Haftung der Magnetplatten ist nur gewahrleistet, wenn sie mit der ganzen Flache auf dem Stahlblechdach fest haftet.
- Das Autodach und die Magnetplatten mussen vor jeder Montage einwandfrei sauber und trocken sein! Nur so sind die Haftungseigenschaften gewahrleistet und eine Scheuergefahr durch feine Partikel (Staub/Sand) kann vermieden werden (1).
- Siehe korrekte Positionierung des Magnettragers unter ‘Wichtige Hinweise’
- Den Abstand zwischen den beiden Magnetplatten auf den jeweiligen Autodachtyp und auf die zu transportierenden Skier (Skibindungen) anpassen. Wenn moglich einen Abstand von ca. 70 cm zwischen den Magnetplattencentren wahlen (2).
- Die Magnettrager mussen in Fahrtrichtung hintereinander montiert werden. Die Windangriffsflache muss moglichst klein gehalten werden.
- Skis durfen im Fahrtwind nicht flattern und vibrieren.
- Die Spanngummis mussen perfekt eingerastet werden. Damit der Spanngummi immer satt anliegt, allfalligen Schmutz/Schnee oder Eis aus der Kunststofflippe der Halteklammer entfernen. Nur so ist eine sichere Fixation der Skier gewahrleistet (3)

Achat

Dans le doute, avez-vous verifie dans le point de vente si le porte-skis magnetique est adaptable a votre voiture et avez-vous lu votre carte grise?

Si, apres verification des conditions fonctionnelles ci-dessus, vous avez decide que l’achat de ces porte-skis est justifie, veuillez respecter scrupuleusement les instructions de pose suivantes.

Pose

- Le fonctionnement parfait de la plaque magnetique n’est pas garanti qu’a condition que la surface tout entiere adhere parfaitement au toit de la voiture.
- Avant de poser des porte-skis, parfaitement nettoyez et sechez le toit de la voiture et les plaques magnetiques. Ce n’est qu’a cette condition que l’effet d’adherence magnetique peut etre garanti et que tout risque de rayures a la peinture peut etre evite (poussiere, sable, etc.) (1)
- Verifiez la correcte position du porte-skis dans la section ‘Precautions importantes’
- Veuillez a regler l’ecartement des deux plaques magnetiques en fonction du toit de la voiture et de la longueur des skis (fixations). Si possible, mesurez l’ecartement des plaques a 70 cm entre les centres des plaques (2).
- Les porte-skis magnetiques doivent etre montes en alignement l’un derriere l’autre dans la direction de la marche de facon a limiter la surface de frottement du vent.
- Les skis doivent etre parfaitement fixes.
- Les attaches en caoutchouc servant a maintenir les skis doivent etre parfaitement accrochees. Afin que ces attaches appuient bien au fond de la gorge des crochets en matiere synthetique, nettoyez ceux-ci de la salete, de la glace ou de la neige. C’est la seule maniere de garantir la fixation sure des skis (3)
- Faites le test d’adherence parfaite: si elle est montee cor-

- Machen Sie den Test für perfektes Haften: wenn die Magnetplatte (4) in der richtigen Position installiert ist, ist es nicht möglich, ein Blatt Papier darunter zu schieben.
- **Aus Sicherheitsgründen muss der Träger einen Formschluss mit dem Dach darstellen (Richtlinie CEE 79/488), der Sicherheitsgurt muss daher wie folgt montiert werden**
- **Den Sicherheitsgurt in das Auto einführen und die Kunststoffsicke mit der SchlieÙe so nah wie möglich an die Tür bringen. Bei Regen den Gurt ausschließlich am Türholm einführen, um Wassereintritt zu vermeiden (5).**
- Bei Nicht Verwenden des Sicherheitsgurtes wird jede Haftung abgelehnt

Achtung!
Bei aufgesetztem Magnet-Skiträger auf einem Stahlschiebe- oder Hubdach dieses niemals öffnen (6)!

Demontage

- An der Magnetplatte ist ein Halteknopf vorhanden (7)
- Die Magnetplatte an dieser Stelle anheben und sorgfältig abnehmen.
- Reinigen wie unter "Pflegehinweise" beschrieben

Zusatzhinweise

- Nur auf Autodächern anbringen.
- Die Magnetplatte nur auf absolut sauberen, trockenen, schnee-, eis- und reifreien Autodächern aufsetzen.
- Die Haftkraft wird stark reduziert, wenn der Träger auf den Boden fällt oder verformt (verbogen) wird. Der Träger darf nicht mehr verwendet werden
- Die Haftkraft wird stark reduziert, wenn die Magnetplatten aufeinander gelegt werden (10) oder wenn sie zum Lagern auf ein magnetisches Material gelegt werden. Die Magnetplatten können elektronische Geräte (z.B. MP3 Player) oder magnetische Speichermedien (Harddisc) beeinflussen oder zerstören
- Die Magnetplatte kann magnetempfindliche Produkte z.B. Kreditkarten, Uhren, Datenträger wie Disketten und Magnetbänder von Computern, Video oder Audio Geräten beschädigen.
- Den Magnet-Skiträger möglichst am Skiort, abgeschlossen, auf dem Autodach belassen.
- Auf diese Weise wird eine Verschmutzung des Autodaches sowie Schnee-, Eis- oder Reifbildung vermieden.
- Der Träger darf nicht über mehrere Wochen montiert bleiben, da sonst die Lackierung beschädigt wird. Scheibenreinigungsmittel das zwischen Dach und Träger gelangt, führt zu einer Verklebung, besonders wenn durch Sonneneinstrahlung hohe Temperaturen entstehen.
- Feinste Staubpartikel können zu feinen Schleifspuren führen. Empfindliche Lacke mit richtungsabhängigem Farb- oder Glanzeffekt kann matte Stellen bekommen. Nicht vollständig ausgehärtete Lacke können Farbveränderungen bekommen. Überprüfen sie den Träger und die Gummilippe vor jeder Montage auf Sauberkeit. Entfernen Sie den Dachträger sofort nach jedem Einsatz. Für Lackschäden wird keine Haftung übernommen.

- rectement, une feuille de papier ne peut pas passer sous la plaque magnétique (4).
- **Pour raison de sécurité, il est obligatoire de rendre solide le dispositif magnétique au toit du véhicule par une ceinture spécifique de sécurité, comme indiqué (directive CEE 79/488)**
- **Montez le câble de sécurité à l'intérieur de la voiture et rapprochez le plus possible l'arrêt en plastique avec la boucle de la portière. Seulement en cas de pluie faites passer le câble exclusivement sur le montant de la portière pour éviter les infiltrations d'eau (5).**
- Nous déclinons toute responsabilité en cas de non utilisation de la ceinture de sécurité.

Attention!
Quand un porte-skis magnétique est posé sur un toit ouvrant métallique, ne plus ouvrir celui-ci (6)!

Démontage

- Sur un bord de la plaque magnétique se trouve un bouton de levage. Soulevez la plaque par ce bouton et la retirer avec précaution. (7)
- Nettoyez les plaques selon le point "Conseils d'entretiens"

Autres conseils utiles

- A n'utiliser que sur un toit de voiture
- Ne posez les plaques magnétiques que sur un toit de voiture parfaitement propre et sec, sans neige ni givre.
- Il faut faire attention au fait que, suite à un dommage accidentel (chute au sol des aimants) les propriétés magnétiques peuvent varier (déformations, rayures du aimant etc.) en compromettant l'usage du dispositif.
- La force magnétique est fortement réduite si les plaques sont mises en contact direct l'une avec l'autre (10) ou si elles sont tenues à proximité d'un matériel magnétique. Les plaques magnétiques peuvent subir des influences ou être endommagées par des appareils électroniques (par ex. Lecteur MP3) ou par des mémoires magnétiques (par ex. Disque dur)
- La plaque magnétique peut endommager des produits sensibles aux aimants tels que les cartes de crédit, les montres, les agendas électroniques, les disquettes, les bandes magnétiques d'ordinateurs, les appareils audio et vidéo.
- Laissez les porte-skis magnétiques posés sur le toit de la voiture pendant le séjour à la montagne.
- Cette façon de faire au toit de la voiture de se salir de nouveau (neige ou givre) à l'endroit où doivent se poser les porte-skis.
- Le porte-skis ne devra pas rester monté plusieurs semaines de suite, ce afin de ne pas endommager la peinture de la voiture. L'additif lave-vitres qui pénètre sous la plaque magnétique peut déclencher une réaction chimique qui fait coler la plaque au toit. Ce phénomène peut même s'accroître sous le soleil et à températures élevées.
- Des grains de poussière très fins peuvent provoquer de fines rayures. Sur les peintures délicates avec effet couleur ou brillant à reflets, des zones opaques peuvent apparaître. Les peintures qui ne sont pas parfaitement durcies peuvent faire l'objet d'altérations chromatiques.

- Nach jedem Gebrauch des Magnet-Skiträgers, speziell wenn Sie die Autoscheibenwaschanlage benützt haben, ist es wichtig, dass der Träger mit warmem klarem Wasser gereinigt wird.
- Keinerlei Unterlage zwischen dem Dach und der Magnetplatte einlegen

Fahrhinweise

- Nie mit der Magnet-Skiträgern in Waschanlagen (8)!
- Kontrollieren Sie bei Zwischenhalten die Haftung der Magnet-Skiträger bzw. der Skier.
- Je nach Windverhältnissen, Gegenverkehr, z.B. schwere LKW (in Tunnels), treten Windturbulenzen auf, welche die Last sowie die Fahreigenschaften negativ beeinflussen können.
- Deshalb Geschwindigkeit in diesen Fällen auf 80 km/h reduzieren
- Dachlasten verändern den Schwerpunkt des Fahrzeuges und somit die Fahreigenschaften. Dies erfordert eine angepasste, vorsichtige Fahrweise.
- (Beachten Sie die Angaben über Dachlasten in Ihrem Fahrzeugausweis. Bei Unklarheit fragen Sie Ihren Garagisten/Importeur).

Pflegehinweise

- Durch den Wintereinsatz leiden Transportgeräte trotz Rostschutzmassnahmen und der Verwendung von witterungsbeständigem Kunststoff.
- Zur Sicherheit und Werterhaltung Ihrer Magnet-Skiträger empfehlen wir die regelmässige Reinigung von Hand und nur mittels handelsüblichem Shampoo und warmem Wasser.
- Wir schlagen vor, Scheibenreiniger-Zusatz zu verwenden – scharfe Additive könnten die Magnetplatte angreifen.
- Überprüfen sie von Zeit zu Zeit den perfekten Halt der Sicherheitsschrauben (9)
- Nach Abnehmen der Magnetplatten kann auf der Auflagefläche des Autodaches ein unschädlicher Film vorhanden sein. Dieser lässt sich entweder mit Shampoo, Autowachs flüssig oder Soft-Wax problemlos entfernen.
- Die Magnet-Skiträger sauber, trocken und stets aufbewahren.
- Nicht an einer Metallwand/Röhre usw. fixieren oder auf diese Art aufbewahren. Ebenso dürfen die beiden Magnetplatten nicht gegeneinander gehalten werden (Abnahme der Magnetkraft) (10)
- Nicht in der Umgebung von magnetempfindlichen Geräten wie Computer / CD / Disketten / Film/ Tonband / Video / Elektroschaltkästen usw. lagern. (Folgeschäden!)

Vérifier la propreté du porte-skis pour le toit et des angles de tenue en caoutchouc avant chaque montage. Enlever le porte-skis après chaque utilisation. Nous déclinons toute responsabilité pour d'éventuels dommages à la peinture.

- Surtout lorsque vous avez roulé en faisant fonctionner le lave-glace de votre voiture, il est important de laver à l'eau vos porte-skis après chaque voyage.
- N'interposez pas aucune épaisseur de n'importe quelle nature entre le dispositif magnétique et le toit de la voiture.

Conseils pour la conduite

- Ne faites jamais laver la voiture dans un tunnel de lavage avec les porte-skis posés !(8)
- Il est toujours préférable de contrôler, lors de toute halte ou de temps à autre, la bonne fixation des porte-skis magnétiques
- Les conditions de vent et de circulation (p.ex.poids-lourds dans un tunnel) peuvent créer des turbulences qui influencent la tenue de route et la charge
- Dans ces cas, réduire la vitesse à 80 km/h
- Une charge sur le toit modifie le centre de gravité d'un véhicule, donc aussi sa tenue de route. Dans ce cas, redoublez de prudence au volant.
- (Prenez connaissance des changes de toit admises dans le permis de circulation du véhicule. En cas de doute, renseignez-vous auprès de votre garagiste ou importeur)

Conseils pour l'entretien

- Malgré leur traitement anticorrosion et l'emploi de pièces en matière syntétique, les porte-skis sont soumis à rude épreuve en hiver
- Pour la sécurité et le maintien de la valeur de vos porte-skis magnétiques, nous recommandons un nettoyage manuel régulier et seulement avec un shampoing usuel et de l'eau chaude.
- Nous vous conseillons d'utiliser l'additif de lavage des vitres: des additifs trop agressifs pourraient endommager la plaque magnétique.
- Contrôlez de temps à autre le bon serrage des vis de sécurité (9).
- Une fois les plaques magnétiques retirés, le toit de la voiture peut présenter une trace (film) non dangereuse pour la peinture. Il son l'enlève aisément avec un shampoing auto, de la cire auto liquide ou de la soft-wax
- Ranger les porte-skis magnétiques propres et secs.
- Ne fixez pas les plaques sur une paroi métallique ou contre des tuyauteries. Ne pas placez-les plaques magnétiques l'une contre l'autre (risque de démagnétisation)(10)
- Ne rangez pas les palques magnétiques à proximité d'appareils sensibles aux champs magnétiques tels qu'ordinateurs, Cd, disquettes, films, bandes magnétiques, cassettes vidéo, coffrets de commutation électrique, etc. (risque d'endommagement!).

!!! **Accorgimenti importanti** !!!

- Il portasci magnetico deve essere montato soltanto nella parte piatta del tetto
- Attenzione! Nelle parti bombate laterali del tetto si riduce la forza di aderenza
- Controllare con cura che tutta la superficie magnetica aderisca perfettamente al tetto dell'automobile
- Su tetti bombati oppure molto corti il portasci magnetico non deve essere montato
- Prima di ogni viaggio controllare che la posizione del magnetico sia solida. La tenuta di un portasci magnetico posizionato correttamente è superiore a 40 kg. Ciò significa che il portasci non dovrebbe staccarsi o spostarsi anche tirando a piena forza. Non usate il portasci se avete dubbi sulla sua integrità.
- Velocità massima senza vento contrario 130Km/h. In presenza di vento contrario, raffiche di vento o vortici turbolenti creati da autocarri, ridurre la velocità.
- I portasci magnetici da tetto possono causare gravi incidenti se non vengono seguite le istruzioni con precisione.
- Il conducente del veicolo è responsabile del corretto utilizzo del portasci.
- Si declina ogni responsabilità da parte del costruttore qualora le istruzioni non siano osservate o per l'uso improprio del prodotto.

!!! **Important safety warnings** !!!

- The magnetic ski rack must strictly be fitted only onto the rooftop's flat surface area.
- Caution! The rounded-off side portions of the rooftop provide for very little grip-on strength.
- Carefully check to see that the rack's entire magnetic surface accurately grips onto the vehicle rooftop.
- Do not fit the magnetic ski rack onto vehicles with a rounded or very short rooftop design.
- Before starting off on each trip, check to see that magnet positioning is steady and stable. The grip strength of an appropriately positioned magnetic ski rack is in excess of 40 kg, meaning that even when endeavouring to tug the ski rack off the rooftop at full strength, it should neither budge nor detach in the slightest. Do not use the ski-rack when in doubt of its condition or performance.
- Reduce travel speed to 80 km/h, specially if travelling in against-wind directions.
- Roof-mounted magnetic ski racks are liable to cause serious accidents if all given instructions are not accurately observed.
- The vehicle driver is held responsible for correct ski-rack use.
- The Manufacturer hereby declares that he cannot be held liable whenever any given instruction is not accurately observed or in the event of improper ski-rack use.

!!! **Wichtige Sicherheitshinweise!!!**

- Der Magnetträger muss vollständig im flachen Bereich des Daches montiert werden.
- Vorsicht! In den gewölbten Zonen am Rande des Daches ist die Haftkraft reduziert.
- Prüfen Sie sorgfältig, dass die ganze Magnetfläche satt auf dem Dach aufliegt.
- Auf stark gekrümmten oder sehr kurzen Dächern darf der Träger nicht verwendet werden.
- Prüfen Sie vor jeder Fahrt den festen Sitz des Magnetskiträhers. Die Abzugskraft eines korrekt platzierten Trähers beträhgt mehr als 40 Kg. Dass heisst der Trähers darf sich nicht lösen oder verschieben, wenn mit voller Kraft gezogen wird. Verwenden Sie den Trähers nicht, wenn sie bezüglich der Haftung Zweifel haben.
- Maximalgeschwindigkeit ohne Gegenwind 130Km/h. Bei Gegenwind, Böen oder Luftwirbeln von Lastwagen Geschwindigkeit reduzieren.
- Magnetdachträhers können schwere Verkehrsunfälle verursachen, wenn sie nicht genau nach Anleitung verwendet werden.
- Für die sichere Benutzung ist der Fahrzeuglenker verantwortlich.
- Bei unsachgemässer bzw. zweckentfremdeter Verwendung oder Nichtbeachtung der Montageanleitung übernimmt der Hersteller keinerlei Haftung.



!!! **Précautions importantes** !!!

- Le porte-skis magnétique ne doit être monté que sur la surface plate du toit.
- Attention! Dans les parties bombées latérales du toit la force d'adhérence se réduit
- Vérifiez soigneusement que toute la surface magnétique de la plaque adhère parfaitement au toit de la voiture
- Le porte-skis magnétique ne doit pas être monté sur des toits bombés ou très courts
- Avant chaque voyage, s'assurez de la solidité de la position de l'aimant. La capacité d'un porte-skis magnétique positionné correctement est supérieure à 40 kg, c'est à dire qu'il ne se détache pas ni se déplace, même si l'in tire dessus à pleine force. N'utilisez pas le porte-skis si vous avez des doutes sur son intégrité.
- Vitesse maximum sans vent contraire 130Km/h. En présence de vent contraire, de rafales de vent ou de tourbillons turbulents créés par des poids lourds, réduire la vitesse.
- Les porte-skis magnétiques de toit peuvent être à l'origine de graves accidents si les instructions ne sont pas respectées minutieusement.
- Le conducteur du véhicule est responsable de l'utilisation correcte du porte-skis.
- Le constructeur décline toute responsabilité lorsque les notices ne sont pas respectées, ou pour l'usage improprie du produit.

!!! Wichtige Sicherheitshinweise!!!
!!! Précautions importantes !!!
!!! Accorgimenti importanti !!!

OK!

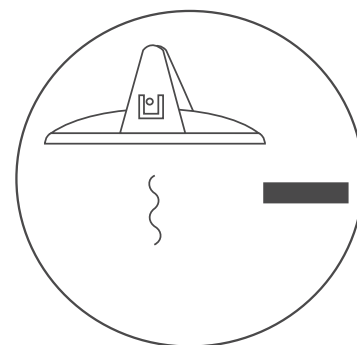
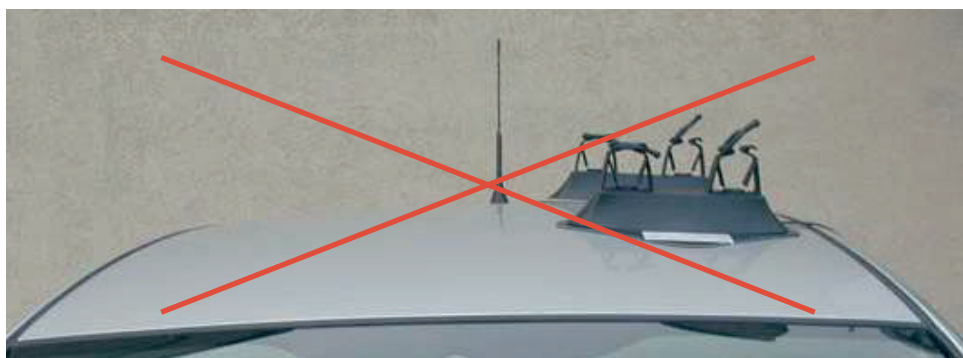
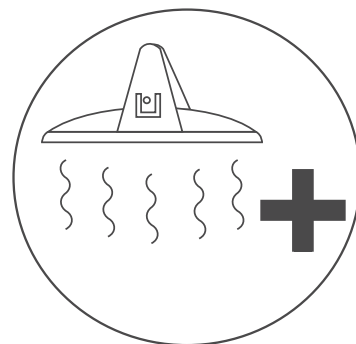

OK!

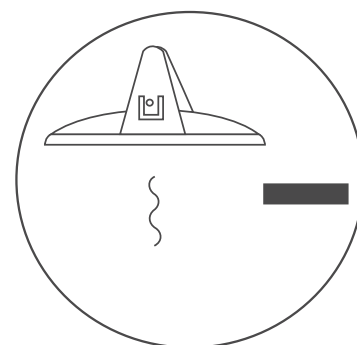
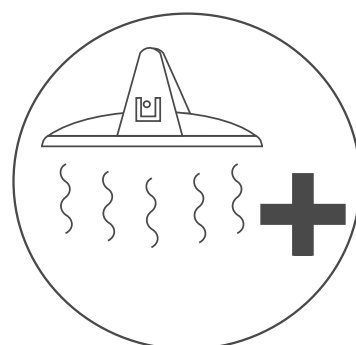

I GARANZIA DI UTILIZZO

Si declina ogni responsabilità in caso di mancata applicazione delle istruzioni nel montaggio e nell'utilizzo del prodotto.

Eventuali diritti al risarcimento possono subentrare solo presentando gli scontrini di cassa ed una dettagliata documentazione fotografica del corretto montaggio del prodotto in cui risultino inequivocabili l'identificazione dello stesso e della vettura.

D GARANTIE DER NUTZUNG

Wir übernehmen keine Verantwortung für den Fall, dass die Anweisungen bei der Montage und Verwendung des Produkts nicht beachtet werden.

Mögliche Entschädigungsansprüche können nur durch Vorlage der Rechnung und eine detaillierte Fotodokumentation der korrekten Montage des Produkts, in der die Identifizierung des Fahrzeugs und des Produkte eindeutig ist, erfolgen.

ES GARANTÍA DEL USUARIO

Declinamos toda responsabilidad en caso de no aplicar las instrucciones en el montaje y uso del producto.

Los posibles derechos de compensación solo pueden tener lugar presentando las cajas registradoras y una documentación fotográfica detallada del correcto montaje del producto en el que la identificación de los mismos y el automóvil es inequívoca.

GB WARRANTY OF USE

We decline all responsibility in case of failure to apply the instructions during assembly & use of the product.

Any rights to compensation can only occur by presenting cash receipts & a detailed photographic documentation of the correct assembly of the product in which the product & vehicle identification is unequivocal.

F GARANTIE D'UTILISATION

Nous déclinons toute responsabilité en cas de non-respect des instructions d'assemblage et d'utilisation du produit.

Les éventuels droits à la compensation ne peuvent avoir lieu que par la présentation du reçu d'achat et d'une documentation photographique détaillée de l'assemblage correct du produit, dans lesquels sont évidents et sans équivoque, l'identification du produit et de la voiture.



Un Italiano Vero!