

# TRANSMETTEUR FM BLUETOOTH

Bluetooth FM Transmitter  
Transmisor FM Bluetooth  
Übermittler Bluetooths FM  
Trasmettitore FM Bluetooth

Ref : KMX-BT1060



- Manuel d'utilisation**
- User manual**
- Manual de utilización**
- Gebrauchsanweisung**
- Manuale d'utilizzo**

## ATTENTION / WARNING - ATENCIÓN - BEACHTUNG - ATTENZIONE

**/!\ Lire attentivement la notice avant utilisation et conservez-la pour les utilisations futures.**

**/!\ Attentively Read the note before use and preserve it for the future uses.**

**/!\ Leen atentamente el prospecto antes de la utilización y conserven el para las utilizaciones futuras.**

**/!\ Lesen aufmerksam die Notiz vor Benutzung und bewahren für die künftigen Benutzungen.**

**/!\ Leggette attentamente la nota prima dell'utilizzo e conservate per gli utilizzi futuri.**

- Le produit ne présente pas de restrictions d'usage sur le territoire Européen, renseignez-vous sur les conditions d'usage en dehors de l'union Européenne. Renseignez-vous dans tous les cas sur les dispositions du code de la route dans votre pays.
- Restez toujours concentré sur la route. Si les conditions routières l'exigent, rangez-vous sur l'accotement et immobilisez votre véhicule.
- Votre kit mains-libres utilise la technologie Bluetooth. Il transmet et reçoit des ondes, qui peuvent perturber le fonctionnement de certains appareils électroniques. Pour éviter tout accident ou incident, désactivez votre kit mains-libres lorsque vous vous situez dans les endroits sensibles (hôpitaux, trains, avions, stations service, zones de dynamitage, etc.).
- Tenez le kit mains-libres hors de la portée des enfants.
- En cas de non utilisation prolongée de l'appareil, stockez-le dans un endroit sec, à l'abri des températures extrêmes et de la poussière.
- The product does not present restrictions of use on the territory European, you inform about the usual terms apart from the European Union. You inform in all the cases about the provisions of the highway code in your country.
- Remain always concentrated on the road. If the road conditions require it, you arrange on the verge and immobilize your vehicle.
- Your kit hand-free uses Bluetooth technology. It transmits and receives waves, which can disturb the operation of certain electronic devices. To avoid any accident or incident, disable your kit hand-free when you are located in the significant places (hospital, trains, planes, service stations, zones of dynamiting, etc).
- Hold the kit hand-free out of the range of the children.
- In the event of nonprolonged use of the device, store it in a dry place, safe from extreme temperatures and of dust.
- El producto no presenta restricciones de uso en el territorio Europeo, informa sobre las condiciones de uso fuera de la Unión Europea. Informa en todos los casos sobre las disposiciones del Código de la Circulación en su país.
- Permanezca siempre concentrado sobre la carretera. Si las condiciones de carreteras lo exigen, guardan sobre el borde e inmovilizan su vehículo.
- Su equipo mano-libres utiliza la tecnología Bluetooth. Transmite y recibe ondas, que pueden perturbar el funcionamiento de algunos aparatos electrónicos. Para evitar todo accidente o incidente, desactiven su equipo mano-libres cuando se sitúa en los lugares sensibles (hospitales, trenes, aviones, estaciones de servicio, zonas de dinamitado, etc).
- Tengo el equipo mano-libres fuera del alcance de los niños.
- En caso de no utilización prolongada del aparato, almacénalo en un lugar seco, al refugio de las temperaturas extremas y del polvo.
- Das Produkt stellt keine Gebrauchseinschränkungen auf dem Europäischen Territorium vor, informiert über die Gebrauchsbedingungen außer der Europäischen Union. Informieren Sie Sie über alle Fälle über die Bestimmungen der Straßenverkehrsordnung in Ihrem Land.
- Bleiben Sie auf die Straße immer konzentriert. Wenn die Straßenbedingungen es erfordern, Sie auf dem Randstreifen ordnen und unbeweglich machen Ihr Fahrzeug.
- Ihr Satz Hand-frei benutzt die Bluetooth-Technologie. Er übermittle und erhält Wellen, die das Funktionieren einiger elektronischer Geräte stören können. Um jeden Unfall oder Zwischenfall zu vermeiden stellen Ihren Satz ab Hand-frei, wenn Sie sich in den empfindlichen Stellen befinden (Krankenhäuser, Züge, Flugzeuge, Kundendienstwerkstätten, Sprengzonen usw.).
- Halten Sie den Satz Hand-frei außerhalb der Reichweite der Kinder.
- Bei nicht verlängerter Benutzung des Geräts lagern in einer trockenen Stelle am Unterstand der extremen Temperaturen und des Staubs.
- Il prodotto non presenta restrizioni d'impiego sul territorio europeo, fornisce informazioni sulle condizioni d'impiego al di fuori dell'unione europea. Fornite informazioni in tutti i casi sulle disposizioni del codice della strada nel vostro paese.
- Restate sempre concentrato sulla strada. Se le condizioni stradali lo esigono, sistemano sul bordo ed immobilizzate il vostro veicolo.
- Il vostro kit mano-liberi utilizza la tecnologia Bluetooth. Trasmette e riceve onde, che possono perturbare il funzionamento di alcuni apparecchi elettronici. Per evitare ogni o incidenti, disattivate il vostro kit mano-liberi quando vi situate nei posti sensibili (ospedali, treni, aerei, stazioni servizio, zone di dinamitage, etc.).
- Tenete il kit mano-liberi fuori della portata dei bambini.
- In caso di non utilizzo prolungato dell'apparecchio, conservate in un posto secco, al riparo dalle temperature estreme e della polvere.

## CARACTÉRISTIQUES / CHARACTERISTICS - CARACTERÍSTICAS - EIGENSCHAFTEN - CARATTERISTICHE

<p><b>Bluetooth</b> : 3.0 + EDR <b>Micra</b> : Intégré <b>Portée</b> : 10 mètres <b>Fréquence</b> : 20 Hz - 15 KHz <b>Témoin lumineux</b> : LED <b>Dimensions</b> : 7,5 x 5 x 2,5 cm <b>Fixation</b> : Flexible allume-cigare <b>Poids</b> : 100 g <b>Alimentation</b> : 12-24V <b>Température</b> : de 0°C / +50°C</p>	<p><b>Bluetooth</b> : 3.0 + EDR <b>Micra</b> : Integrado <b>Alcance</b> : 10 metros <b>Frecuencia</b> : 20 Hz - 15 KHz <b>Testigo luminoso</b> : LED <b>Dimensiones</b> : 7,5 x 5 x 2,5 cm <b>Fijación</b> : Flexible encendedor <b>Peso</b> : 100 g <b>Alimentación</b> : 12-24V <b>Temperatura</b> : 0°C / +50°C</p>	<p><b>Bluetooth</b> : 3.0 + EDR <b>Micra</b> : Integrato <b>Portata</b> : 10 metri <b>Frequenza</b> : 20 Hz - 15 KHz <b>Testimone luminoso</b> : LED <b>Dimensioni</b> : 7,5 x 5 x 2,5 cm <b>Fissazione</b> : Tubo flessibile allume-cigare <b>Peso</b> : 100 g <b>Alimentazione</b> : 12-24V <b>Temperatura</b> : 0°C / +50°C</p>
<p><b>Bluetooth</b> : 3.0 + EDR <b>Microphone</b> : Integrated <b>Range</b> : 10 meters <b>Frequency</b> : 20 Hz - 15 KHz <b>Luminous witness</b> : LED <b>Dimensions</b> : 7,5 x 5 x 2,5 cm <b>Fixing</b> : Flexible cigar-lighter <b>Weight</b> : 100 g <b>Supplies</b> : 12-24V <b>Temperature</b> : 0°C / +50°C</p>	<p><b>Bluetooth</b> : 3.0 + EDR <b>Mikro</b> : Integriert <b>Reichweite</b> : 10 Meter <b>Häufigkeit</b> : 20 Hz - 15 KHz <b>Testigo Luminoso</b> : LED <b>Dimensionen</b> : 7,5 x 5 x 2,5 cm <b>Befestigung</b> : Zigarranzünderschlauch <b>Gewicht</b> : 100 g <b>Ernährung</b> : 12-24V <b>Temperatur</b> : 0°C / +50°C</p>	

## CONTENU DU KIT / IN THE BOX - EN LA CAJA - IN DER KISTE - NELLA SCATOLA



- A** Centrale avec afficheur - Power station with display - Central con cartellero - Centrale mit Plakatkleber - Centrale con attaccino
- B** Flexible allume-cigare - Flexible cigar-lighter - Zigarranzünderschlauch - Zigarranzünderschlauch - Tubo flessibile accende sigaro

## FONCTIONS / FUNCTIONS - FUNCIONES - FUNKTIONEN - FUNZIONI

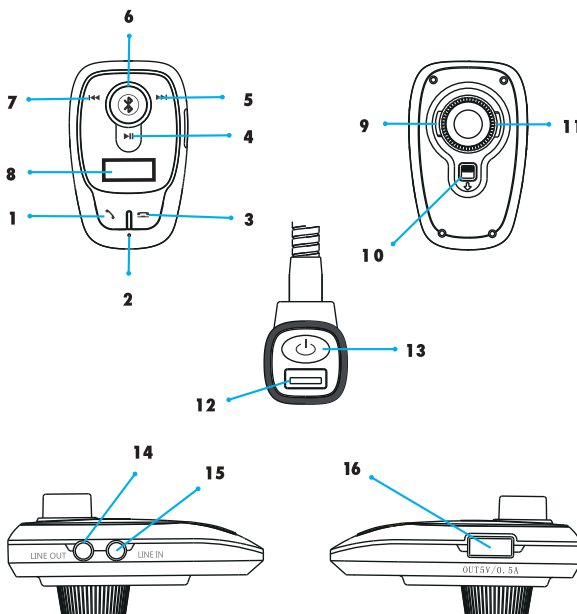

- 01. Décrocher**  
Answer the phone  
Descolgar el telefono  
Das Telefon loskuppeln  
Staccare il telefono
- 02. Micro**  
Microphone  
Micro  
Mikro  
Micro
- 03. Raccrocher**  
Hang up  
Colgar el telefono  
Das Telefon aufhängen  
Riappare il telefono
- 04. Jouer/Pause**  
Play/Pause  
Jugar/Pausa  
Spielen/Pausa  
Giocare/Pausa
- 05. Chanson suivante**  
Next song  
Canción siguiente  
Folgendes Lied  
Canzone seguente
- 06. Bouton d'appairage**  
Knob  
Botón de apareamiento  
Knopf von appairage  
Bottone di appairage
- 07. Chanson précédente**  
Previous song  
Canción anterior  
Vorhergehendes Lied  
Canzone precedente
- 08. Afficheur**  
Display screen  
Cartellero  
Plakatkleber  
Attacchino
- 09. Encoche gauche**  
Left slot  
Muesca izquierda  
Linke Nut  
Tacca sinistra
- 10. Bouton de déblocage**  
Unlocking button  
Botón de desbloqueo  
Freigabeknopf  
Bottone di sblocco
- 11. Encoche droite**  
Right slot  
Muesca derecha  
Gerade Nut  
Tacca destra
- 13. ON/OFF**  
Power switch  
ON/OFF  
ON/OFF  
ON/OFF
- 14. Sortie audio**  
Audio output  
Salida audio  
Audio- Ausgang  
Uscita audio
- 15. Entrée audio**  
Audio input  
Entrada audio  
Audio- Eingang  
Entrata audio
- 16. Port USB #2**  
USB port #2  
Port USB #2  
Port USB #2  
Port USB #2

**01. INSTALLATION** (Install - Instalación - Einrichtung - Impianto)

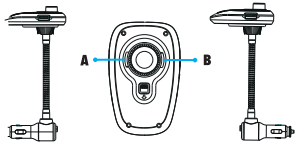

- Connectez le flexible allume-cigare avec la centrale (selon la position de la prise allume cigare dans l'habitacle, utilisez l'une des deux méthodes présentées ci-dessous).
- Insérez la partie circulaire du flexible dans les encoches prévues à cet effet, puis tournez selon la position choisie (gauche ou droite, cf. #A & #B).
- Insérez le produit dans la prise allume-cigare. Orientez le flexible selon la meilleure position pour vous, puis allumez-le.
- Pour séparer la centrale du flexible, poussez sur le bouton de déblocage, tout en tournant l'embout du flexible.
- Connect the flexible cigar-lighter with the power station (according to the position of the catch cigar in the cockpit lights, use one of the two methods presented below).
- Insert the circular part of the flexible device in the notches envisaged for this purpose, then turn according to the selected position (left or right, cf not #A & #B).
- Insert the product in the catch cigar-lighter. Direct the flexible device according to the best position for you, then light it.
- To separate the power station from the flexible device, push on the button of releasing, while turning the end of the flexible device.
- Conecte el flexible encendedor con la central (según la posición de la toma enciende puro en la cabina, utiliza una de los dos métodos presentados abajo).
- Inserte la parte circular del flexible en las muescas previstas a tal efecto, luego vuelven según la posición elegida (izquierda o derecha, véase punto #A y #B).
- Inserte el producto en la toma encendedor. Oriente el flexible según la mejor posición para ustedes, luego enciénden el.
- Para separar la central del flexible, empujan sobre el botón de desbloqueo, volviendo al mismo tiempo a la cantera del flexible.
- Verbinden Sie den Zigarrenanzünderschlauch mit der Zentrale (nach der Position der Ergriffung zündet Zigarre im Cockpit an, benutzt eine der zwei unten vorgestellten Methoden).
- Fügen Sie den Kreisteil des Schlauches in die zu diesem Zweck vorgesehenen Nuten ein dann drehen nach der ausgewählten Position (link oder gerad vgl. Punkt #A & #B).
- Fügen Sie das Produkt in die Zigarrenanzündereingriffung ein. Richten Sie den Schlauch nach der besten Position für Sie dann anzünden.
- Um die Zentrale des Schlauches zu trennen drücken auf dem Freigabeknopf, indem man das Ende des Schlauches dreht.
- Collegate il tubo flessibile allume-cigare con la centrale (secondo la posizione della presa accende sigaro nell'abitacolo, utilizza una dei due metodi presentati sotto).
- Inserite la parte circolare del tubo flessibile nelle tacche previste a questo scopo, quindi girate secondo la posizione scelta (sinistro o diritto, Cf punto #A & #B).
- Inserite il prodotto nella presa allume-cigare. Orientate il tubo flessibile secondo la migliore posizione per voi, quindi accendete.
- Per separare la centrale del tubo flessibile, spingete sul bottone di sblocco, pur girando la fine del tubo flessibile.

position of the catch cigar in the cockpit lights, use one of the two methods presented below).

- Insert the circular part of the flexible device in the notches envisaged for this purpose, then turn according to the selected position (left or right, cf not #A & #B).

- Insert the product in the catch cigar-lighter. Direct the flexible device according to the best position for you, then light it.

- To separate the power station from the flexible device, push on the button of releasing, while turning the end of the flexible device.

- Conecte el flexible encendedor con la central (según la posición de la toma enciende puro en la cabina, utiliza una de los dos métodos presentados abajo).

- Inserte la parte circular del flexible en las muescas previstas a tal efecto, luego vuelven según la posición elegida (izquierda o derecha, véase punto #A y #B).

- Inserte el producto en la toma encendedor. Oriente el flexible según la mejor posición para ustedes, luego enciénden el.

- Para separar la central del flexible, empujan sobre el botón de desbloqueo, volviendo al mismo tiempo a la cantera del flexible.

- Verbinden Sie den Zigarrenanzünderschlauch mit der Zentrale (nach der Position der Ergriffung zündet Zigarre im Cockpit an, benutzt eine der zwei unten vorgestellten Methoden).

- Fügen Sie den Kreisteil des Schlauches in die zu diesem Zweck vorgesehenen Nuten ein dann drehen nach der ausgewählten Position (link oder gerad vgl. Punkt #A & #B).

- Fügen Sie das Produkt in die Zigarrenanzündereingriffung ein. Richten Sie den Schlauch nach der besten Position für Sie dann anzünden.

- Um die Zentrale des Schlauches zu trennen drücken auf dem Freigabeknopf, indem man das Ende des Schlauches dreht.

- Collegate il tubo flessibile allume-cigare con la centrale (secondo la posizione della presa accende sigaro nell'abitacolo, utilizza una dei due metodi presentati sotto).

- Inserite la parte circolare del tubo flessibile nelle tacche previste a questo scopo, quindi girate secondo la posizione scelta (sinistro o diritto, Cf punto #A & #B).

- Inserite il prodotto nella presa allume-cigare. Orientate il tubo flessibile secondo la migliore posizione per voi, quindi accendete.

- Per separare la centrale del tubo flessibile, spingete sul bottone di sblocco, pur girando la fine del tubo flessibile.

**02. ON/OFF** (Power switch - ON/OFF - ON/OFF - ON/OFF)

Appuyez sur le bouton « power » pour mettre en fonction la centrale. Pressez à nouveau sur ce bouton pour l'éteindre.

Press on the button « power » to put in function the power station. Press again on this button to shut off.

Apoye en el botón « power » para poner en función la central. Presione de nuevo sobre este botón para apagarlo.

Unterstützen Sie auf dem Knopf « power », um in Funktion die Zentrale zu stellen. Pressen Sie erneut auf diesem Knopf, um es zu löschen.

Sostenete sul bottone « power » per mettere in funzione la centrale. Premete nuovamente su questo bottone per estinguerlo.

**03. RÉGLAGE DU SON** (Volume adjustment - Ajuste del volumen - Einstellung des Volumens - Messa a punto del volume)

Quand la musique joue, tournez le bouton d'appairage vers la gauche ou vers la droite pour ajuster le volume.

When the music plays, turn the button of appairage towards the left or the right-hand side to adjust volume.

Cuando la música juega, vuelva al botón de apareamiento hacia la izquierda o hacia la derecha para ajustar el volumen.

Wenn die Musik spielt, drehen Sie den Knopf von appairage in Richtung der Linke oder in Richtung der Rechte, um das Volumen anzupassen.

Quando la musica gioca, girate il bottone di appairage verso la sinistra o verso la destra per regolare il volume.

**04. AJUSTEMENT DE LA FRÉQUENCE** (Frequency adjustment - Ajuste de la frecuencia - Anpassung der Häufigkeit - Adeguamento della frequenza)

- Appuyez sur le bouton d'appairage pour ajuster la fréquence, puis appuyez à nouveau sur ce bouton pour sauvegarder la fréquence.
- Réglez la fréquence de votre autoradio sur la même fréquence que celle que vous avez sélectionnée sur le produit. Si il y a des interférences, sélectionnez une autre fréquence.
- Press on the button of appairage to adjust the frequency, then appuyez again on this button to save the frequency.
- Regulate the frequency of your car radio on the same frequency as that which you selected on the product. If there are interferences, select another frequency.
- Apoye en el botón de apareamiento para ajustar la frecuencia, luego appuyez de nuevo sobre este botón para salvaguardar la frecuencia.
- Regule la frecuencia de su autorradio sobre la misma frecuencia que aquella que seleccionó sobre el producto. Si hay interferencias, selecciona otra frecuencia.
- Unterstützen Sie auf dem Knopf von appairage, um die Häufigkeit anzupassen dann appuyez erneut auf diesem Knopf, um die Häufigkeit zu bewahren.
- Regulieren Sie die Häufigkeit Ihres Autoradios auf derselben Häufigkeit wie jene, die Sie auf dem Produkt ausgewählt haben. Wenn es Interferenzen gibt, eine andere Häufigkeit auswählt.
- Sostenete sul bottone di appairage per regolare la frequenza, quindi appuyez nuovamente su questo bottone per salvaguardare la frequenza.
- Regolate la frequenza della vostra autoradio sulla stessa frequenza di quella che avete scelto sul prodotto. Se ci sono interferenze, scegliano un'altra frequenza.

**05. APPAIRAGE** (Connection - Conexión - Login - Collegamento)

- Quand la centrale n'est pas connectée avec le Bluetooth du téléphone, le picto Bluetooth situé sur le bouton d'appairage clignote.
- Activez le Bluetooth sur votre téléphone, puis cherchez le terminal « BL106 » (si votre téléphone demande un code d'activation, tapez « 0000 »).
- Lorsque la centrale est connectée avec le Bluetooth du téléphone, le picto Bluetooth situé sur le bouton d'appairage cesse de clignoter.
- When the power station is not connected with the Bluetooth of the telephone, the picto Bluetooth located on the button of appairage flickers.
- Activate Bluetooth on your telephone, then choose terminal « BL106 » (if your telephone requires an activation code, type « 0000 »).
- When the power station is connected with the Bluetooth of the telephone, the picto Bluetooth located on the button of appairage ceases flickering.
- Cuando la central no se conecta con Bluetooth del teléfono, el picto Bluetooth situado sobre el botón de apareamiento parpadea.
- Active a Bluetooth sobre su teléfono, luego buscan el terminal « BL106 » (si su teléfono pide un código de activación, mecanografiar « 0000 »).
- Cuando la central se conecta con Bluetooth del teléfono, el picto Bluetooth situado sobre el botón de apareamiento deja de parpadear.
- Wenn die Zentrale nicht mit Bluetooth des Telefons verbunden ist, blinkt das picto Bluetooth auf, das auf dem Knopf von appairage angesiedelt ist.
- Aktivieren Sie Bluetooth auf Ihrem Telefon dann suchen den Terminal « BL106 » (wenn Ihr Telefon einen Code d Aktivierungs verlangt, tippen « 0000 »).
- Wenn die Zentrale mit Bluetooth des Telefons verbunden ist, hört das picto Bluetooth auf, das auf dem Knopf von appairage angesiedelt ist, aufzublinken.
- Quando la centrale non è collegata con Bluetooth del telefono, il picto Bluetooth situato sul bottone di appairage tremola.
- Attivate Bluetooth sul vostro telefono, quindi cercate il terminale « BL106 » (se il vostro telefono chiede un codice d'attivazione, datilografate « 0000 »).
- Quando la centrale è collegata con Bluetooth del telefono, il picto Bluetooth situato sul bottone di appairage cessa di tremolare.

**06. RAPPELER LE DERNIER NUMÉRO** (Redial the last call - Recordar el último número - An die letzte Nummer erinnern - An die letzte Nummer erinnern)

Pour rappeler automatiquement le dernier numéro appelé, faites deux clics rapides sur le bouton décrocher.

To automatically recall the last number called, made two fast clicks on the shut off button.

Para recordar automáticamente el último número llamado, hechas dos chasquidos rápidos sobre el botón descolgar.

Um an die letzte genannte Nummer automatisch zu erinnern zwei schnelles Klicken auf dem Knopf loskuppeln gelassen.

Per ricordare automaticamente l'ultimo numero chiamato, fatto due clic rapidi sul bottone staccare.

**07. RÉPONDRE** (Answer - Responder - Antworten - Rispondere)

L'appel est indiqué par un affichage sur la centrale, ainsi que des sonneries. Pour répondre, cliquez sur le bouton vert. Si vous ne souhaitez pas y répondre, cliquez sur le bouton rouge.

The call is indicated by a posting on the power station, as well as ringings. To answer, click on the green button. If you do not wish to answer it, click on the red button.

La llamada es indicada por una visualización sobre la central, así como timbres. Para responder, presionan el botón verde. Si no desea hay, presiona el botón rojo.

Der Anruf wird durch einen Anschlag auf der Zentrale sowie (Klingeln) angegeben. Um zu antworten klicken auf dem grünen Knopf. Wenn Sie nicht wünschen, darauf zu antworten, auf dem roten Knopf klicken.

La chiamata è indicata da una visualizzazione sulla centrale, come pure squilli. Per rispondere, premete sul bottone verde. Se non desiderate rispondere, premete sul bottone rosso.

**08. REBASCUER VERS LE TÉLÉPHONE** (Re-turn towards the phone - Reoscilar hacia el teléfono - In Richtung des Telefons Re-umkippen - Re-oscillare verso il telefono)

Si vous voulez répondre via votre téléphone, appuyez sur le bouton « pause », cela va basculer l'appel vers votre téléphone. Pour revenir en mode Bluetooth, appuyez de nouveau sur le bouton « pause ».

If you want to answer via your telephone, press on the « pause » button, that will rock the call towards your telephone. To return in Bluetooth mode, press again on the « pause » button.

Si quiere responder mediante su teléfono, apoye en el botón « pausa », eso va a oscilar la llamada hacia su teléfono. Para volver de nuevo en modo Bluetooth, apoyando de nuevo en el botón « pausa ».

Wenn Sie via Ihrem Telefon antworten wollen, unterstützen Sie auf dem Knopf « Pause », das wird den Anruf in Richtung Ihres Telefons umkippen. Um in Bluetooth-Methode zurückzukommen unterstützen erneut auf dem Knopf « Pause ».

Se volete rispondere via il vostro telefono, sostenete sul bottone « pausa », ciò oscillerà la chiamata verso il vostro telefono. Per ritornare in modo Bluetooth, sostenete nuovamente sul bottone « pausa ».

**09. ENTRÉE & SORTIE AUDIO EXTERNE** (Audio input & output - Entrada y Salida audio externa - Hineingegangen & externer Audio-Ausgang - Entrata & uscita audio esterna)

Pour connecter un autre terminal à la centrale, utilisez les ports d'entrée et de sortie situés sur les côtés de la centrale.

To connect another terminal to the power station, use the output and input ports located on the sides of the power station.

Para conectar otro terminal a la central, utilizan los puertos de entrada y salida situados sobre los lados de la central.

Um einen anderen Terminal an die Zentrale anzuschließen benutzen die Eingangs- und Ausgangshäfen, die auf den Seiten der Zentrale angesiedelt sind.

Per collegare un altro terminale alla centrale, utilizzate i porti d'entrata e d'uscita situati sui lati della centrale.

**10. RECHARGE DE VOTRE TÉLÉPHONE** (Refill of your telephone - Ricarica del vostro telefono - Auffüllung Ihres Telefons - Ricarica del vostro telefono)

2 ports USB vous permettent de recharger votre téléphone lorsque la centrale est branchée (Port #1 = 2,1 A, Port #2 = 600 mAh).

2 USB ports enable you to reload your telephone when the power station is connected (Port #1 = 2.1 A, Port #2 = 600 mAh).

2 puertos USB le permiten recargar su teléfono cuando la central se conecta (Port #1 = 2,1 A, Port #2 = 600 mAh).

2 USB-Häfen erlauben Ihnen, Ihr Telefon wieder aufzuladen, wenn die Zentrale angeschlossen wird (Port #1 = 2,1 A, Port #2 = 600 mAh).

2 porte USB vi permettono di ricaricare il vostro telefono quando la centrale è collegata (port #1 = 2,1 A, port #2 = 600 mAh).

**11. MUSIQUE VIA USB** (Music by USB - Música por USB - Musik via USB - Musica via USB)

Insérez votre clé USB dans le port correspondant. Appuyez sur le bouton « chanson suivante » pendant 2 à 3 secondes pour passer en mode USB. Les formats supportés sont MP3 & WMA. Vous pouvez naviguer entre vos chansons, à l'aide des boutons « chanson suivante » & « chanson précédente ».

Insert your USB key in the corresponding port. Press on the button « following song » during 2 to 3 seconds to pass in USB mode. The supported formats are MP3 & WMA. You can surf between your songs, using the buttons « song following » & « previous song ».

Inserite su USB la vostra memoria USB nel porto corrispondente. Sostenete sul bottone « canzone seguente » durante 2 a 3 secondi per passare in modo USB. I formati supportati sono MP3 & WMA. Potete navigare tra le vostre canzoni, per mezzo dei bottoni « canzone seguente » & « canzone precedente ».

Insert your USB key in the corresponding port. Press on the button « following song » during 2 to 3 seconds to pass in USB mode. The supported formats are MP3 & WMA. You can surf between your songs, using the buttons « song following » & « previous song ».

Inserite su USB la vostra memoria USB nel porto corrispondente. Sostenete sul bottone « canzone seguente » durante 2 a 3 secondi per passare in modo USB. I formati supportati sono MP3 & WMA. Potete navigare tra le vostre canzoni, per mezzo dei bottoni « canzone seguente » & « canzone precedente ».

**GARANTIE / WARRANTY - GARANTÍA - GARANTIE - GARANZIA**

Ce produit est garanti 2 ans. En cas de problème ou de question, veuillez contacter notre service technique au 0 892 690 792 (0,45€/min).

This product is guaranteed 2 years. In the event of problem or of question, please contact our customer service with contact@beeper.fr

Este producto se garantiza 2 años. En caso de problema o cuestión, quiere contactar nuestro servicio cliente a contact@beeper.fr

Dieses Produkt ist 2 Jahre garantiert. Bei Problem oder Frage kontaktieren Sie bitte unseren Kundendienst an contact@beeper.fr

Questo prodotto è garantito 2 anni. In caso di problema o di questione, volete contattare il nostro servizio cliente a contact@beeper.fr

**CONFORMITÉ / CONFORMITY - CONFORMITÀ - ÜBEREINSTIMMUNG - CONFORMITÀ**

IXIT BEEPER déclare que ce produit est conforme aux exigences des directives européennes en vigueur.

You will find the copy of the declaration of conformity at this address: <http://beeper.fr/home/257-kmx-bt1060.html>

IXIT BEEPER dichiara che questo prodotto è conforme alle prescrizioni delle direttive europee in vigore.

Troverete la copia della dichiarazione di conformità a quest'indirizzo: <http://beeper.fr/home/257-kmx-bt1060.html>

Gleizé, Le 20 décembre 2016

Thierry BILLAU, Directeur général

IXIT Beeper  
228 rue de l'Ancienne Distillerie  
69400 Gleizé - FRANCE  
Made in China

Usage intérieur uniquement  
Interior use only  
Usó interior solamente  
Innerer Gebrauch nur  
Impiego interno soltanto

RoHS